

Конкурентоспособность в глобальном мире: экономика, наука, технологии

НАУЧНЫЙ ЖУРНАЛ

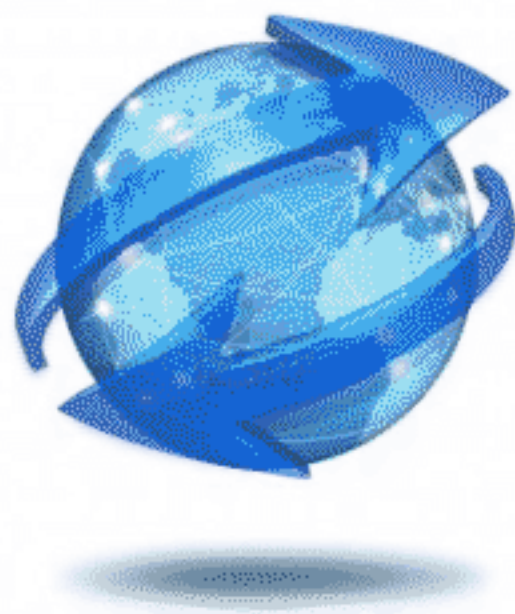

№ 8 ч.2

2017

**Competitiveness in a
global world: economics, science, technology**

**Конкурентоспособность
в глобальном мире: экономика,
наука, технологии**

НАУЧНЫЙ ЖУРНАЛ

Главный редактор

Бондаренко В. А. - доктор экономических наук, профессор, заведующая кафедрой маркетинга и рекламы, Ростовский государственный экономический университет (РИНХ), Россия

Члены редакционной коллегии

Андропова Н. Э. - доктор экономических наук, консультант Управления Президента по обеспечению конституционных прав граждан Администрации Президента Российской Федерации, Россия

Барфиев К. Х. - кандидат экономических наук, доцент, заведующий кафедрой экономического анализа и аудита Таджикского национального университета, Таджикистан

Большаков Н. М. - доктор экономических наук, кандидат технических наук, профессор, почетный работник высшего профессионального образования РФ, Президент Сыктывкарского лесного института (филиала) ФГБОУ ВО «Санкт-Петербургский государственный лесотехнический университет имени С.М. Кирова», Россия

Брикач Г. Е. - доктор экономических наук, профессор, Гомельский технический университет им П.О. Сухого, Республика Беларусь

Газетдинов М. Х. - доктор экономических наук, профессор, Заслуженный экономист Республики Татарстан, Почетный работник высшего профессионального образования Российской Федерации, Институт экономики Казанского государственного аграрного университета, Россия

Дзагоев В. Ю. - кандидат экономических наук, Министр экономического развития Республики Южная Осетия, Южная Осетия

Зельднер А. Г. - доктор экономических наук, профессор, главный научный сотрудник, ФГБУН Институт экономики РАН, Россия

Зуб А. Т. - доктор философских наук, профессор, заместитель декана по развитию факультета государственного управления МГУ, заслуженный профессор МГУ, Почетный работник высшего профессионального образования Российской Федерации, Московский государственный университет, Россия

Косолапов В. М. - академик РАН, доктор сельскохозяйственных наук, профессор, директор ФГБНУ «Федеральный научный центр кормопроизводства и агроэкологии имени В.Р. Вильямса», заместитель академика-секретаря Отделения сельскохозяйственных наук РАН, руководитель секции растениеводства ОСН РАН, Россия

Ксенофантова Т. Ю. - доктор экономических наук, профессор, Санкт-Петербургский государственный экономический университет, Россия

Курбонов А. К. - доктор экономических наук, профессор, Таджикский национальный университет, Таджикистан

Лапаев Д. Н. - доктор экономических наук, профессор, заместитель директора по научной работе Института экономики и управления ФГБОУ ВО "Нижегородский государственный технический университет им. Р.Е. Алексеева", Россия

Лукин С. М. - доктор биологических наук, кандидат сельскохозяйственных наук, профессор, директор ФГБНУ «Всероссийский научно-исследовательский институт органических удобрений и торфа», Россия

Лялин В. Е. - доктор экономических наук, доктор технических наук, доктор геолого-минералогических наук, профессор, заслуженный изобретатель РФ, Ижевский Государственный Технический Университет имени М.Т. Калашникова, Россия

Найденов Н. Д. - доктор экономических наук, профессор, Санкт-Петербургская государственная лесотехническая академия имени С. М. Кирова, Россия

Науменко Т. В. - доктор философских наук, профессор, факультет глобальных процессов МГУ имени М.В. Ломоносова, Россия

Осипов В. С. - доктор экономических наук, заведующий сектором институтов государственного управления ФГБУН Институт экономики РАН, главный научный сотрудник Государственного НИИ Счетной палаты Российской Федерации, Россия

Останин В. А. - доктор экономических наук, профессор, Почетный работник высшего профессионального образования РФ, Дальневосточный федеральный университет, Россия

Папырин В. Б. - кандидат экономических наук, доцент, заместитель главного редактора, Россия

Ситников Н. П. - кандидат экономических наук, доцент, заведующий кафедрой менеджмента ВятГСХА, Россия

Чеглакова Л. С. - кандидат экономических наук, доцент, Институт экономики и менеджмента ФГБОУ ВО ВятГУ, Россия

РЕГУЛИРОВАНИЕ МУНИЦИПАЛЬНОГО РЫНКА ТРУДА: СОСТОЯНИЕ И НАПРАВЛЕНИЯ СОВЕРШЕНСТВОВАНИЯ

Бабикова А.В., к.э.н., доцент, Южный федеральный университет

Гирина Т.Г., к.э.н., доцент, Таганрогский институт управления и экономики

Аннотация: В статье проведен анализ результатов мониторинга состояния трудовых ресурсов на муниципальном уровне. Исследован муниципальный рынок труда на примере крупного промышленного города и выявлены наиболее подверженные внешним экономическим изменениям субъекты рынка. Проанализированы основные изменения параметров, характеризующих состояние трудовых ресурсов в изменяющихся экономических условиях. По результатам проведенного анализа предложены рекомендации по совершенствованию государственной политики в социально-экономической сфере, в рамках видов деятельности исследуемых предприятий.

Ключевые слова: рынок труда, трудовые ресурсы, социально-экономическая политика, муниципальное управление.

Abstract: The article analyzes the results of monitoring the state of labor resources at the municipal level. The municipal ore market was studied using the example of a large industrial city and its subjects most exposed to external economic changes were identified. The main changes in parameters characterizing the state of labor resources in changing economic conditions are revealed. Based on the results of the analysis, recommendations are proposed for improving state policy in the social and economic sphere, within the scope of the activities of the enterprises under study.

Keywords: labor market, labor resources, social and economic policy, municipal government.

Рынок труда в современных условиях играет ведущую роль в макроэкономических процессах не только в рамках страны целом, но и в пределах отдельных муниципальных образований. Он определяет параметры характеризующие удовлетворенность населения в сфере государственного регулирования и обеспечения уровня жизни граждан. Состояние трудовых ресурсов является ключевым фактором развития рынка труда на муниципальной уровне, и оказывают значительное влияние на социально-экономические параметры территорий. Их постоянное изучение позволяет вырабатывать и принимать управленческие решения адекватные общим тенденциям на рынке труда. Являясь подсистемой рыночных отношений, рынок труда обеспечивает пропорциональное распределение работников по сферам деятельности с одновременным согласованием интересов рабочей силы и работодателей. [4] Регулирование рынка труда обеспечивает реализацию его основных функций и баланс социально-экономических отношений, в результате чего осуществляется воспроизводство рабочей силы и более эффективное использование трудовых ресурсов [3]. Особенности регионального рынка труда обусловлены их территориальными различиями и региональной спецификой, что предполагает учет этих особенностей при государственном регулировании. Кризисные явления в отечественной экономике связанные с последствиями западных санкций, снижением курса национальной валюты существенно затрудняют промышленное развитие, что сказывается на состоянии рынка труда. Основными проблемами в этой ситуации являются скрытая безработица, несвоевременная выплата заработной платы, сокращение количества рабочих мест в сфере малого и среднего бизнеса [2]. Квалификационные потребности региона, определяемые спецификой его производственного комплекса, могут составлять основу региональных и муниципальных программ и проектов регулирования рынка труда для более эффективного использования потенциала территории. Практически все программы регионального развития содержат мероприятия регулирования и поддержки занятости населения. Так, в Ростовской области принята программа «Содействие занятости населения» основными задачами которой, являются обеспечение комплексного подхода к проблемам занятости, обеспечивающего улучшение ее структуры [1].

Для управления рынком труда в рамках муниципальных образований необходимо регулярно

производить его анализ для разработки рекомендаций и мероприятий по регулированию данной сферы государственного управления. [5] Динамика показателей позволяет выявить основные направления развития и изменения на рынке труда; определить наиболее подверженные внешним экономическим условиям виды деятельности, размеры предприятий и категории работающих. С этой целью Администрацией города Таганрога в 2014 году были продолжены исследования состояния муниципального рынка труда, начавшиеся в 2005 г. которые приняли форму мониторинга. Мониторинг осуществляется муниципальными службами совместно с высшими учебными заведениями г. Таганрога.

По итогам мониторинга 2014-2016гг был сделан анализ по всем исследуемым предприятиям города. Данные в исследовании представлены за период 2014 г. и первое полугодие 2015 г. Этот период интересен тем, что в нем присутствует изменение экономической ситуации в стране, которая оказала влияние на все предприятия и организации. В результате было выявлено, что в городе предприятия распределяются по видам деятельности, показанным на рисунке 1.

Исходя из полученных данных видно, что наиболее преобладающими выступают предприятия транспорта и связи, производственные предприятия и образовательные учреждения. В рамках данной статьи будут рассматриваться данные этих трех преобладающих сфер деятельности с целью проведения сравнительного анализа базовых параметров, характеризующих персонал предприятия. Для рассмотрения были взяты восемь предприятий транспорта и связи, десять производственных предприятий и десять предприятий сферы образования. Таганрог насчитывает множество предприятий, ряд из которых является градообразующими. Именно такие производственные предприятия были включены в базу для анализа. Такими предприятиями выступают АО «Таганрогский завод «Прибой», ОАО Таганрогский котлостроительный завод «Красный котельщик», Публичное акционерное общество «Таганрогский металлургический завод» и другие. Сфера образования представлена одним институтом, тремя средними образовательными школами, тремя колледжами и тремя действующими салами. В данном случае научные учреждения в исследовании не участвовали.



Рисунок 1 - Структура предприятий по видам экономической деятельности, %

Такая выборка может считаться представительной в каждом виде деятельности, так как исследуемые предприятия занимают от 40 до 100% от общего числа предприятий по данному виду деятельности, участвующих в общем мониторинге по городу. В результате анализировались такие показатели как:

- общая численность работников на предприятиях;
- структура работников по категориям;
- выбытие и прием персонала;
- средняя заработная плата работников.

Первым анализируемым параметром выступает общая численность работников предприятий. Данные по предприятиям показаны в таблице 1.

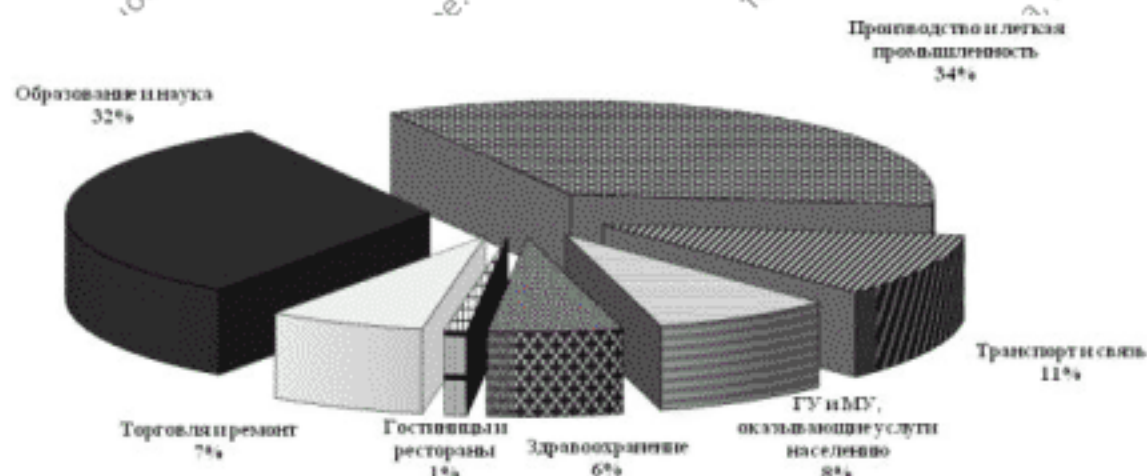
Таблица 1 - Среднесписочная численность работников предприятий по видам деятельности, чел.

Показатель	Транспорт		Промышленность		Образование	
	2014	2015	2014	2015	2014	2015
Среднесписочная численность	1085	949	7953	8218	714	759
Среднесписочная численность на одно предприятие	135,6	118,6	759,3	821,8	71,4	75,9

На основе приведенных данных видно, что наибольшая численность работников приходится на промышленность, а наименьшая - на образование, что объясняется спецификой видов деятельности и

масштабом предприятий и организаций. На рисунке 2 представлена динамика среднесписочной численности за рассматриваемый период.



Рисунок 2 - Темпы роста среднесписочной численности на одно предприятие, %

Рисунок показывает отрицательную динамику в сфере транспорта и рост численности персонала в других видах деятельности. Причинами снижения работающих на предприятия транспорта могут быть как внешние экономические факторы, имевшие ме-

сто на территории всей РФ, так и внутренние, в рамках предприятий.

Следующим анализируемым параметром выступает структура персонала предприятий по категориям работников (таблица 2).

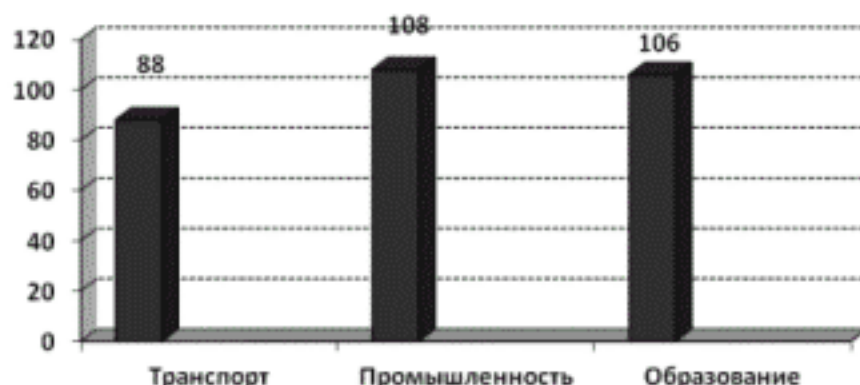
Таблица 2 - Структура персонала по категориям работников, %

Показатель	Транспорт		Промышленность		Образование	
	2014	2015	2014	2015	2014	2015
Руководители	7	4	9	8	8	6
Специалисты	21	15	15	20	69	62
Рабочие	72	81	76	72	23	32
Всего	100	100	100	100	100	100

Данные таблицы демонстрируют разницу в структуре персонала предприятий в зависимости от вида деятельности. Так на предприятиях транспорта и промышленности преобладают рабочие, осуществляющие производственный процесс или оказание услуг. При этом на предприятиях транспорта доля рабочих повышается за счет сокращения служащих. На промышленных предприятиях имеют место иные изменения, т. е. растет доля специалистов за счет категории рабочих, что может свидетельствовать о снижении уровня производства. В образовательных учреждениях наибольшая доля принадле-

жит специалистом, так как преподавательский состав, необходимый для осуществления учебного процесса, должен иметь соответствующую высокую квалификацию. В данном случае доля рабочих также возрастает при росте общей численности персонала, что говорит о росте потребности в низкоквалифицированном персонале в сфере образования.

Движение персонала предприятия выступает одним из важных изучаемых вопросов организации труда на предприятиях любой формы собственности и вида деятельности. Данные по исследуемым предприятиям представлены в таблице 3.

Таблица 3 – Показатели движения персонала

Показатель	Транспорт		Промышленность		Образование	
	2014	2015	2014	2015	2014	2015
Принято работников, чел	69	153	709	312	41	16
Выбыло работников, чел	189	69	1117	415	1	0
Среднесписочная численность	1085	949	7953	8218	714	759
Коэффициент оборота по приему, %	6,4	16,1	8,9	3,8	5,7	2,1
Коэффициент оборота по выбытию, %	17,4	7,3	14,0	5,0	0,1	0
Коэффициент замещения, %	36,5	221,7	63,5	75,2	410	-

Анализ представленных коэффициентов движения персонала показывает, что наибольшее число работников относительно их среднесписочной численности принято в 2015 г. на предприятиях транспорта. При этом наибольшее число увольнений по показателю оборота по выбытию было в этой же сфере в 2014 г. Это говорит о массовом снижении численности персонала в первый анализируемый период и восстановление его численности в последующем. Показатель замещения говорит о том, что предприятие не только восстановило численный состав работников, но и значительно его увеличило. Причиной такого движения в большей степени были негативные экономические изменения в стране в 2014 г и восстановление объема оказания услуг в 2015 г. Таким образом можно говорить, что предприятия транспорта наиболее подвержены влиянию внешних экономических факторов.

Наименьшему влиянию общей экономической ситуации подвержена сфера образования, что объясняется стабильным финансированием процесса и

решением социальных задач в рамках указанных учреждений. Предприятия промышленного сектора представлены крупными предприятиями, которые демонстрируют снижение коэффициентов оборота по приему и увольнению за весь рассматриваемый период, но темпы снижения замедляются, о чем говорит растущий коэффициент замещения.

На основе проведенного анализа можно утверждать, что движение персонала на предприятиях и организациях социальной сферы практически не зависит от изменения ситуации в стране. Наиболее подвержены таким событиям предприятия транспорта, имеющие, как правило, меньшую численность персонала по сравнению с крупными промышленными предприятиями. Следующим анализируемым показателем является размер средней заработной платы работников, как один из важнейших параметров стимулирования труда персонала в современных условиях. Данные представлены в таблице 4.

Таблица 4 – Среднемесячная заработная плата персонала, руб.

Показатель	Транспорт		Промышленность		Образование	
	2014	2015	2014	2015	2014	2015
Руководители	27935	30058	34242	36049	27332	33159
Специалисты	17786	19175	16493	17337	18443	19232
Рабочие	12143	10485	13897	12143	7421	7516

Представленные абсолютные величины заработной платы позволяют увидеть следующее:

- у руководителей промышленных предприятий максимальное значение показателя, транспорт и образование имеют незначительные расхождения уровня оплаты труда,
- специалисты промышленных предприятий имеют минимальный показатель оплаты труда за весь рассматриваемый период по сравнению с транспортными и учреждениями образования,

- рабочие получают самую низкую заработную плату в учреждениях образования, при этом она незначительно возрастает. На предприятиях промышленности и транспорта заработная плата рабочих снижается, в отличие от других категорий персонала.

Темпы изменения заработной платы по видам деятельности представлены в таблице 5.

Таблица 5 – Динамика среднемесячной заработной платы персонала по видам деятельности, %

Показатель	Транспорт	Промышленность	Образование
	2015/2014	2015/2014	2015/2014
Руководители	107,6	105,3	121,3
Специалисты	107,8	105,2	104,3
Рабочие	86,3	97,6	101,3

По таблице видно, что наибольшие темпы роста заработной платы принадлежат руководителям сферы образования. По остальным категориям в данном виде деятельности заработная плата растет, но медленнее. Это говорит о защищенности населения, работающего в государственной сфере.

На предприятиях транспорта и промышленности ситуация идентичная: заработная плата руководителей и специалистов возрастает, а у работников снижается. Это свидетельствует о дискриминации в области оплаты труда по категориям работающих. К сожалению, этот фактор влияет значительную роль в формировании показателей движения, которые, в конечном счете, определяют параметры производительности труда персонала.

Таким образом, по результатам проведенного исследования можно говорить, что в кризисные периоды в экономике страны в целом и муниципалитета в частности для стабилизации ситуации на рынке труда следует выработать и принимать меры, касающиеся в первую очередь предприятий среднего бизнеса, а именно рабочих этих предприятий. Основными направлениями действующей областной программы содействия занятости являются мероприятия поддержки безработных граждан, содействие трудоустройству инвалидов, улучшение

условий труда. В программе не предусмотрены мероприятия по предотвращению увольнения работников в периоды экономической нестабильности. В сложившейся экономической ситуации реализуемых на территории области и города государственных программ не достаточно для эффективного регулирования муниципального рынка труда. Мероприятия должны охватывать не только уже явные проблемы, но и носить превентивный характер, предотвращая массовое увольнение граждан, способствующее дестабилизации ситуации на рынке труда. Усилия администрации муниципального образования по регулированию и стабилизации рынка труда должны быть сосредоточены на создании рабочих мест для этой категории персонала, что позволит более эффективно регулировать ситуации на рынке труда как кризисные, так и стабильные периоды экономики. Мониторинг проводится с периодичностью раз в пять лет, что не позволяет отслеживать изменения в рамках краткосрочных периодов, поэтому необходимо рекомендовать проведение данных исследований с интервалом два года. Это позволит выработать меры поддержки для целевой группы субъектов рынка труда и повысит эффективность муниципального управления в этой сфере государственного регулирования.

Библиографический список

1. Диденко Ю. С., Лепехина Д. А., Шейхова М. С. Рынок труда в Ростовской области: основные проблемы и перспективы развития / Научно-методический электронный журнал «Концепт». 2015. Т. 30, с. 541. URL: <http://e-koncept.ru/2015/65179.htm>.
2. Жертвовская Е.В., Якименко М.В., Маслова А.А. Анализ состояния российского рынка труда и занятости населения на федеральном и региональном уровнях в условиях новой реальности / Современные научные исследования и инновации. 2015. № 12 [Электронный ресурс]. URL: <http://web.snauka.ru/issues/2015/12/61598>
3. Каспарьянц Н. М. Региональный рынок труда: особенности его формирования и функционирования / Научно-методический электронный журнал «Концепт». – 2017. Т. 31, с. 1096–1100. URL: <http://e-koncept.ru/2017/970234.htm>.
4. Костин Л.А. Российский рынок труда (Вопросы теории, истории, практики). Профсоюзы и экономика, 2012, 478 с.
5. Чернова Т.В. Информационно-методическое обеспечение изучения муниципального рынка труда / Вестник Таганрогского института управления и экономики. Таганрог. ТИУиЭ, 2016. №2 (24), с.102-107

References

1. Didenko YU. S., Lepekhina D. A., Shejkhova M. S. Rynok truda v Rostovskoj oblasti: osnovnye problemy i perspektivy razvitiya / Nauchno-metodicheskij ehlektronnyj zhurnal «Koncept». 2015. T. 30, s. 541. URL: <http://e-koncept.ru/2015/65179.htm>.
2. Zhertovskaya E.V., Yakimenko M.V., Maslova A.A. Analiz sostoyaniya Rossijskogo rynka truda i zanyatosti naseleniya na federal'nom i regional'nom urovnyah v usloviyah novoy real'nosti / Sovremennye nauchnye issledovaniya i innovacii. 2015. № 12 [Ehlektronnyj resurs]. URL: <http://web.snauka.ru/issues/2015/12/61598>
3. Kaspar'yanc N. M. Regional'nyj ryok truda: osobennosti ego formirovaniya i funkcionirovaniya / Nauchno-metodicheskij ehlektronnyj zhurnal «Koncept». – 2017. T. 31, s. 1096–1100. URL: <http://e-koncept.ru/2017/970234.htm>.
4. Kostin L.A. Rossijskij ryok truda (Voprosy teorii, istorii, praktiki). Profsoyuzy i ehkonomika, 2012, 478 s.
5. Chernova T.V. Informacionno-metodicheskoe obespechenie izucheniya municipal'nogo rynka truda / Vestnik Taganrogskogo Instituta upravleniya i ehkonomiki. Taganrog. TIUIEH, 2016. №2 (24), s.102-107.

МЕТОДЫ ОБЩЕСТВЕННОГО КОНТРОЛЯ В МЕЖБЮДЖЕТНЫХ ОТНОШЕНИЯХ

Баклаева Н.М., старший преподаватель, филиал Российского экономического университета имени Г.В. Плеханова в Пятигорске Ставропольского края

Аннотация: В последнее время в части межбюджетных отношений наблюдается рост числа дефицитных бюджетов субъектов Российской Федерации. Это представляет проблему как социально-экономического развития, так и развития бюджетной системы. Аналитические и теоретические результаты проведенного исследования показали отсутствие тесной линейной связи между изменением суммы межбюджетных поступлений и изменением количества дефицитных консолидированных бюджетов субъектов РФ, что требует разработки дополнительных методов мобилизации налоговых доходов бюджетной системы. Приоритетным направлением развития межбюджетных отношений в современных условиях должно стать создание нового модуля «Межбюджетные отношения» в рамках последовательного расширения действия проекта Минфина России «Открытый бюджет», который позволяет реализовать многие предложения ученых и специалистов в сфере развития открытости финансовых данных.
Ключевые слова: бюджетная система, консолидированные бюджеты, межбюджетные отношения, межбюджетные трансферты, открытый бюджет, электронный бюджет.

Abstract: Lately in the part of inter-budget relations, a growing number of scarce budgets of the constituent entities of the Russian Federation. This presents a problem as socio-economic development and the development of the budget system. Analytical and theoretical results of the study showed the absence of a close linear relationship between the change in the amount of intergovernmental revenue and the change in deficit of the consolidated budgets of subjects of the Russian Federation, which requires development of additional methods of mobilization of tax revenues of the budget system. Priority direction of development of inter-budget relations in modern conditions should be the creation of a new module "Intergovernmental relations" as part of the consistent expansion of the project of the Ministry of Finance of Russia "Open budget", which allows you to implement many of the proposals of scientists and experts in the field of development of transparency of financial data.

Keywords: the budget system, consolidated budgets, inter-budget relations, intergovernmental transfers, open budget, electronic budget.

В последнее время существенно активизировались научные дискуссии по проблемам как общего социально-экономического развития страны [2, 3; 20], так и по развитию бюджетных отношений [4]. При этом в части межбюджетных отношений определенную тревогу вызывает рост числа дефицитных бюджетов субъектов Российской Федерации.

Это подтверждается анализом связи между динамикой межбюджетных поступлений и динамикой количества консолидированных бюджетов субъектов РФ, исполненных с дефицитом, в период с 2005 по 2016 годы (рис. 1).



Рисунок 1 - Связь межбюджетных поступлений и количества консолидированных бюджетов субъектов РФ, исполненных с дефицитом, в период с 2005 по 2016 годы, в сопоставимых ценах
Источник: данные Федерального казначейства Российской Федерации

За рассматриваемые годы число консолидированных бюджетов субъектов РФ, исполненных с дефицитом, увеличилось с 51 до 76. При этом наименьшее количество дефицитных бюджетов бы-

ло в 2006 году – 32, а наибольшее – в 2013 году – 77 (74 и 76 в 2014-2015 годах соответственно). Как можно видеть, увеличение количества дефицитных субфедеральных бюджетов совпало с периодом рез-

кого увеличения суммы межбюджетных поступлений в данные бюджеты – период с 2006 по 2009 годы. Затем, на фоне сокращения суммы межбюджетных поступлений, число дефицитных бюджетов продолжало увеличиваться, но меньшими темпами. В результате, в 2015 году лишь 7 консолидированных бюджетов субъектов было исполнено с профицитом, а оставшиеся 76 – с дефицитом.

Для подтверждения или опровержения взаимосвязи между суммой межбюджетных поступлений и количеством дефицитных консолидированных бюджетов субъектов РФ произведем расчет ковариации и коэффициента линейной корреляции между соответствующими переменными показателями, характеризующими наличие и силу связи между значениями

двух переменных величин. И в случае наличия тесной корреляции, установим функциональную связь.

И исходный показатель суммы межбюджетных поступлений, и исходный показатель количества дефицитных консолидированных бюджетов субъектов РФ представляют собой ряды динамики, обладающие определенными тенденциями, а расчет ковариации и корреляции по рядам динамики, обладающим тенденцией, может привести к установлению ложной корреляции. Для предотвращения данного варианта, рассчитаем цепные темпы прироста. Результаты расчетов, выраженные в сопоставимых ценах (скорректированы на уровень инфляции и выражены в постоянных ценах базисного периода), представлены в табл. 1.

Таблица 1 – Расчет показателей изменения суммы межбюджетных поступлений в консолидированные бюджеты субъектов РФ и количества консолидированных бюджетов субъектов РФ, исполненных с дефицитом

Показатели	2005	2006	2007	2008	2009	2010	2011	2012	2013	2014	2015
Межбюджетные поступления в консолидированные бюджеты субъектов РФ в основных рыночных ценах, млрд. руб.	424,5	581,8	627,2	1132,6	1487,5	1398,9	1644,5	1624,4	1515,0	1670,8	1616,7
Количество консолидированных бюджетов субъектов РФ, исполненных с дефицитом, ед.	51	32	35	44	62	63	57	67	77	74	76
Индексы-дефляторы ВВП, в % к 2005 году	100,0	115,2	131,1	154,7	157,8	180,2	205,8	226,2	237,0	254,3	275,2
Межбюджетные поступления в консолидированные бюджеты субъектов РФ в ценах 2005 года, млрд. руб.	424,5	505,0	478,5	732,2	942,7	776,3	787,4	718,2	639,1	656,9	587,5
Прирост суммы межбюджетных поступлений в консолидированные бюджеты субъектов РФ, в % к предыдущему году	-	19,0	-5,2	33,0	28,8	-17,7	1,4	-8,8	-11,0	2,8	-10,6
Прирост количества консолидированных бюджетов субъектов РФ, исполненных с дефицитом, в % к предыдущему году	-	-37,3	9,4	25,7	40,9	1,6	-9,5	17,5	14,9	-3,9	2,7

Источник: данные Федерального казначейства Российской Федерации

Также для расчета ковариации и коэффициента линейной корреляции необходимо произвести предварительную оценку разброса значений анализируемых показателей с целью выявления аномальных значений, снижающих достоверность аппроксимации. Сделать это можно путем визуального анализа диаграммы разброса. Так, на рис. 2 представлена плоскость, на которой по оси абсцисс (ось X) отложены значения прироста суммы межбюджетных поступлений, а по оси ординат (ось Y) отложены значения прироста количества дефицитных консолидированных бюджетов субъектов РФ.

Анализ разброса точек данных не позволяет однозначно выделить аномальные значения. В связи с этим произведем дальнейшие расчеты на исходной выборке без изменений. Упростить процедуру расчета ковариации и коэффициента линейной корреляции можно при помощи табличного редактора Excel, в котором присутствуют соответствующие функции. Воспользовавшись функцией «КОРРЕЛ» получим значение линейного коэффициента корреляции между двумя диапазонами ячеек, в которых содержатся значения анализируемых показателей, $r_{xy} = 0,3$.



Рисунок 2 - Связь между приростом суммы межбюджетных поступлений консолидированных бюджетов субъектов РФ (ось Y) и приростом количества консолидированных бюджетов субъектов РФ, исполненных с дефицитом (ось X), в период с 2005 по 2016 годы

Источник: данные таблицы 1

Данное значение свидетельствует об отсутствии тесной линейной связи между изменением суммы межбюджетных поступлений и изменением количества дефицитных консолидированных бюджетов субъектов РФ, в период с 2005 по 2016 годы. Другими словами, можно говорить о том, что увеличение суммы межбюджетных поступлений практически не оказывает влияния на изменение количества дефицитных консолидированных бюджетов субъектов РФ в текущем году. Кроме того, это подтверждается низким значением коэффициента достоверности аппроксимации – аналога коэффициента детерминации (квадрата коэффициента корреляции), характеризующего близость значений полученной линии регрессии к фактическим данным, $R^2 = 0,1$.

В таких случаях учеными и специалистами предлагается активизировать методы мобилизации налоговых доходов бюджетной системы [5; 6; 13]. Этот набор в большинстве случаев включает предложения по сокращению задолженностей по налоговым платежам, повышению эффективности налогового администрирования, повышению эффективности применения налоговых льгот, устранению практики перечисления значительных сумм межбюджетных трансфертов в конце финансового года и т.п., которые становятся недостаточными.

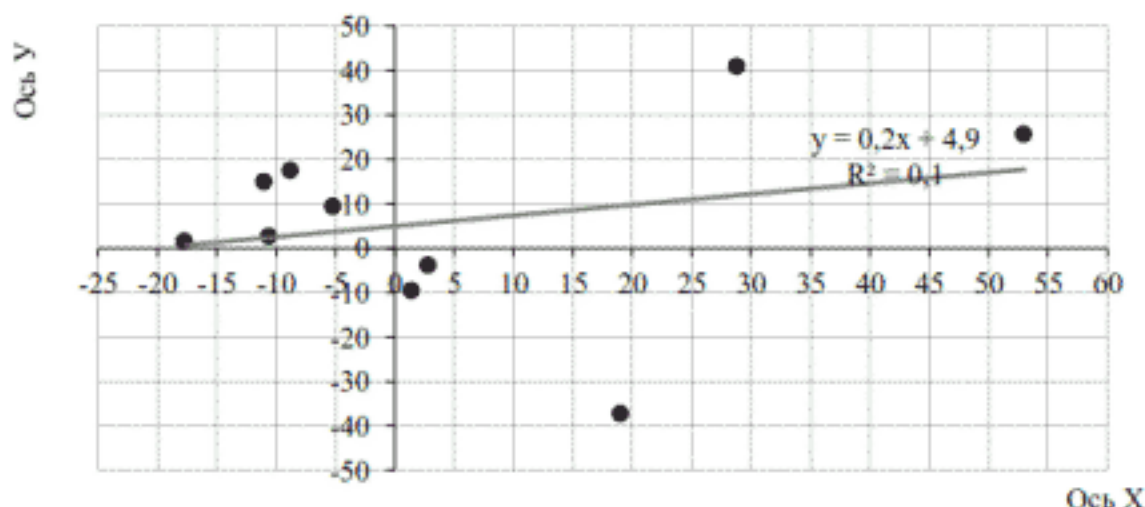
По нашему мнению, особое внимание в данном случае следует уделить практике применения методов общественного контроля. Так, еще в 1998 году Международным валютным фондом (МВФ) был опубликован «Кодекс надлежащей практики применительно к прозрачности в налогово-бюджетной сфере». Помимо рекомендаций МВФ, широкое распространение получили и документы, разработанные другими международными организациями, в т.ч.: Организацией экономического сотрудничества и развития (ОЭСР) и Всемирным банком. Подготовленные ими кодексы, руководства и рекомендации, позволяющие производить оценку публичности в бюджетной сфере, обладают необязательным характером, но следование представленным в них рекомендациям считается соблюдением стандартов лучшей мировой практики [8].

В «Кодексе надлежащей практики применительно к прозрачности в налогово-бюджетной сфере», подготовленном МВФ, категория прозрачности в налогово-бюджетной сфере определена как «полнота, ясность, достоверность, своевременность и актуальность государственной финансовой отчетности и от-

крытость для общественности процесса принятия решений в области фискальной политики» [9]. Сам же документ состоит из четырех разделов:

1. «Четкость в распределении прав и обязанностей». Один из принципов данного раздела заключается в том, что «государственный сектор должен быть ясно отличим от остальной экономики, внутри государства должны быть четко определены роли в сфере политики и управления». Другими словами, должно быть проведено четкое разделение государственного и частного сектора. При этом сам государственный сектор должен обладать четкой административно-правовой структурой управления в бюджетной сфере, обеспечивающей обоснованное и понятное в правовом отношении расходование государственных средств.

2. «Общедоступность информации». Один из принципов данного раздела заключается в том, что «полная информация о прошлых, текущих или предполагаемых налоговых бюджетных мероприятиях государства должна быть достоянием гласности». Поэтому в бюджете должна быть представлена как консолидированная, так и достаточно детальная информация о доходах и расходах государственных органов власти на федеральном и субфедеральном (местном) уровнях. Кроме того, данная информация должна предоставляться общественности своевременно и в легкодоступной форме.

3. «Открытость процесса подготовки и исполнения бюджета и отчетности по бюджету». Один из принципов данного раздела заключается в том, что «в бюджетной документации должны указываться цели фискальной политики, макроэкономические условия, политика, положенная в основу бюджета, и возможные фискальные факторы риска». Реализация данного положения позволит достичь повышения эффективности государственной экономической политики путем сокращения фактора неопределенности в налогово-бюджетной сфере. Другой принцип данного раздела заключается в том, что «классификация и форма представления бюджетных предположений должны облегчать анализ политики и процедуру отчетности; должны быть четко определены процедуры исполнения бюджета и контроля за расходами, что вытекает из требования о создании единой информационной системы учета; бюджетная отчетность должна быть своевременной, всеобъемлющей и достоверной».

4. «Независимый контроль состоятельности».

Один из принципов данного раздела заключается в том, что «состоятельность фискальной информации подлежит независимому гласному контролю». Данный принцип определяет роль механизмов общественного контроля в обеспечении достоверности налогово-бюджетной отчетности государства, а также их состоятельности на предмет отсутствия нецелевого использования бюджетных средств.

В 2014 году МВФ опубликовал «Кодекс прозрачности в бюджетно-налоговой сфере». В новом документе, по сравнению со старым, был изменен принцип организации информации. Новый Кодекс также содержит перечень принципов, позволяющих произвести оценку прозрачности в налогово-бюджетной сфере по четырем основным направлениям: бюджетная отчетность; прогнозирование доходов и бюджетирование; анализ и управление бюджетными рисками; управление доходами от ресурсов. При этом оценка реализации каждого принципа производится с помощью матрицы практик, с точки зрения соответствия существующих практик бюджетной отчетности «базовой», «надлежащей» или «передовой» практике. Такой подход позволяет сформулировать направления для поэтапного достижения международных стандартов прозрачности.

В рамках «Лучшей практики ОЭСР по обеспечению прозрачности бюджета», подготовленной ОЭСР, содержатся рекомендации по подготовке бюджетной отчетности, соответствие которым может использоваться для проведения оценки прозрачности государственных бюджетов. В этом документе прозрачность бюджета определяется как «полное раскрытие всей важной бюджетной информации, осуществляемое своевременно и систематически». В 2015 году данный документ был дополнен «Рекомендациями по управлению бюджетом», состоящими из десяти базовых принципов надлежащего управления бюджетом, затрагивающим как процесс подготовки и исполнения бюджета, так и связь бюджетного процесса с иными аспектами государственного управления.

На основе представленных выше документов, а также положений иных международных и национальных организаций, проводятся оценки прозрачности бюджетной системы. При этом вся совокупность существующих оценок может быть разделена на две группы:

- межстрановые сравнения, основанные на сопоставлении количественных оценок, характеризующих прозрачность бюджетного процесса;
- национальные оценки, позволяющие произвести оценку соблюдения принципов прозрачности в бюджетной сфере на федеральном и субфедеральном (местном) уровнях.

Наибольшую известность для оценки бюджетной прозрачности на национальном уровне приобрели следующие методики:

- доклады о соответствии стандартам и кодексам (ROSC);
- отчеты по Системе оценки эффективности управления государственными финансами Программы оценки государственных расходов и финансовой подотчетности (PEFA);
- обзоры ОЭСР, в том числе обзор бюджетной практики и процедур.

Также следует отметить, что на основе Кодекса прозрачности МВФ была разработана методология проведения «Оценки прозрачности в налогово-бюджетной сфере», призванная прийти на смену «Докладу о соответствии стандартам и кодексам в налогово-бюджетной сфере». Данная оценка была произведена в 2014 году и для России.

Немалый интерес к проведению оценок открытости бюджетной системы вызывает и субнациональный уровень (региональный и муниципальный), по-

скольку именно здесь сосредоточен основной объем бюджетных услуг населению. При этом большинство из существующих методик также ориентировано на построение итоговых агрегированных индексов прозрачности бюджетной сферы, позволяющих в последующем применить их для исследования взаимосвязей между уровнем прозрачности бюджетной системы и иными факторами социально-экономического и политического плана. В качестве примера здесь также можно привести деятельность Международного бюджетного партнерства (International Budget Partnership, IBP), инициировавшего в 2011-2013 годах два исследования, посвященных разработке и оценке открытости бюджетов регионов и муниципалитетов.

При этом надо отметить, что Министерством финансов Российской Федерации уделяется достаточно много внимания вопросам прозрачности в бюджетной сфере. Данный факт был отмечен в докладе МВФ, где было сказано, что большинство аспектов налогового, бюджетной отчетности и составления бюджета в России отвечает надлежащей или передовой практике.

Вопросы гласности в бюджетной сфере были затронуты в рамках Федерального закона №131-ФЗ «Об общих принципах организации местного самоуправления в Российской Федерации». Так, согласно части 6 статьи 52 указанного закона, «проект местного бюджета, решение об утверждении местного бюджета, годовой отчет о его исполнении, ежеквартальные сведения о ходе исполнения местного бюджета и о численности муниципальных служащих органов местного самоуправления, работников муниципальных учреждений с указанием фактических расходов на оплату их труда подлежат официальному опубликованию. Органы местного самоуправления поселения обеспечивают жителям поселения возможность ознакомиться с указанными документами и сведениями в случае невозможности их опубликования».

В целом же принцип прозрачности в бюджетной сфере закреплен в Бюджетном кодексе РФ (статья 36). Суть данного принципа заключается в следующих нормах:

- обязательное опубликование в средствах массовой информации утвержденных бюджетов и отчетов об их исполнении, полнота представления информации о ходе исполнения бюджетов;
- обязательная открытость проектов бюджетов, внесенных в законодательные (представительные) органы государственной власти (представительные органы муниципальных образований), процедур рассмотрения и принятия решений по проектам бюджетов, в том числе по вопросам, вызывающим разногласия у органов власти;
- обеспечение доступа к информации, размещенной в информационно-телекоммуникационной сети «Интернет» на едином портале бюджетной системы Российской Федерации;
- стабильность и (или) преемственность бюджетной классификации Российской Федерации, а также обеспечение сопоставимости показателей бюджета отчетного, текущего и очередного финансового года (очередного финансового года и планового периода).

При этом дано пояснение относительно так называемых «секретных статей», которые могут утверждаться только в составе федерального бюджета.

Тем не менее, реализация на практике принципа прозрачности в бюджетной сфере, закрепленного в Бюджетном кодексе РФ, сталкивается с отсутствием ясности по ряду положений. Так, не ясно, какие именно сведения охватываются формулировкой «информация о ходе исполнения бюджета». Кроме того, не ясна адресная направленность требований об

обеспечения полноты и доступности предоставляемой информации [10].

Учитывая мнение ряда авторов [8; 11; 15; 17; 18] представляется, что принцип прозрачности должен заключаться в обеспечении свободного доступа к достоверной, полной, своевременной, понятной и сопоставимой информации о ходе бюджетного процесса на разных уровнях бюджетной системы. Это позволяет реализовать право общественности на доступ к информации о бюджетном процессе как на национальном, так и на местном уровнях. В свою очередь, это способствует усилению механизма общественного контроля за эффективными и целевым расходованием бюджетных средств, а также является действенным инструментом борьбы с коррупцией. В противном случае возникают проблемы коррупции и финансовых правонарушений в бюджетной сфере, влекущие за собой потерю бюджетных средств, предназначенных для обеспечения задач и функций государства и местного самоуправления. Об этом было сказано в Бюджетном послании Президента РФ Федеральному Собранию «О бюджетной политике в 2014 – 2016 годах».

И на этом фоне позитивную оценку заслуживает положение, представленное в описании принципа прозрачности в Бюджетном кодексе РФ, об «обеспечении доступа к информации, размещенной в информационно-телекоммуникационной сети «Интернет» на едином портале бюджетной системы Российской Федерации». Реализация данного положения способствовала созданию и развитию государственной интегрированной информационной системы управления общественными финансами «Электронный бюджет». Основной целью создания данной системы является «обеспечение прозрачности, открытости и подотчетности деятельности органов государственной власти и органов местного самоуправления, а также повышение качества финансового менеджмента организаций сектора государственного управления за счет формирования единого информационного пространства и применения информационных и телекоммуникационных технологий в сфере управления общественными финансами» [12].

Согласно тексту Концепции создания и развития государственной интегрированной информационной системы управления общественными финансами «Электронный бюджет», процесс создания и развития указанной системы предусматривает:

- «формирование единого информационного пространства и осуществление интеграции информационных потоков организаций сектора государственного управления и публично-правовых образований в сфере управления общественными финансами;
- обеспечение открытости и доступности для граждан и организаций информации о прошлой, те-

кущей и планируемой финансово-хозяйственной деятельности публично-правовых образований;- обеспечение подотчетности органов государственной власти и органов местного самоуправления, создание инструментов для повышения ответственности публично-правовых образований за выполнение их функций, достижение индикаторов результативности деятельности и эффективности использования ресурсов;

- улучшение позиции Российской Федерации в международном рейтинге, формируемом в соответствии с Кодексом надлежащей практики по обеспечению прозрачности в бюджетно-налоговой сфере МВФ (Open Budget Index) на основе интегральных показателей прозрачности информации о государственных финансах.» [12].

Одним из ключевых элементов государственной интегрированной информационной системы управления общественными финансами «Электронный бюджет», призванных сделать бюджетный процесс открытым для общественности, является портал «Открытый бюджет» во всех публично-правовых образованиях [1; 14; 19]. Это позволяет реализовать многие предложения ученых и специалистов в сфере развития открытости финансовых данных, в том числе в инвестиционной сфере на местном уровне и на уровне крупных отраслей экономики [7; 16].

Данный портал представляет собой официальный сайт в сети Интернет, посредством которого обеспечивается представление информации о бюджетном процессе для широкого круга заинтересованных пользователей. По результатам мониторинга, проведенного Министерством финансов РФ еще в 2013 году, в большей части субъектов РФ (68% от общего числа), портал «Открытый бюджет» был создан, а в других субъектах велись работы по его запуску. На порталах была представлена информация об утвержденных и фактически исполненных показателях субфедеральных бюджетов, а также были представлены иные сведения (социально-экономические показатели, величина государственного долга субъекта РФ, различные графики и мониторинги бюджетного процесса), характеризующие бюджетный процесс на субфедеральном уровне. При этом наиболее информативными оказались порталы г. Москвы, Чувашской Республики и Ямало-Ненецкого автономного округа.

На этом основании в настоящее время целесообразно приступить к созданию нового модуля «Межбюджетные отношения» в рамках последовательного расширения действия проекта Минфина России «Открытый бюджет». В дальнейшем его надо будет интегрировать с единым порталом бюджетной системы «Электронный бюджет».

Библиографический список

1. Авсянников А.М., Девяткова О.И. «Бюджет для граждан» – способ укрепления позиции России в рейтинге прозрачности бюджетов мирового сообщества // Экономика и социум. 2014. №2-1(11), с. 119-125.
2. Аганбегян А.Г. Экономика России: от стагнации к рецессии // Деньги и кредит. 2016. №5, с. 10-20.
3. Акиндинова Н., Кузьминов Я., Ясин Е. Экономика России: перед долгим переходом // Вопросы экономики. 2016. №6, с. 5-35.
4. Акиндинова Н.В., Чернявский А.В., Авдеева Д.А. Результативность бюджетных расходов в России и странах ОЭСР // Вопросы экономики. 2017. №2, с. 30-61.
5. Баклаева Н.М. Влияние мирового финансового кризиса на экономические интересы субъектов межбюджетных отношений в РФ / Развитие мировой экономики: современные тенденции и проблемы: Сборник научных статей по материалам всероссийской научно-практической конференции Российского государственного торгово-экономического университета. Пятигорск: РИА-КМВ, 2011, с. 92-98.
6. Баклаева Н.М. Проблемы реализации экономических интересов субъектов межбюджетных отношений в посткризисный период / Золотой треугольник: образование, наука и практика: Сборник материалов Всероссийской научно-практической конференции. Часть 2. Пятигорск: НОУ ВПО «ИнЗУ», 2011, с. 105-108.
7. Галазова С.С. Системные ориентиры инвестиционной отраслевой политики на примере промышленности // Вестник Северо-Осетинского государственного университета имени Коста Левановича Хетагурова. 2013. №2, с. 204-209.

8. Голованова Н.В. Оценка открытости (прозрачности) бюджетной системы: обзор международного и российского опыта // Научно-исследовательский финансовый институт. Финансовый журнал. 2015. №3(25), с. 98-107.
9. Костоглодова Е.Д. Императивы повышения фискальной прозрачности бюджетной системы Российской Федерации // Финансовые исследования. 2015. №3(48), с. 122-129.
10. Левина О.А. К вопросу об информационной открытости бюджетной системы: проблемы правового регулирования и практической реализации // Информационная безопасность регионов. 2014. №3, с. 71-76.
11. Поветкина Н.А., Хацова Е.В. Интегрированные информационные системы управления публичными финансами в обеспечении прозрачности бюджетной системы Российской Федерации // Журнал российского права. 2014. №9(213), с. 11-17.
12. Распоряжение Правительства РФ от 20.07.2011 г. №1275-р (ред. от 22.11.2013 г.) «О Концепции создания и развития государственной интегрированной информационной системы управления общественными финансами "Электронный бюджет"» // Собрание законодательства Российской Федерации. 2011. №31, ст. 4773; 2013. №48, ст. 6259.
13. Татиев А.А., Шаш Н.Н. Эффективность межбюджетного регулирования // Вестник Северо-Осетинского государственного университета имени Коста Левановича Хетагурова. 2014. №3, с. 377-385.
14. Тургель И.Д. Формирование «открытого бюджета» в Российской Федерации: долгосрочные планы и первые результаты // Вопросы управления. 2014. №3, с. 23-30.
15. Федорова А.Ю., Дорожкина Н.И., Турбина Н.М. Обеспечение открытости и прозрачности общественных финансов // Социально-экономические явления и процессы. 2015. Т.10. №1, с. 90-95.
16. Фомина Ж.С. Реформа местного самоуправления и бюджетный процесс в Российской Федерации // Бизнес. Образование. Право. Вестник Волгоградского института бизнеса. 2008. №7, с. 103-106.
17. Цветова Г.В. Открытый бюджет в системе управления общественными финансами // Власть и управление на Востоке России. 2015. №1(70), с. 72-78.
18. Чеботарева А.А. Электронный бюджет – новый уровень управления публичными финансами // Государственный аудит. Право. Экономика. 2012. №4, с. 36-43.
19. Чулков А.С. Повышение открытости бюджетной системы Российской Федерации путем формирования «бюджета для граждан» // Финансы и кредит. 2015. №28(652), с. 14-22.
20. Ясин Е. Развитие постсоветской экономики: из прошлого в будущее // Вопросы экономики. 2017. №6, с. 3-12.

References

1. Avsyannikov A.M., Devyatkova O.I. «Byudzhët dlya grazhdan» – sposob ukrepleniya pozitsii Rossii v rejtynge prozrachnosti byudzhëtov mirovogo soobshchestva // Ekonomika i sotsium. 2014. №2-1(11), s. 119-125.
2. Aganbegyan A.G. Ekonomika Rossii: ot stagnatsii k recessii // Den'gi i kredit. 2016. №5, s. 10-20.
3. Akindinova N., Kuz'minov YA., Yasin E. Ekonomika Rossii: pered dolgim perekhodom // Voprosy ekonomiki. 2016. №6, s. 5-35.
4. Akindinova N.V., Chernyavskij A.V., Avdeeva D.A. Rezul'tativnost' byudzhëtnykh raskhodov v Rossii i stranah OESNR // Voprosy ekonomiki. 2017. №2, s. 30-61.
5. Baklaeva N.M. Vliyaniye mirovogo finansovogo krizisa na ekonomicheskie interesy sub'ektov mezhibyudzhëtnykh otnoshenij v RF / Razvitiye mirovoj ekonomiki: sovremennyye tendentsii i problemy: Sbornik nauchnykh statej po materialam vserossijskoj nauchno-prakticheskoj konferentsii Rossijskogo gosudarstvennogo torgovo-ekonomicheskogo universiteta. Pyatigorsk: RIA-KMV, 2011, s. 92-98.
6. Baklaeva N.M. Problemy realizatsii ekonomicheskikh interesov sub'ektov mezhibyudzhëtnykh otnoshenij v postkrizisnyj period / Zolotoj treugol'nik: obrazovanie, nauka i praktika: Sbornik materialov Vserossijskoj nauchno-prakticheskoj konferentsii. Chast' 2. Pyatigorsk: NOU VPO «InEHU», 2011, s. 105-108.
7. Galazova S.S. Sistemnye orientiry investitsionnoj otraslevoy politiki na primere promyshlennosti // Vestnik Severo-Osetinskogo gosudarstvennogo universiteta imeni Kosta Levanovicha Hetagurova. 2013. №2, s. 204-209.
8. Golovanova N.V. Ocenka otkrytosti (prozrachnosti) byudzhëtnoj sistemy: obzor mezhdunarodnogo i rossijskogo opyta // Nauchno-issledovatel'skij finansovyj institut. Finansovyj zhurnal. 2015. №3(25), s. 98-107.
9. Kostogloдова E.D. Imperativy povysheniya fiskal'noj prozrachnosti byudzhëtnoj sistemy Rossijskoj Federacii // Finansovyje issledovaniya. 2015. №3(48), s. 122-129.
10. Levina O.A. K voprosu ob informacionnoj otkrytosti byudzhëtnoj sistemy: problemy pravovogo regulirovaniya i prakticheskoj realizatsii // Informacionnaya bezopasnost' regionov. 2014. №3, s. 71-76.
11. Povetkina N.A., Hazova E.V. Integrirovannyye informacionnyje sistemy upravleniya publicnymi finansami v obespechenii prozrachnosti byudzhëtnoj sistemy Rossijskoj Federacii // Zhurnal rossijskogo prava. 2014. №9(213), s. 11-17.
12. Rasporyazheniye Pravitel'stva RF ot 20.07.2011 g. №1275-r (red. ot 22.11.2013 g.) «O koncepcii sozdaniya i razvitiya gosudarstvennoj integrirovannoj informacionnoj sistemy upravleniya obshchestvennymi finansami "Elektronnyj byudzhët"» // Sbranie zakonodatel'stva Rossijskoj Federacii. 2011. №31, st. 4773; 2013. №48, st. 6259.
13. Tatuev A.A., Shash N.N. Effektivnost' mezhibyudzhëtного regulirovaniya // Vestnik Severo-Osetinskogo gosudarstvennogo universiteta imeni Kosta Levanovicha Hetagurova. 2014. №3, s. 377-385.
14. Turgel' I.D. Formirovaniye «otkrytogo byudzhëta» v Rossijskoj Federacii: dolgosrochnyye plany i pervyye rezul'taty // Voprosy upravleniya. 2014. №3, s. 23-30.
15. Fedorova A.YU., Dorozhkina N.I., Turbina N.M. Obespecheniye otkrytosti i prozrachnosti obshchestvennykh finansov // Social'no-ekonomicheskiye yavleniya i processy. 2015. T.10. №1, s. 90-95.
16. Fomina Zh.S. Reforma mestnogo samoupravleniya i byudzhëtnyj process v Rossijskoj Federacii // Biznes. Obrazovanie. Pravo. Vestnik Volgogradskogo Instituta biznesa. 2008. №7, s. 103-106.
17. Cvetova G.V. Otkrytyj byudzhët v sisteme upravleniya obshchestvennymi finansami // Vlast' i upravlenie na Vostoke Rossii. 2015. №1(70), s. 72-78.
18. Chebotareva A.A. Elektronnyj byudzhët – novyy uroven' upravleniya publicnymi finansami // Gosudarstvennyj audit. Pravo. Ekonomika. 2012. №4, s. 36-43.
19. Chulkov A.S. Povysheniye otkrytosti byudzhëtnoj sistemy Rossijskoj Federacii putem formirovaniya «byudzhëta dlya grazhdan» // Finansy i kredit. 2015. №28(652), s. 14-22.
20. Yasin E. Razvitiye postsovetskoy ekonomiki: iz proshlogo v budushchee // Voprosy ekonomiki. 2017. №6, s. 3-12.

СТРАТЕГИЯ БРЕНДИНГА: ПОНЯТИЕ, СУЩНОСТЬ, АЛГОРИТМ

Балыкина М.В., Санкт-Петербургский национальный исследовательский университет информационных технологий, механики и оптики

Аннотация: работа посвящена исследованию сущности стратегии брендинга. Автор анализирует определения стратегии брендинга, предлагаемые отечественными и зарубежными авторами, рассматривает роль создания стратегии для компании и факторы, которые влияют на ее выбор. В работе предложен алгоритм разработки стратегии брендинга, который может быть полезен лицам, ответственным за развитие бренда, как внутри компании, так и сотрудникам маркетинговых агентств.

Ключевые слова: стратегия брендинга, бренд, брендинг, маркетинг, стратегия бренда, бренд-билдинг, бренд-менеджмент.

Abstract: the article is devoted to studying the branding strategies. The author analyses the definition of branding strategies developed by domestic and foreign scientists, considers the role of creating the strategy for the company's success and the factors, which influence on it. There is the algorithm of the branding strategy development, which is useful for company managers, who oversee brand development, and external agents, like marketing agencies.

Keywords: branding strategy, brand, branding, marketing, brand building, brand management.

Опыт финансово стабильных транснациональных компаний и лидеров национальных рынков свидетельствует, что невозможно приобрести лояльность потребителей в условиях насыщенного рынка исключительно за счет физических характеристик товара. Это привело к массовому использованию брендов как основы неценовой конкуренции. Бренд позволяет не только информировать целевую аудиторию о свойствах продукта, но и создавать эмоциональную связь, тем самым побуждая покупателя вновь и вновь приобретать товар. Совершая покупки, потребитель стремится минимизировать риски и повысить ценность от продукта, поэтому выбирает известный ему бренд. Покупатель уверен, что продукт под этим брендом позволит ему максимально удовлетворить свои потребности, а также получить эмоциональное удовольствие.

Важность бренда для компании неоднократно подчеркивали отечественные ученые В.В. Балашов, А.М. Годин, Е.П. Голубков, В.Н. Домнин, Г.Л. Багиев, М. Дымшиц, Н.К. Моисеева и др. и зарубежные авторы Д. Аакер, Ж. Кэпферер, К. Келлер, Д. Огил-

ви, С. Дэвис, М. МакДональд, Э. Райс, Дж. Траут, Т. Левитт, Т. Гэд, Б. Трейси и др. Статистика также подтверждает положительную корреляцию между силой бренда и финансовыми показателями компаний. Например, согласно отчету Brand Finance, инвестиции в акции компаний, занимающих верхние строки в рейтинге сильных брендов, приносили дохода в 2 раза больше, чем в среднем по S&P-500 [3].

Оценить количество брендов в России и мире трудно, так как не ведутся подсчеты и нет точного понимания, что именно считать брендом (в российской практике под брендом понимается узнаваемая товарная марка, но не определен минимальный процент узнаваемости). Опосредованно оценить интерес компаний к созданию брендов на отечественном рынке можно через статистику регистрации новых товарных знаков, предоставляемую Федеральной службой по интеллектуальной собственности (Роспатент) [4]. Динамика регистрации товарных знаков и знаков обслуживания за последние 5 лет приведена на рисунке 1.



Рисунок 1 - Товарные знаки и знаки обслуживания: динамика регистрации товарных знаков

По графику видно, что динамика регистрации товарных знаков с 2012 по 2016 годы положительная, небольшой спад наблюдался только в кризисном 2013 году. В 2016 году показатель увеличился на треть. Все больше и больше новых марок пред-

лагается покупателям, а компаниям все сложнее завоевать внимание своей аудитории.

Создание и развитие бренда становится перво-степенной задачей каждого игрока рынка. Компаниям необходимо не только разработать бренд, но и

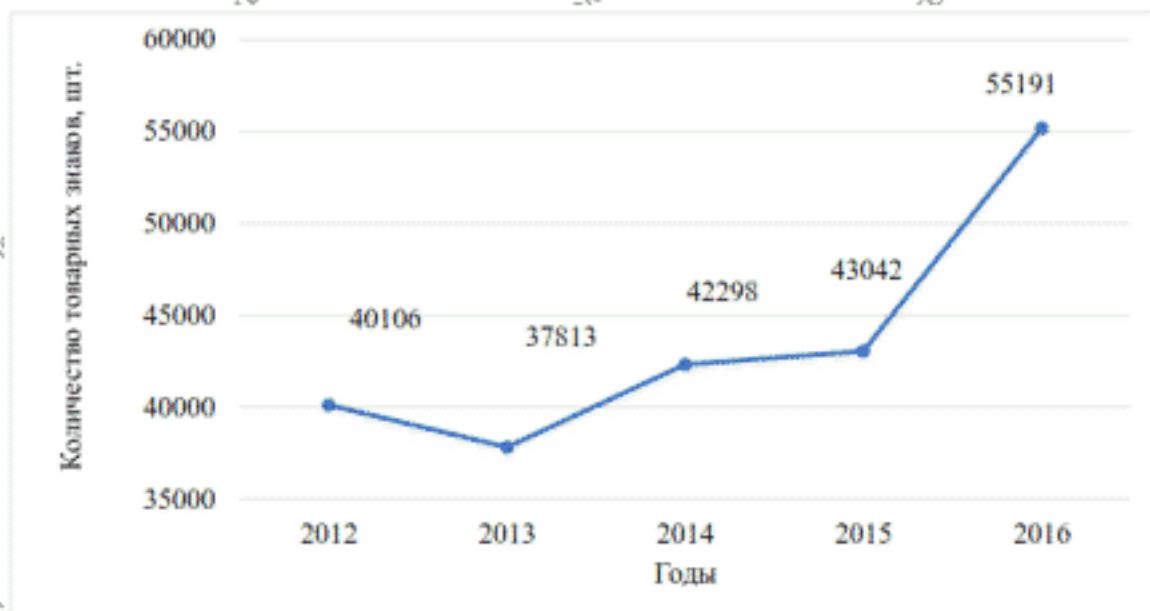
грамотно спланировать его продвижение в долгосрочной перспективе. Неумение составлять план будущих действий с учетом прогнозируемых перемен на рынке приводит к размытию позиционирования бренда и несогласованным действиям по продвижению товара в разных каналах, что впоследствии ведет к уходу части аудитории и замещению продукта конкурентами. Однако наблюдается дефицит исследований и научных разработок, посвященных брендам, из-за относительной новизны

данной области и постоянных изменений рыночной конъюнктуры. Таким образом, эмпирические данные позволяют говорить об актуальности темы статьи.

Планирование – основная функция менеджмента предприятия. Руководители компаний определяют долгосрочные цели и пути их достижения. Эффективное планирование включает создание стратегии брендинга. Рассмотрим, что понимают под стратегией брендинга ученые и брендинговые агентства (таблица 1).

Таблица 1 – Определения стратегии брендинга

Автор, источник	Определение
Кумбер [8]	Долгосрочный план использования бренда в рамках маркетинговой стратегии компании.
Годин [1, 29-30]	Деятельность по созданию долгосрочного предпочтения к товару (услуге), основанная на совместном воздействии на потребителя товарного знака (знака обслуживания), упаковки, рекламного обращения, материалов сейлз промоушен и других элементов рекламы, объединенных определенной идеей и однотипным оформлением, определяющих товар (услугу) среди конкурентов и создающих его образ (Brand Image).
Generation brand & Communications [5]	Разработка долгосрочных мероприятий, направленных на продвижение бренда в рамках маркетинга компании-производителя.
PIX Media [6]	Долгосрочный план развития бренда в целях достижения конкретных целей; системообразующий фактор деятельности компании, неотрывно связанный с непрерывным изучением потребностей потребителя, конкурентов и рынка.

Из данных понятий можно выделить общее: стратегия брендинга – долгосрочный план действий с брендом для достижения маркетинговых целей компании. Определения не раскрывают способов достижения целей и сущности брендинга. Можно сказать, что термин «стратегия брендинга» практически не раскрыт в научной литературе.

Определим понятие «стратегия брендинга» через категории «стратегия» и «брендинг». Стратегия – долгосрочный план действий, направленных на достижение неких целей. Однако понятие «брендинг» неоднозначно толкуется современными авторами.

Группа ученых рассматривает брендинг как процесс создания бренда (таблица 2).

Таблица 2 – Термин «брендинг» как процесс создания бренда

Автор	Определение
Келлер [15, 36]	Наделение товара отличительными особенностями, превращение просто товара в бренд.
Чернатони, Мак-Дональд [12]	Мощная маркетинговая концепция, которая не просто фокусируется на одном элементе маркетинг-микса, а учитывает результаты тщательно продуманной группы видов деятельности во всем спектре маркетинг-микса, направленных на то, чтобы покупатель признал наличие у продукта интересующих его дополнительных ценностей, уникальных при сравнении их с другими сопоставимыми товарами и услугами и трудными для дублирования конкурентами.
Моисеева и др. [2]	Процесс управления брендом, включая создание бренда, продвижение бренда на рынок, адаптацию бренда к меняющимся условиям.
Тарасов [9, 502-504]	Процесс по максимизации добавленной стоимости и внесения интеллектуальной составляющей в продукт.

Другие авторы определяют брендинг как основную функцию предприятия, обеспечивающую раз-

витие компании через создание эффективного взаимодействия с покупателями (таблица 3).

Таблица 3 – Термин «брендинг» как основная функция предприятия, обеспечивающая взаимодействие с покупателями

Автор	Определение
Дэвис [11]	Непрерывный многоэтапный процесс управления торговой маркой, включающий в себя: формирование видения торговой марки; написание портрета торговой марки; разработку стратегии управления активами торговой марки; создание и развитие организационной культуры, поддерживающей управление активами торговой марки.
Джей Бэр [14]	Это искусство согласования, что вы хотите, чтобы люди думали о вашей компании с тем, что люди на самом деле думают о вашей компании. И наоборот.
Уинзор [10]	Система идей и продуктов, а также соответствующих рекламных и маркетинговых стратегий, направленных на продвижение этих идей и продуктов к объекту любого бизнеса – к потребителю.
Клейман [7]	Выражение миссии компании, ее целей и «души» через корпоративный голос и визуальную составляющую.
Шияновская [13, 250-260]	Осознанная и программируемая деятельность по созданию и накоплению информационного капитала, позволяющего отстроиться от конкурентов, от посягательств на интеллектуальную собственность (корпорации, компании, производителя), и направленная на успешное продвижение, развитие бизнеса, постоянное обновление разумной рекламы, преднамеренный рост котировок акций владельца бренда.

На основе вышеприведенного термина «стратегия» и различных точек зрения на понятие «брендинг» было сформулировано определение «стратегия брендинга». Стратегия брендинга – долгосрочный план действий, направленных на развитие бизнеса через достижение долговременного предпочтения к товару и включающих в себя проведение аналитических исследований, создание и продвижение бренда, формирование корпоративной культуры, поддерживающей управление капиталом бренда.

В литературе можно встретить похожие термины «брендинг», «бренд-билдинг» и «бренд-менеджмент». Некоторые авторы и практики бизнеса различают их значения в узком и широком смысле. Согласно наиболее распространенной точке зрения, бренд-билдинг означает создание бренда, а бренд-менеджмент – управление уже существующим брендом. Однако существует путаница с определением границ понятия «брендинг», которое в узком смысле приравнивается к бренд-билдингу, а в широком – к бренд-менеджменту. Исходя из этого предлагается использовать термин «брендинг» как универсальный и обозначающий как процесс создания, так и управления брендом.

Стратегия брендинга основывается на маркетинговых исследованиях внутренней и внешней среды, все выводы принимаются на основе аналитических данных, поэтому этап проведения исследований подразумевается перед каждым шагом алгоритма.

Разрабатывая стратегию брендинга, в первую очередь, следует отталкиваться от целей бизнеса. Создание бренда или развитие уже существующего должно решать определенные задачи компании, повысить ее стоимость, снизить риски деятельности и т.п. Не стоит забывать и про иерархию целей: бизнес-цели, маркетинговые, коммуникационные, медиа. Составление цепочки целей поможет правильно разработать стратегию брендинга, эффективно управлять ею и корректировать впоследствии.

Определив показатели, которых мы ожидаем достичь с помощью бренда, генерируем альтернативы концепций бренда. На данном этапе определяемся с основной идеей, главным посылом и ценностями бренда.

Далее выбираем место бренда в архитектуре. Если это очевидно из выбранных нами целей, то данный этап идет на втором месте. Упрощенно алгоритм определения выбора места бренда представлен на рисунке 2.



Рисунок 2 – Алгоритм определения места бренда в архитектуре брендов

Выбирая стратегическую альтернативу, следует оценить различные факторы. Следует рассмотреть входящие факторы, которые напрямую не зависят от компании. Входящие факторы включают характеристики рынка (фаза жизненного цикла рынка, уровень развитости рынка, дифференциация продукции, положение компании на рынке), характеристики конкурентов (уровень конкуренции на рынке, степень развития брендинга в определенной товарной категории на определенном рынке, брендовая политика конкурентов, конкурентное положение товара компании), характеристики потребителей (степень сегментации рынка, потребности покупателей, степень заинтересованности покупателей в товарной категории, отношение потребителей к товару компании). А также оценить исходящие факторы, на которые непосредственно оказывает влия-

ние компания. Исходящие факторы включают характеристики компании: (бизнес-стратегия, фаза жизненного цикла, портфель брендов, инвестиции, ресурсы, способность к переменам) и характеристики товара (уникальность, инновационность, техническая сложность).

После систематизируем наш бренд с помощью моделей. Существует достаточно разработок моделей бренда (лестница бренда Д. Аакера, 4D брендинга Т. Гэда, ДНК бренда А. Эллууда, пирамида бренда Ф. Котлера и многие другие). Выбор той или иной модели зависит от решаемых задач и личных предпочтений стратега. На данном этапе происходит и визуализация бренда.

Все работы по созданию или модификации бренда завершаются составлением документа «Стратегия брендинга». В данном документе необходимо

описать бренд, его основные атрибуты, ценности, позиционирование, визуальную составляющую, а также методы управления брендом с помощью различных маркетинговых инструментов. В документе отражены выводы по целевой аудитории, главным конкурентам и факторам, которые в большей степени влияют на продукт и компанию. В стратегии указывается, как продукт будет продвигаться на рынке, какую политику ценообразования использовать, как строить коммуникации и т.п. Документ включает план действий, который должен привести к выполнению поставленных целей всех уровней.

Формализованная стратегия позволяет объединить действия по развитию бренда во всех каналах и устранить угрозы по размыву бренда из-за несогласованности персонала, ответственного за продвижение, либо из-за отсутствия понимания будущего развития бренда у руководства. Написанная стратегия предоставляет возможность топ-менеджерам, акционерам и другим стейкхолдерам контролировать развитие бренда, сравнивать прогнозные значения и фактические. Для этого в доку-

менте обязательно оговаривается система показателей оценки бренда, способ и периодичность их расчета, ответственные лица. Верно составленная стратегия брендинга служит гарантом единой политики развития бренда, его Успеха на рынке.

Проведенное исследование позволило определить понятие стратегии брендинга, оценить необходимость ее формального написания и разобрать факторы, которые следует учитывать при разработке. Был составлен алгоритм создания стратегии брендинга, который включает этапы определения целей бизнеса, выбора основной идеи и ценностей бренда, определения места бренда в архитектуре брендов, разработки бренда (создания/модификации) с помощью моделей бренда и его визуализации, формирования стратегии брендинга (плана действий) и маркетингового аудита стратегии. Результаты обладают как научной, так и практической ценностью, так как расширяют теоретическую базу в области брендинга, в то же время полезны менеджерам при разработке стратегии брендинга.

Библиографический список

1. Годин А.М. Брендинг: учебное пособие – 2-е изд. М: Дашков и Ко, 2013, с. 29-30.
2. Моисеева Н. К., Рюмин М. Ю., Слушаенко М. В., Будник А. В. Брендинг в управлении маркетинговой активностью / Под ред. проф. Н. К. Моисеевой. М.: Омега-Л, 2003.
3. Отчет консалтинговой компании Brand Finance. [Электронный ресурс]. 2017. Режим доступа: <http://brandfinance.com/search/?q=report>.
4. Отчет Федеральной службы по интеллектуальной собственности (Роспатент). [Электронный ресурс]. 2017. Режим доступа: <http://www.rupto.ru/about/reports/2016>.
5. Сайт коммуникационного агентства Generation Brand & Communications. [Электронный ресурс]. 2017. Режим доступа: <http://www.ragb.ru>.
6. Сайт креативного агентства PIX Media. [Электронный ресурс]. 2017. Режим доступа: <https://pixmedia.ru/strategiya-brenda-razrabotka-strategii-pozicionirovaniya-brenda>.
7. Сайт Heidi Cohen «Маркетинговый гид». [Электронный ресурс]. 2017. Режим доступа: <http://heidicohen.com/30-branding-definitions>.
8. Кумбер С. Брендинг. М.: Издательский дом «Вильямс», 2003.
9. Тарасов Д. В. Где, когда и кому следует заниматься брендингом? // Маркетинг и маркетинговые исследования. 2009, с. 502–504.
10. Уинзор Д. По ту сторону бренда / Пер. с англ. А. Востокова. Ростов н./ Д.: Феникс, 2005.
11. Дэвис Скотт М. Управление активами торговой марки. Секреты успешных брендов. СПб: Издательство Питер, 2001.
12. Чернатони Л., де МакДональд М. Брендинг. Как создать мощный бренд / Пер. с англ.; под ред. Б. Л. Еремина. М.: ЮНИТИ-ДАНА, 2006.
13. Шияновская В. В. Ребрендинг: с чем его едят? // Маркетинговые коммуникации. 2008, с. 250–260.
14. Baer J. Hug Your Haters: How to Embrace Complaints and Keep Your Customers. New York: Convince & Convert, 2016.
15. Keller K.L. Strategic Brand Management – 4th ed. London: Pearson Education, 2013, p. 36.

References

1. Godin A.M. Branding: uchebnoe posobie – 2-e izd. M: Dashkov I Ko, 2013, s. 29-30.
2. Moiseeva N. K., Ryumin M. Yu., Slushaenko M. V., Budnik A. V. Branding v upravlenii marketingovoj aktivnost'yu / Pod red. prof. N. K. Moiseevoy. M.: Omega-L, 2003.
3. Otchet konsaltingovoj kompanii Brand Finance. [Elektronnyj resurs]. 2017. Rezhim dostupa: <http://brandfinance.com/search/?q=report>.
4. Otchet Federal'noj sluzhby po intellektual'noj sobstvennosti (Rospatent). [Elektronnyj resurs]. 2017. Rezhim dostupa: <http://www.rupto.ru/about/reports/2016>.
5. Sajt kommunikacionnogo agentstva Generation Brand & Communications. [Elektronnyj resurs]. 2017. Rezhim dostupa: <http://www.ragb.ru>.
6. Sajt kreativnogo agentstva PIX Media. [Elektronnyj resurs]. 2017. Rezhim dostupa: <https://pixmedia.ru/strategiya-brenda-razrabotka-strategii-pozicionirovaniya-brenda>.
7. Sajt Heidi Cohen «Marketingovyj gid». [Elektronnyj resurs]. 2017. Rezhim dostupa: <http://heidicohen.com/30-branding-definitions>.
8. Kumber S. Branding. M.: Izdatel'skiy dom «Vil'yams», 2003.
9. Tarasov D. V. Gde, kogda i komu sleduet zanimat'sya brandingom? // Marketing i marketingovye issledovaniya. 2009, s. 502–504.
10. Uinzor D. Po tu storonu brenda / Per. s angl. A. Vostokova. Rostov n./ D.: Feniks, 2005.
11. Dehvis Skott M. Upravlenie aktivami torgovoj marki. Sekrety uspešnyh brendov. SPb: Izdatel'stvo Peter, 2001.
12. Chernatoni L., de McDonald M. Branding. Kak sozdat' mošhchnyj brend / Per. s angl.; pod red. B. L. Eremina. M.: YUNITI-DANA, 2006.
13. Shyanovskaya V. V. Rebranding: s chem ego edyat // Marketingovye kommunikacii. 2008, s. 250–260.
14. Baer J. Hug Your Haters: How to Embrace Complaints and Keep Your Customers. New York: Convince & Convert, 2016.
15. Keller K.L. Strategic Brand Management – 4th ed. London: Pearson Education, 2013, p. 36.

СТРАТЕГИЧЕСКИЕ АСПЕКТЫ СОЦИАЛЬНО-ЭКОНОМИЧЕСКОГО РАЗВИТИЯ КРУПНОГО ГОРОДА

Богомолова И.В., к.э.н., профессор, Волгоградский государственный технический университет

Машенцова Л.С., аспирант, Волгоградский государственный технический университет

Аннотация: В статье проанализированы основные показатели социально-экономического развития в 2016 году по российским городам – миллионникам, включая демографические показатели: естественный и механический прирост населения. На основе полученных результатов авторы приходят к выводу о наличии взаимосвязи между социально-экономическим состоянием города и его демографическими характеристиками. Динамика численности населения и демографические показатели, в данном случае, отражают состояние социально-экономического развития города и качества жизни в нем.

Ключевые слова: крупные города, конкурентоспособность, социально-экономическое развитие, территория, население.

Abstract: The article analyzes the main indicators of socio-economic development in 2016 according to Russian biggest cities, including demographic indicators: natural and mechanical population growth. Based on the results obtained, the authors come to the conclusion that there is a correlation between the socioeconomic status of the city and its demographic characteristics. Population dynamics and demographic indicators, in this case, reflect the state of the city's social and economic development and the quality of life in it.

Keywords: large cities, competitiveness, socio-economic development, territory, population.

Влияние глобализации, регионализации и процессов модернизации экономики привели к изменению роли территории в национальной и мировой экономических системах. Сегодня, крупные города являются самостоятельными участниками рыночных отношений, субъектами национальной экономики и принимают непосредственное участие в конкурентных процессах на всех уровнях[3].

В пятнадцати российских городах – миллионниках (в том числе Москва и Санкт – Петербург) проживает 27% населения страны или каждый четвертый гражданин России[1]. Следовательно, возникает необходимость освоения навыков, инструментов и технологий, позволяющих территориям своевременно реагировать на экономико-политические изменения и принимать эффективные решения[4].

Для административного аппарата на локальных уровнях расширяется круг ответственности за принятие производственных решений, направленных на развитие новых видов деятельности, принятие мер по сокращению безработицы, а также решение вопросов, связанных с качеством жизни на территории городов[2].

В таблице 1 представлены основные показатели социально-экономического развития по городам – миллионникам России за 2016 год.

Анализ социально-экономического развития 13 городов России с численностью свыше одного миллиона человек по итогам 2016 года говорит о существующей положительной динамике большинства исследуемых показателей.

Социально – экономические показатели исследуемых городов говорят о позитивных тенденциях, связанных с увеличением объемов производства в большинстве отраслей, увеличением дохода населения, стабильным пополнением бюджета. Тем не менее, несмотря на значительные объемы промышленного производства в Волгограде, размер среднемесячной заработной платы, а также объемы жилищного строительства и строительных работ являются одними из самых низких среди исследуемых городов. По объемам исполнения городского бюджета по доходной части в расчете минимальные показатели у городов Омск (16657,0 млн.руб.), Воронеж (18037,8 млн.руб.), Волгоград (19797,9). Относительно Волгограда низкими являются показатели оборота розничной

торговли и общественного питания в расчете на душу населения, что связано с уровнем дохода волгоградцев.

Именно уровень дохода населения оказывает влияние на значение большинства социально – экономических показателей. В первую очередь от него зависит уровень покупательской способности населения. Чем выше доходы, тем чаще совершаются покупки на товары долгосрочного потребления, тем выше средний чек на покупку товаров краткосрочного потребления. Такое положение влияет и на объемы жилищного строительства и на объемы потребления платных услуг.

Одним из положительных моментов для Волгограда является низкое значение показателей «Прожиточный минимум» и «Стоимость минимального набора продуктов питания», что позволяет сделать условия проживания на территории города более комфортными. Особо хочется отметить, что по многим анализируемым городам на 1 января 2017 года зафиксирован прирост населения.

Численность населения зависит от 2 факторов: естественный прирост населения (соотношение показателей смертности и рождаемости) и механический прирост населения (движение миграционных потоков). На первый и второй фактор оказывает прямое влияние состояние социально – экономических показателей города, выбранного в качестве места постоянного проживания. Так, на рождение второго, третьего и последующих детей, традиционно, способны семьи, чей доход значительно будет превышать прожиточный минимум, позволяя делать финансовые накопления, а так же немаловажным будет социальный аспект: доступность медицинских услуг, образования. Для механического прироста наиболее важна экономическая обстановка: уровень заработной платы, качество свободных рабочих мест, доступность жилья, инфраструктура города и т.д.

Проанализировав коэффициент естественного прироста в 2016 году были получены следующие результаты: минимальный коэффициент естественного прироста населения у Волгограда (-1,48), Нижнего Новгорода (-0,7) и Самары (-0,92), а максимальное у Казани (5,93), Красноярска (5,07), Уфы (4,66).

Таблица 1 - Основные показатели социально-экономического развития городов - миллиоников России за 2016 год

№	Показатели	Ед. изм.	Показатели												
			Волгоград	Ростов-на-Дону	Красноярск	Челябинск	Нижний Новгород	Казань	Воронеж	Самара	Новосибирск	Екатеринбург	Уфа	Пермь	Омск
1	Отгружено товаров собственного производства, выполнено работ и услуг собственными силами по крупным и средним предприятиям (промышленное производство)	млн. руб.	567539	849843	516867	490531*	673114	290484*	262935	280595*	436643	423839*	150963	10604	348242
2	Объем работ, выполненных по виду деятельности «Строительство» по крупным и средним организациям	млн. руб.	19486,7	20185,1	24860,6	9209,1	18283,7	40814,2	14732,6	23573,1	11514,2	37059,9	27409,6	20054,9	17621,2
3	Ввод в действие жилых домов за счет всех источников финансирования, общей площади	тыс. кв.м	403,90	1113,2	910,5	559,8	452,7	740	1117,5	804,5	1527,9	1024,5	768,6	546,9	622,9
4	Оборот розничной торговли на душу населения	тыс. руб.	107,1	138,6	95,4	100,5	120,6	147,1	100,9	121,5	110,6	162,5	119,1	107,5	107,1
5	Оборот общественного питания на душу населения	тыс. руб.	2,03	4,04	3,42	2,11	3,51	6,49	1,97	3,42	2,47	3,54	3,73	2,73	2,03
6	Объем платных услуг на душу населения	тыс. руб.	35,5	47,5	42,0	40,0	65,2	54,5	47,9	42,3	41,3	н/д	44,5	32,5	35,5
7	Среднемесячная заработная плата 1 работающего по крупным и средним предприятиям	руб.	32341	38262	41767	35214	39339	37774	32748	37265	39404	43910	39014	38847	32997
8	Прожиточный минимум (4-ый квартал)	руб.	8794	9414	10821	8984	8639	8108	8121	9664	10225	10230	8323	9594	8442
9	Стоимость минимального набора продуктов питания в декабре 2016 года	руб. на чел.	1082,22	1115,1	1272,14	1111,62	1124,8	1063,29	1001,64	1162,6	1216,49	1265,29	1090,13	1099,11	1020,39
10	Исполнение городского бюджета по доходной части	млн. руб.	19797,9	31996,1	26122,0	31192,4	28429,9	22405,7	18037,8	23793,2	34751,1	34492,3	23243,9	н/д	16657,0

*Представлены данные за январь – сентябрь 2016 года
 Источник: Составлено автором.

Рисунок 1 - Динамика роста численности населения городов – миллионников на 1 января соответствующего года

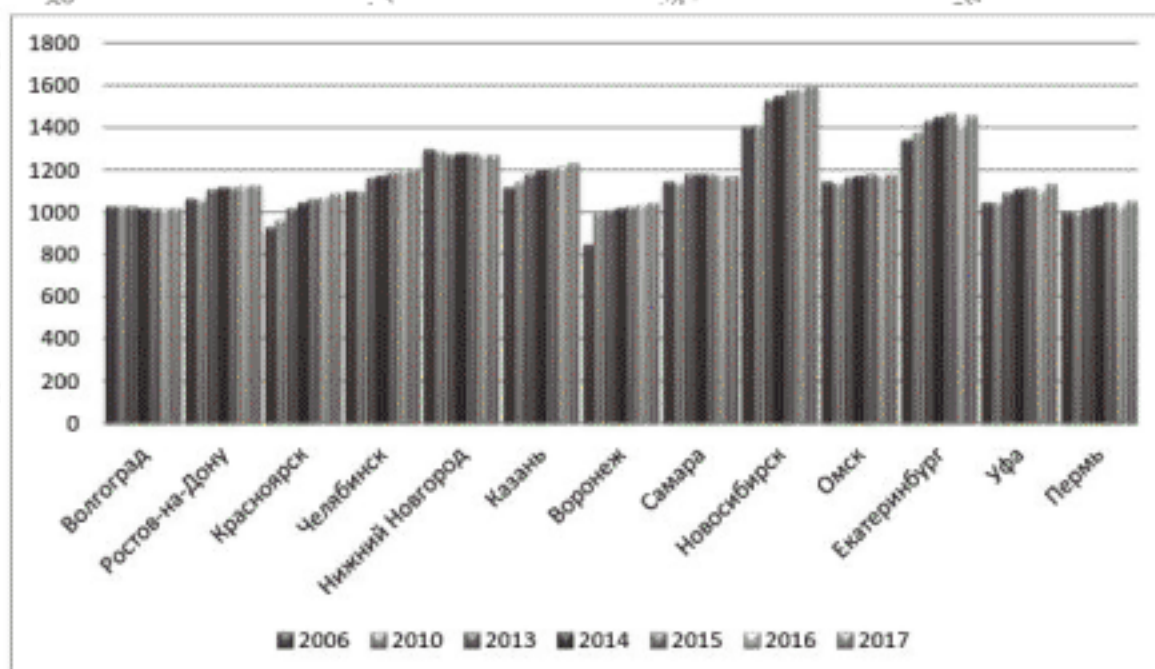

Источник: Составлено по данным сайта Федеральной службы Государственной статистики [6].

Рисунок 2 - Значение коэффициента естественного прироста по городам – миллионникам на 2016 год

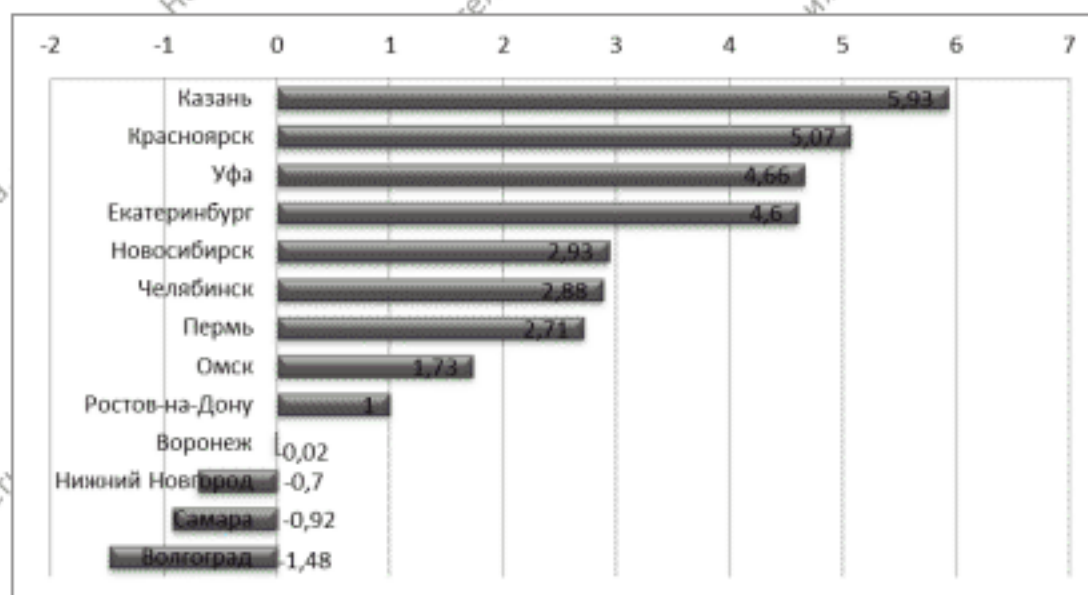

Источник: Составлено автором по данным сайта Федеральной службы Государственной статистики [6].

Механический прирост населения является миграционным, чем привлекательнее город для населения, тем выше данный показатель. Самый высокий показатель механического прироста в Красноярске (8,74), Воронеже (8,62) и Новосибирске (7,86), минимальный в Нижнем Новгороде (-0,13), Самаре (0,15) и Волгограде (0,24).

Коэффициент общего прироста населения включает в себя показатели естественного и механического движения, а так же отражает уровень социально – экономического развития городов.

Стабильнее всего динамика численности населения в городах: Челябинск, Уфа и Самара, следовательно, в данных городах, особое внимание уделяется развитию инфраструктуры, повышения уровня качества жизни населения[5].

Поддержка местных товаропроизводителей, предпринимателей, создание инновационно-внедренческих промышленных парков, обеспечивающих увеличение производственных мощностей, будут способствовать стабилизации ситуации на рынке труда, росту количества рабочих мест и увеличению объемов производства промышленной продукции.

Данные таблицы 1, говорят о том, что разброс в значениях показателей минимален, что говорит об идентичности протекающих социально-экономических процессов. Города - миллионники выступают административными центрами субъектов Российской Федерации, обладая развитой промышленной и научной базой, которая обеспечивает (на примере Волгограда) до 60 % налогов в консолидированный региональный бюджет.

Рисунок 3 - Значение коэффициента механического прироста населения по городам – миллионникам на 2016 год

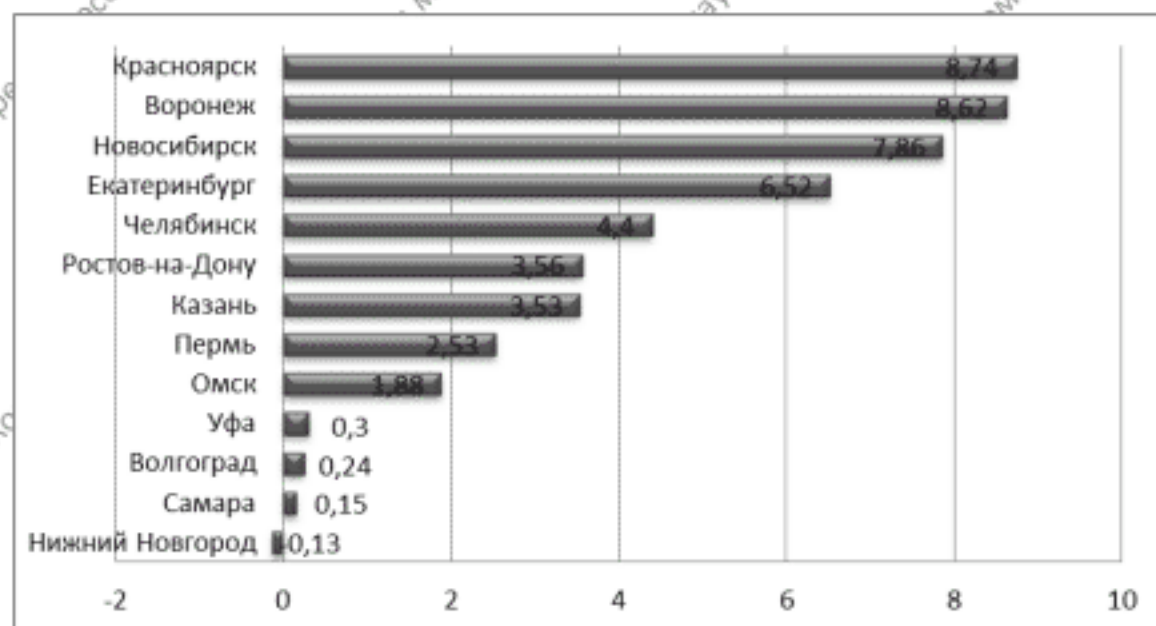

Источник: Составлено автором по данным сайта Федеральной службы Государственной статистики [6].

Рисунок 4 - Значение коэффициента общего прироста населения по городам – миллионникам за 2016 года

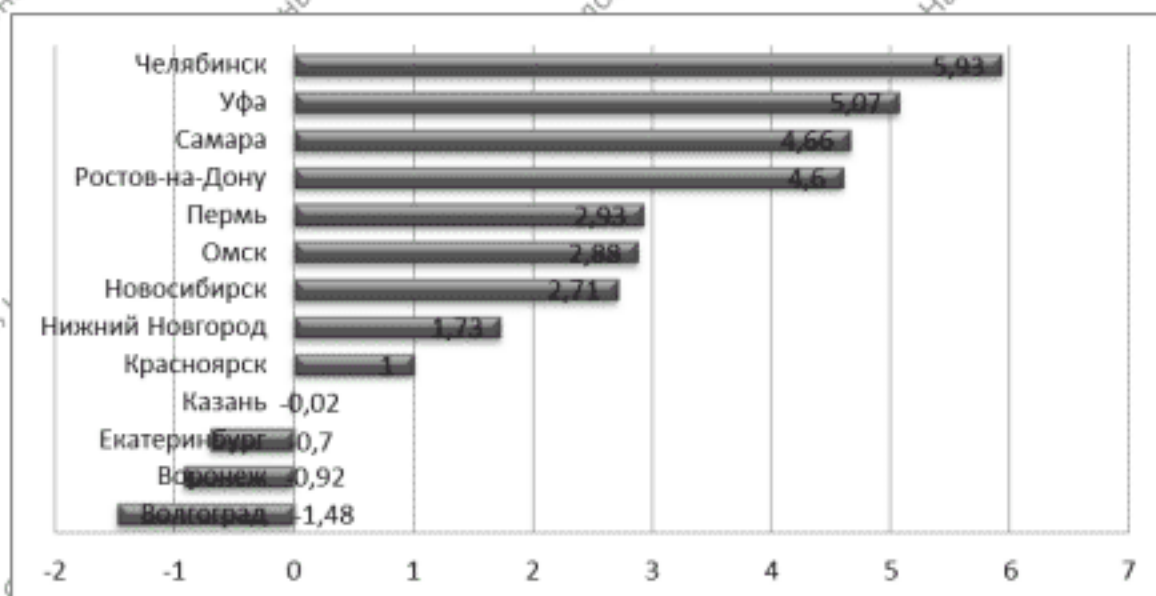

Источник: Составлено автором по данным сайта Федеральной службы Государственной статистики [6].

Объективное отслеживание существующей ситуации, оценивание последствий взаимодействия между внутренней и внешней средой, влиянием возможных факторов, позволит городам принимать эффективные управленческие решения на административном уровне [3].

Преобладающий рост общего числа крупных городов, устойчивый рост качества жизни населения в

таких городах, а так же стремление населения иных территорий к переезду на постоянное проживание в них – это желаемый результат конкурентной борьбы, а стабильный рост численности населения является главным показателем уровня социально-экономического развития крупного города.

Библиографический список

1. Богомолова И. В. Стратегическое планирование устойчивого развития крупных городов индуктивным методом: опыт и перспективы модернизации: монография / И. В. Богомолова; М-во образования и науки Рос. Федерации, Волгогр. Гос. Техн. Ун-т. — Волгоград: ИУИЛ ВолгГТУ, 2016. — 253 с.
2. Богомолова И.В., Машенцова Л.С. Модернизация стратегии социально-экономического развития ЮФО//Региональная экономика. Юг России. 2016. № 2 (12). С.102-109.
3. Богомолова И.В. Организационно-экономический механизм обеспечения устойчивого территориального развития крупных городов//Риск: ресурсы, информация, снабжение, конкуренция. 2015. № 4. С. 158-160.

4. Машенцова Л.С., Богомолова И.В. От конкурентоспособности к устойчивому развитию: региональный аспект//Экономика и предпринимательство №3 (ч.1), 2016 г. С.288-290.
5. Машенцова Л.С.. Демографические характеристики населения как один из показателей комфортности проживания в современном городе: социально-экономический аспект//в сборнике: Энергоэффективность, ресурсосбережение и природопользование в городском хозяйстве и строительстве: экономика и управление Материалы IV Международной научно-практической интернет-конференции. В 2-х частях. Редакция: О.С. Капустин [и др.]. 2017. С. 56-70.
6. Федеральная служба государственной статистики [электронный ресурс].-URL: <http://www.gks.ru/> (Дата обращения: 15.04.2017).

References

1. Bogomolova I. V. Strategicheskoye planirovaniye ustojchivogo razvitiya krupnykh gorodov Indikativnym metodom: opyt i perspektivy modernizacii: monografiya / I. V. Bogomolova; M-vo obrazovaniya i nauki Ros. Federacii, Volgogr. Gos. Tekhn. Un-t. — Volgograd: IUNL VolgGTU, 2016. — 253 s.
2. Bogomolova I.V., Mashencova L.S. Modernizatsiya strategii social'no-ehkonomicheskogo razvitiya YUFO//Regional'naya ehkonomika. YUg Rossii. 2016. № 2 (12). S.102-109.
3. Bogomolova I.V. Organizatsionno-ehkonomicheskij mekhanizm obespecheniya ustojchivogo territorial'nogo razvitiya krupnykh gorodov//Risk: resursy, informatsiya, snabzhenie, konkurenciya. 2015. № 4. S. 158-160.
4. Mashencova L.S., Bogomolova I.V. Ot konkurentosposobnosti k ustojchivomu razvitiyu: regional'nyy aspekt//Ehkonomika i predprinimatel'stvo №3 (ch.1), 2016 g. S.288-290.
5. Mashencova L.S.. Demograficheskie harakteristiki naseleniya kak odin iz pokazatelej komfortnosti prozhivaniya v sovremenном gorode: social'no-ehkonomicheskij aspekt//v sbornike: EHnergoehffektivnost', resursos-berezheniye i prirodopol'zovanie v gorodskom hozyajstve i stroitel'stve: ehkonomika i upravlenie Materialy IV Mezhdunarodnoj nauchno-prakticheskoy internet-konferencii. V 2-h chastyah. Redkollegiya: O.S. Kapustin [i dr.]. 2017. S. 56-70.
6. Federal'naya sluzhba gosudarstvennoj statistiki [ehlektronnyj resurs].-URL: <http://www.gks.ru/> (Data obrashcheniya: 15.04.2017).

ГИПОАЛЛЕРГЕННОЕ МОЛОКО И ЕГО МЕСТО НА РОССИЙСКОМ РЫНКЕ

Гарбуз С.А., Санкт-Петербургский национальный исследовательский университет информационных технологий, механики и оптики

Корытова В.Е., Санкт-Петербургский национальный исследовательский университет информационных технологий, механики и оптики

Аннотация: В данной работе изучена литература и отобраны наиболее подходящие методы для получения гипоаллергенного молока, которое в связи с эмбарго ушло с российского рынка, но является необходимым его компонентом. Помимо изучения необходимости данного продукта и методов его получения в статье также рассматривается возможность получения биорегуляторных пептидов в гипоаллергенном молоке. Описывается перспективность предложенного продукта на примере зарубежного рынка.

Ключевые слова: Гипоаллергенное молоко, биорегуляторные пептиды молока, гидролиз молока, эмбарго, российский рынок.

Abstract: In this paper, the literature was studied and the most appropriate methods were selected for obtaining hypoallergenic milk, which, in connection with the embargo, left the Russian market, but is its necessary component. In addition to studying the need for this product and methods of its preparation, the article also considers the possibility of obtaining bioregulatory peptides in hypoallergenic milk. The prospects of the proposed product are described on the example of the foreign market.

Keywords: Hypoallergenic milk, bioregulatory milk peptides, hydrolysis of milk, embargo, Russian market.

Введение

«Распространенность аллергических заболеваний во всем мире неуклонно растет. Среди многообразия аллергических заболеваний особое внимание следует уделять пищевой аллергии, как одному из наиболее ранних и частых клинических проявлений аллергии. Сегодня пищевую аллергию рассматривают как реакцию повышенной чувствительности организма к пищевым продуктам, которая имеет в своей основе иммунный механизм. До 10% детского населения страдают пищевой аллергией. Проблема пищевой сенсibilизации наиболее актуальна для детей первого года жизни. Среди детей раннего возраста пищевая аллергия диагностируется у 2–3%. Первым аллергеном и наиболее частой причиной развития пищевой аллергии у детей первого года жизни являются белки коровьего молока. В настоящее время среди детей первого года жизни аллергия к белкам коровьего молока встречается у 2–5% младенцев, находящихся на искусственном вскармливании, и у 0,5–1,5% детей на естественном вскармливании. Известно, что до 85% детей к трем годам формируют толерантность к белкам коровьего молока. Но несмотря на это пищевая аллергия остается одной из важных проблем педиатрии, так как у части детей это состояние является дебютом atopического марша. На фоне пищевой аллергии в силу сходства антигенной структуры и развития перекрестных реакций нередко формируется гиперчувствительность к другим видам аллергенов (пыльцевым, бытовым, эпидермальным). Очень часто пищевая аллергия, в том числе и к белкам коровьего молока, выявляется у пациентов, склонных к atopии. Среди больных atopическим дерматитом 70–85% детей страдают аллергией к белкам коровьего молока. У пациентов, страдающих бронхиальной астмой, частота сенсibilизации к белкам коровьего молока составляет до 15–18%» [1].

Порядка 60% детей, страдающий аллергией на молочные белки наблюдается у детей до 3-го года. Из них 25% до 3 месяцев, 15% от 3 месяцев до 6, 20% от 6 до 9 месяцев и 5% от 9 месяцев до года. Эти данные принято связывать с развитием толерантности детского организма к белкам коровьего молока. В свою очередь толерантность предположительно связана с развитием флоры у ребенка, в особенности появлением молочнокислых микроорганизмов, способных не только расщеплять лактозу, но и «привыкших» к белкам молока [2].

Помимо многочисленной группы детей, страдающих аллергией на белки молока, также к группе риска относятся и люди пожилого возраста.

Основными аллергенами молока принято считать β -лактоглобулин, альбумин и α -лактоальбумин. Но согласно современным данным аллергия может быть вызвана также вызвана и казеином [3].

Если суммировать все вышесказанное, то образуется достаточно большая группа населения, которая не может потреблять молоко и некоторые продукты на его основе, в которых не участвует процесс гидролиза молочных белков. Если для детей существуют детские смеси, в которых белки находятся в денатурированном или даже гидролизованном состоянии, то для взрослых таким продуктом ранее были гипоаллергенное молоко Similak (Франция), Humana и Scetlno (Австрия), но в связи с эмбарго на молочные продукты эти виды молока пропали с полок наших магазинов.

В связи с этим образуется свободная ниша на рынке молочных продуктов, которую необходимо заполнить. Наиболее перспективным продуктом представляется гидролизованное молоко, которое будет содержать помимо безаллергенных пептидов и аминокислот также и регуляторные пептиды.

Большинство регуляторных пептидов, получаемых в результате гидролиза молочных белков находятся в диапазоне от 3 до 20 аминокислот, эти пептиды являются гипоаллергенными, поскольку аллергия обнаружена у белков от 50 кДа [4].

Методы получения гипоаллергенного молока с содержанием биологически активных пептидов

1) Оптимизация гидролиза

Для оптимизации процесса гидролиза первоначально выбрать инструмент гидролиза – протеазу. Это должна быть эндопептидаза (или смесь эндопептидаз), так как экзопептидазы будут лишь отщеплять отдельные аминокислоты от концов белковой молекулы, а под действием эндопептидаз будут образовываться короткие пептидные фрагменты.

Методы, применяемые для оптимизации процесса гидролиза молочных белков, достаточно просты, однако, учитывая количество изменяемых факторов, эта работа достаточно объемная.

Необходимо поставить достаточное количество экспериментов, чтобы посмотреть влияние таких факторов как:

- температура
- pH
- продолжительность ферментации

В данной работе уже был найден температурный оптимум и определен оптимальный pH для получения биологически активных пептидов. Дальнейшие опыты будут затрагивать изменение продолжительности гидролиза. Для этого pH молока доводится до оптимума работы протеазы, изучаемые образцы инкубируются в термостате при оптимальной температуре, после чего анализируется количество полученной фракции пептидов 3-20АК.

2) Выделения пептидной фракции

Для выделения пептидной фракции можно применять несколько методик, но наиболее простая и доступная, а также широко встречающаяся в литературе это гель-хроматография. «Гель-проницающая хроматография (гель-фильтрация) позволяет разделять белки по величине и форме молекул. Разделение проводится в хроматографических колонках, заполненных сферическими частицами набухшего геля (размером 10-500 мкм) из полимерных материалов. Частицы геля проницаемы благодаря внутренним каналам, которые характеризуются определенным средним диаметром. Смесь белков вносят в колонку с гелем и элюируют буферным раствором. Белковые молекулы, не способные проникать в гранулы геля (помечены красным цветом), будут перемещаться с высокой скоростью. Средние (зеленого цвета) и небольшие белки (синего цвета) будут в той или иной степени удерживаться гранулами геля. На выходе колонки элюат собирают в виде отдельных фракций. Объем выхода того или иного белка зависит в основном от его молекулярной массы.» [1]

В качестве носителя для гель-хроматографии мы используем sephadexg-50 с размером пор, задержи-

вающих пептиды, массой от 3 до 50кДа. Первоначально нами была собрана аналитическая колонка высотой 15см, с соотношением высота к диаметру 1к30, что является достаточным для аналитического разделения согласно литературе. Однако, на такой колонке наблюдалось перекрытие фракций из-за низкой высоты колонки. Данная проблема была решена использованием большей колонки высотой 50см, с соотношением высоты к диаметру 1к50. На этой колонке разделение 10мл происходит порядка 8 часов, однако на ней не наблюдается перекрытия пиков.

Так как sephadexg-50 рассчитан на разделение пептидов от 3 АК (оптимально для нашего исследования) до 50 АК, что находится выше максимального значения длины пептида, нам необходимо использовать коммерчески доступные пептиды разного размера для определения времени выхода их из колонки.

Таким образом, при пропускании гидролизованного молока через колонку, набитую sephadexg-50, и зная время выхода пептидов длиной 20 аминокислотных остатков, мы можем получить необходимую нам фракцию.

Результаты

В ранее проведенных работах на кафедре были получены результаты оптимизации гидролиза для панкреатина в щелочной среде для получения пептидной фракции 10-50 аминокислотных остатков. Данные были оптимизированы для получения отличной фракции, а именно было увеличено время гидролиза и было применено перемешивание для протекания более полного гидролиза.

Таблица 1 - Оптимизация времени гидролиза

№ опыта	Время, ч	Перемешивание	Результат, у.е.
1	12	-	100
2	12	+	120
3	24	+	135

Гидролизаты были проанализированы на колонках, набитых сефадексом g-25 и g-50, что дало представление о содержании пептидов различной массы.

На выходе из колонки был установлен проточный спектрофотометр с длиной волны 265нм, что является оптимумом для пептидов. После пропускания через колонку было получено два пика, один высокомолекулярный – негидролизированный белок, второй – низкомолекулярный. Высота пика, полученная при гидролизе в течении 12 часов без перемешивания была принята за 100 условных единиц, в соответствии с этим были оценены остальные пики.

Выводы

В данный момент на рынке отсутствует молоко, которое могло бы не вызывать аллергию как у де-

тей, страдающих непереносимостью белков молока, так у пожилых людей, однако, задел, полученный в результате проведенных экспериментов дает возможность для создания гипоаллергенного молока, которое помимо отсутствия аллергии будет обладать биологически активными действиями.

Для реализации предлагаемого процесса в производстве необходимо дополнительно проверить отсутствие аллергенности полученной смеси. Данные эксперименты уже запланированы и их результаты будут дополнительно опубликованы.

Несмотря на неполную информированность о гипоаллергенности можно с уверенностью заявить, что данный продукт имеет место и необходим на рынке, о чем свидетельствует иностранный опыт.

Библиографический список

1. Ботвиньев О.К., Еремеева А.В. Диетотерапия при пищевой аллергии к белкам коровьего молока у детей раннего возраста // РМЖ. 2010. №1. С. 32
2. Lahov E, Antibacterial and Immunostimulating casein-derived Substances from milk: Casetidin, Isracidin, 1995, s. 18-29
3. Pihlanto A., Antioxidative peptides derived from milk proteins, 2006, s. 45-59
4. Данилов И.М. и др., Получение биологически активных пептидов молока с использованием изолированного ферментного препарата, 2011, с. 103-113

References

1. Botvin'ev O.K., Eremeeva A.V. Dietoterapiya pri pishchevoj allergii k belkam korov'ego moloka u detej rannego vozrasta // RMZH. 2010. №1. S. 32
2. Lahov E, Antibacterial and Immunostimulating casein-derived Substances from milk: Casetidin, Isracidin, 1995, s. 18-29
3. Pihlanto A., Antioxidative peptides derived from milk proteins, 2006, s. 45-59
4. Danilov I.M. i dr., Poluchenie biologicheski aktivnyh peptidov moloka s ispol'zovaniem izolirovannogo fermentnogo preparata, 2011, s. 103-113

КОНЦЕПТУАЛЬНЫЕ ОСНОВЫ СТРУКТУРИРОВАНИЯ ПРОМЫШЛЕННО-СТРОИТЕЛЬНЫХ СИСТЕМ И МОДЕЛЕЙ ДЕВЕЛОПМЕНТА ПРИ ВОСПРОИЗВОДСТВЕ ИНДУСТРИАЛЬНЫХ ПАРКОВ РОССИИ

Гребенщиков В.С., к.э.н., доцент, НИУ Московский государственный строительный университет

Аннотация: в статье рассматриваются теоретические аспекты концептуально-методологического плана, ориентированные на структурирование промышленно-строительных систем и моделей девелопмента, ориентированных на использование в процессе воспроизводства индустриальных парков России. Представлен авторский подход как в области определения и терминологического уточнения понятия промышленных систем, так и моделей промышленного девелопмента по строительству индустриальных парков.

Предлагается идентифицировать объект воспроизводства индустриальных парков как подготовку и реализацию инвестиционных проектов и программ в виде мега или мульти-проектов, отличающихся большой сложностью и рисками для застройщиков и резидентов. Подтверждена важность применения современного глобального мирового тренда стоимостного управления в виде критериальных показателей совокупной стоимости владения применительно к объектам промышленной недвижимости как суммы совокупных затрат владения в жизненных циклах их воспроизводства. Предложен комплексный подход к системам промышленного девелопмента с использованием многокритериальных индексов по стоимости владения, результативности, эффективности и организационно-экономической надежности, ориентированных на использование в процессе конкурентоспособного воспроизводства индустриальных парков России.

Ключевые слова: промышленно-строительная система, девелопмент, индустриальные парки, инвестиции, промышленное строительство, стоимость владения, воспроизводство, результативность, организационно-экономическая надежность.

Abstract: The article considers theoretical aspects of the conceptual and methodological plan, oriented to structuring industrial-building systems and development models, oriented to use in the process of reproduction of industrial parks in Russia. The author's approach is presented both in the field of definition and terminological specification of the concept of industrial systems, and models of industrial development for the construction of industrial parks. It is proposed to identify the object of reproduction of industrial parks as preparation and implementation of investment projects and programs in the form of mega or multi-projects, which are characterized by great complexity and risks for developers and residents. The importance of application of the modern global world trend of cost management in the form of criterion indicators of the total cost of ownership with reference to industrial real estate objects as a sum of total costs of ownership in the life cycles of their reproduction was confirmed. A comprehensive approach to industrial development systems is proposed with the use of multicriteria indices for the cost of ownership, efficiency, efficiency and organizational and economic reliability, oriented to use in the process of competitive reproduction of industrial parks in Russia.

Keywords: industrial-construction system, development, industrial parks, investment, industrial construction, cost of ownership, reproduction, efficiency, organizational and economic reliability.

Высокую актуальность для совершенствования процессов воспроизводства промышленной недвижимости типа индустриальных парков приобретает совершенствование научно-практических основ структурирования соответствующих инвестиционно-строительных процессов в виде промышленно-строительных систем и моделей девелопмента.

Проведенные в этой связи обзорные исследования [1 – 6], показали, что современные условия функционирования как промышленной отрасли в целом, так и промышленного строительства, требуют инновационных подходов к модернизации организационно-экономических, управленческих и институциональных механизмов государственного регулирования процессов воспроизводства промышленной недвижимости типа индустриальных парков.

В этой связи важно учитывать в современных кризисных условиях приобретает применение и научное развитие глобального экономического тренда стоимостного управления на основе жизненного цикла промышленной недвижимости. Основу таких экономических трансформаций формирует восприятие категории стоимости на объекты недвижимости не только как локальной цены купленной готовой строительной продукции, а как эквивалента всех интегральных (совокупных) затрат промышленной недвижимости в жизненных циклах ее воспроизводства.

Процесс жизненного цикла развития недвижимости может быть представлен в виде модели, состоящей из следующих этапов: прединвестиционное обоснование (установление целей, планирование, исследование рынка, анализ возможностей и реше-

ние собственника (разработчика), получение рационального финансирования, процесс проектирования); процесс строительства; сдача объекта в эксплуатацию; управление портфелем недвижимости и ее активами.

Для того, чтобы спроектировать и осуществить эффективный процесс жизненного цикла застроенной окружающей среды, необходимо провести комплексный анализ его составных элементов (частей), участвующих в нем заинтересованных групп, их целей и возможностей с учетом воздействия внешней окружающей микро-, мезо- и макросреды на вновь создаваемую промышленно-строительную систему.

Применительно к объекту исследования под промышленно-строительной системой автор подразумевает единство, состоящее из взаимосвязанных частей (элементов) инвестиционно-строительного комплекса с его участием в строительстве, реконструкции или модернизации пусковых комплексов, промышленных предприятий и эффективностью территориальной концентрации и специализации строительного и промышленного производства, каждая из которых в совокупности приносит увеличение результативности уникальных характеристик целого за счет создания и функционирования индустриального (промышленного) парка.

Индустриальный (промышленный) парк – промышленно-строительная система как комплекс объектов промышленной недвижимости, состоящий из земельного участка (участков) с производственными, административными, складскими и иными зданиями, строениями и сооружениями, обеспеченный

инженерной и транспортной инфраструктурой, необходимой как для создания нового промышленного производства, так и в отношении которых, как правило, проводилась и/или проводится реконструкция и/или капитальный ремонт, управляемый специализированной управляющей компанией, а также обладающий необходимым правовым режимом для осуществления всей экономической деятельности.

При этом такая система обладает такими свойствами, отсутствующими у составляющих ее элементов, как эмерджентность, делимость, сложность, адаптивность, мобильность, гибкость, а сама концепция стоимостного мышления в инвестиционно-строительной сфере требует своего активного применения через призму оценки и управления совокупной стоимостью владения жизненного цикла недвижимости с использованием инструментария эффективного менеджмента и управления результативностью.

Промышленно-строительная система разрабатывается и управляется на основе следующих принципов:

- функционально-системного, когда системообразующим фактором является конечный результат (цель);
- вероятностно-статистического, на основе концепции факторов массовости наблюдений и состояний системы, перехода от изучения частных явлений к обобщению, взаимосвязанным и общим явлениям;
- имитационно-моделирующего, позволяющего выразить структуру организации в виде модели и описать изменение ее состояний, как системы в зависимости от изменения критериев оценки и целей;
- интерактивно-информационного, основанного на экономико-математическом моделировании и применении современных информационных технологий и средств обработки информации;
- инженерно-экономического, позволяющего осуществлять выбор рациональных методов организационного управления строительством, довольно точно прогнозировать количественные результаты (прибыль, себестоимость, цену, эффективность и т.д.);

- адекватного соответствия и максимального использования совокупного потенциала, при котором организационно-экономическая надежность всей системы зависит от надежности реализации отдельных инвестиционно-строительных проектов (ИСП), входящих в мегапроект и при этом учитывается принятие решения групп всех уровней управления;
- сбалансированность совокупных затрат, влияющих на эффективность управления всей системой, при котором она стремится оптимизировать совокупную стоимость и увеличить организационно-экономическую надежность.

В условиях современной рыночной экономики, отличающейся динамизмом процессов, важной характеристикой совокупного потенциала объектов промышленной недвижимости является их способность к саморазвитию, перехода от одного вида использования к другому – это и является одной из важных задач промышленного девелопмента.

Девелопмент промышленной недвижимости с точки зрения его материально-вещественного содержания включает в себя две основные составляющие: проведение строительных или реконструкционных работ объектов, зданий и земель; изменение функционального использования зданий или земли. Качественное преобразование недвижимости в рамках промышленного девелопмента характеризуется единством физических (появление у объекта недвижимости новых потребительских качеств), эко-

номических (повышение ценности объекта недвижимости вследствие произведенных физических изменений) и правовых (юридическое оформление) механизмов производственных изменений.

Объекты промышленной недвижимости обычно состоят из нескольких основных частей, которые являются элементами единого организма, функционирующего в течение достаточно продолжительного времени.

Различают следующие типы промышленной недвижимости:

- производственные здания, состоящие из подтипов промышленной недвижимости – промышленные здания (здания заводов, фабрик, предприятий транспорта, энергетики – производственные корпуса и цеха заводов, шахт и т.д.); сельскохозяйственные здания (здания, предназначенные для производственных нужд сельского хозяйства);
- инженерные сооружения (строения, имеющие специальное назначение – мосты, мачты, плотины, тоннели, водозаборные сооружения, шлюзы, дамбы и т.д.);
- земельные участки промышленного назначения.

Специфика рынка коммерческой промышленной недвижимости такова, что различают три типа промышленного девелопмента: новые объекты появляются, как правило, под конкретного заказчика и на абсолютно новом месте – первый тип индустриального парка; на базе капитально реконструированных объектов, когда-то предназначенных под иную производственную функцию – второй тип индустриального парка типа «браунфилд» (brownfield); третий тип индустриального парка типа «гринфилд» (greenfield), созданный на ранее незастроенном земельном участке, не обеспеченном инженерной и транспортной инфраструктурой на момент реализации проекта.

Любой производственный фактор, а также строительная продукция имеют свой жизненный цикл. Динамика жизненного цикла строительной продукции зависит от многих параметров, таких, как эффективность предприятий и организаций инвестиционно-строительного комплекса, мобильность строительных компаний, инновации и др.

Как известно, территориальная концентрация, которая представляет собой сосредоточение производства на более крупных предприятиях, является одним из важнейших законов развития индустриальных (промышленных) парков.

Важным фактором, обуславливающим процесс территориальной концентрации различных объектов промышленной недвижимости, является также дальнейшее развитие специализации строительного производства, в том числе за счет промышленного строительства. Одним из путей снижения сметной стоимости строительства за счет концентрации и объектов специализации в настоящее время является размещение предприятий в составе индустриальных (промышленных) парков, составляющих территорию промышленного кластера.

В целях практического осуществления по выбору эффективных механизмов и методов управления организационными и экономическими рисками по выбору контрактных отношений в процессе воспроизводства объектов промышленной недвижимости автор изучил позитивный российский и зарубежный опыт промышленного (индустриального) строительства, которые можно рассматривать как важный инструмент поиска резервов повышения результативности строительной деятельности предприятий и организаций в рамках промышленно-строительных систем и моделей девелопмента.

В данном исследовании рассматриваются мегапроекты или мульти-проекты на общегосудар-

ственном и региональном уровне, в структуру которых входят ИСП (монопроекты) при формировании системы управления промышленной недвижимостью, сформированной как единое целое в виде целевой программы. Монопроект рассматривается как отдельный проект создания и развития объекта недвижимости различного типа, вида и масштаба.

При управлении мегапроектами в промышленном строительстве используются общепринятые функции управления субъектами управления: планирование, организация, координация, мотивация и контроль, но с охватом всего жизненного цикла объекта промышленной недвижимости.

В России происходит движение в сторону единообразия подходов к организационным формам управления строительством и механизма формирования контрактными отношениями. В настоящее время в мировой практике организационные отношения в строительстве относят к трем основным альтернативам: подрядный метод; метод проектного управления - реализация проекта через управляющую компанию; девелоперский метод (проектно-менеджерский метод) - полная ответственность компании-девелопера за результаты проекта в целом.

Однозначно определить области рационального применения того или иного метода сложно. Каждая из альтернатив обладает не только определенными достоинствами и недостатками, но и гибкостью, что позволяет приспосабливать их под особенности конкретных ИСП.

Среди основных факторов в контрактах жизненного цикла мегапроекта решающая роль принадлежит требованиям девелопера-застройщика и степени его участия в воспроизводственном процессе.

Выбор определенного метода или их сочетания определяется стремлением каждого из участников проекта получить максимальную прибыль и застраховать себя от возможных рисков. Возникающие здесь противоречия интересов учитываются в рамках компромиссных схем и комбинации основных методов. Проектно-менеджерский метод в основном используется при реализации мегапроектов промышленной недвижимости и представляет собой период осуществления проекта как в части его создания, так и при развитии, в реализации которого принимают участие многие субъекты хозяйствования (участники проекта) в зависимости от фазы исполнения.

После того как основные цели и задачи функционирования промышленного девелопмента определены, необходимо выполнить анализ действующей бизнес-модели организации или группы, включающему четкое и подробное описание всех бизнес-единиц и бизнес-процессов с использованием методов организационного проектирования (в частности бизнес-моделирования). Одним из важных требований, обуславливающих успех организационно-видового проектирования организации (или группы организаций), является участие собственника

(предпринимателя создаваемого бизнеса) и специализированной управляющей компании в процессе организационного проектирования на каждой его стадии.

Проведенное авторское исследование показало наличие возможности и перспективности рассмотрения совокупной стоимости владения недвижимостью как систему трех различных видов девелоперского метода, которые в совокупности моделируют экономический механизм управления территориальной промышленной застройкой на основе внедрения системы ГЧП через контракты жизненного цикла. Для моделирования необходимо рассмотреть объект исследования в виде совокупности функций, за основу которого предложено структурирование системы из нескольких взаимодействующих подсистем.

Предполагается, совокупная стоимость владения промышленной недвижимостью (Svld) функционирует через систему промышленного девелопмента (DH) с выделением подсистем земельного ландшафт-девелопмента (DL), инвестиционно-строительного девелопмента (RDH), девелопмента инженерной инфраструктуры (DII) и эксплуатационного девелопмента (DM). В свою очередь каждая подсистема предполагает функции-этапы которые в сумме будут давать совокупную стоимость владения промышленной недвижимостью.

Под промышленным девелопментом индустриальных парков (PD_и) следует понимать профессиональную деятельность специализированного девелопера-застройщика (инвестора) в сфере промышленного строительства с функцией формирования корпоративного целевого альянса деловых партнеров (строительно-монтажных организаций, логистических, транспортных, эксплуатационных и управляющих предприятий), объединенных процессом воспроизводства единого земельного имущественного комплекса промышленной недвижимости кластерного типа и задачами эффективной реализации крупных сложных объектов (инвестиционных проектов) в составе мегапроекта (IP) за счет его высокой результативности (совокупной производительности), максимальной организационно-экономической надежности и минимальной совокупной стоимостью владения.

Таким образом, проведенное авторское исследование показало на наличие высокого народнохозяйственного социально-экономического приоритета развития теоретических и научно-практических аспектов концептуально-методологического структурирования промышленно-строительных систем и моделей девелопмента с использованием многокритериального подхода по стоимости владения, результативности, эффективности и организационно-экономической надежности, ориентированных на использование в процессе конкурентоспособного воспроизводства индустриальных парков России.

Библиографический список

1. Лучшие практики проектирования и строительства промышленных объектов. Сборник статей членов ассоциации индустриальных парков. Выпуск 1. Издание комитета по промышленному строительству. Москва 2016.
2. Методы управления индустриальными парками в России. Шатохина О.В. В сборнике: Теория и практика приоритетных научных исследований сборник научных трудов по материалам Международной научно-практической конференции: в 4-х частях. 2016. С. 164-167.
3. Основные методы управления индустриальными парками в России. Шатохина О.В., Самостроев Г.М. Экономика и предпринимательство. 2016. № 3-2 (68-2). С. 599-602.
4. Постановление Правительства РФ от 30 октября 2014 г. N 1119 «Об отборе субъектов Российской Федерации, имеющих право на получение государственной поддержки в форме субсидий на возмещение затрат на создание инфраструктуры индустриальных парков и технопарков».
5. Постановление Правительства РФ от 20 января 2016 г. N 15 «Об утверждении Правил предоставления

субсидий из федерального бюджета бюджетам субъектов Российской Федерации на возмещение затрат по созданию инфраструктуры промышленных парков или технопарков, за исключением технопарков в сфере высоких технологий».

6. Сборник нормативных правовых актов Российской Федерации в сфере промышленных парков. Москва 2016.

References

1. Luchshie praktiki, proektirovaniya i stroitel'stva promyshlennyykh ob'ektov. Sbornik statej chlenov associacii industrial'nykh parkov. Vypusk 1. Izdanie komiteta po promyshlennomu stroitel'stvu. Moskva 2016.
2. Metody upravleniya industrial'nymi parkami v Rossii. SHatohina O.V. V sbornike: Teoriya i praktika prioritnykh nauchnykh issledovaniy sbornik nauchnykh trudov po materialam Mezhdunarodnoj nauchno-prakticheskoy konferencii: v 4-h chastyah. 2016. S. 164-167.
3. Osnovnyye metody upravleniya industrial'nymi parkami v Rossii. SHatohina O.V., Samostroenko G.M. Ekonomika i predprinimatel'stvo. 2016. № 3-2 (68-2). S. 599-602.
4. Postanovlenie Pravitel'stva RF ot 30 oktyabrya 2014 g. N 1119 «Ob otbore sub'ektov Rossijskoj Federacii, imeyushchih pravo na poluchenie gosudarstvennoj podderzhki v forme subsidej na vozmeshchenie zatrat na sozdanie infrastruktury industrial'nykh parkov i tekhnoparkov».
5. Postanovlenie Pravitel'stva RF ot 20 yanvarya 2016 g. N 15 «Ob utverzhenii Pravil predostavleniya subsidej iz federal'nogo byudzheta byudzhetam sub'ektov Rossijskoj Federacii na vozmeshchenie zatrat po sozdaniyu infrastruktury industrial'nykh parkov ili tekhnoparkov, za iskl'yucheniem tekhnoparkov v sfere vysokih tekhnologij».
6. Sbornik normativnykh aktov Rossijskoj Federacii v sfere industrial'nykh parkov. Moskva 2016.

ВОСПРОИЗВОДСТВО ИНДУСТРИАЛЬНЫХ ПАРКОВ КАК СОВРЕМЕННАЯ МОДЕЛЬ ДЕВЕЛОПМЕНТА ПРОМЫШЛЕННОЙ НЕДВИЖИМОСТИ И ЭКОНОМИЧЕСКИЙ ИНСТРУМЕНТАРИЙ ПОВЫШЕНИЯ КОНКУРЕНТОСПОСОБНОСТИ ПРОМЫШЛЕННОСТИ РОССИИ

Гребенщиков В.С., к.э.н., доцент, НИУ Московский государственный строительный университет

Аннотация: проанализированы основные экономические тенденции и специфика воспроизводства индустриальных парков России как одной из эффективной формы промышленного строительства, которую можно интерпретировать как современный экономический инструментарий государственной стратегии повышения конкурентоспособности промышленности России. Исследована структура и виды промышленной недвижимости, выполнена их классификация по различным критериям. Показаны признаки и специфика индустриальных парков как особых типов земельно-имущественных комплексов промышленной недвижимости. Продемонстрированы два основных варианта развития управления воспроизводством индустриальных парков в виде девелопмента и редевелопмента. Выполнен обзор развития промышленного строительства индустриальных парков за рубежом и в России и для двух основных ситуаций типа «Greenfield» и «Brownfield». В качестве ведущей тенденции промышленного редевелопмента индустриальных парков выявлена и показана наиболее популярная концепция жилищной застройки промышленных зон как лидирующая модель редевелопмента в большинстве российских регионов. Указано на развитие промышленного строительства и сохранении положительной динамики развития индустриальных парков в России в условиях существенной государственной программно-целевой поддержки их возведения.

Ключевые слова: рынок промышленной недвижимости, индустриальные парки, промышленное строительство, типы промышленной недвижимости, редевелопмент, девелопмент промышленной недвижимости, развитие индустриальных парков, типы индустриальных парков, инвестиции.

Abstract: Analyzed the main economic trends and specifics of the reproduction of industrial parks in Russia as one of the effective form of industrial construction, which can be interpreted as a modern economic tool for the state strategy to improve the competitiveness of Russian industry. The structure and types of industrial real estate have been studied, their classification according to various criteria has been sorted out. The signs and specifics of industrial parks as special types of land and property complexes of industrial real estate are shown. Two main options for the development of management of the reproduction of industrial parks in the form of development and redevelopment are demonstrated. The review of the development of industrial construction of industrial parks abroad and in Russia and for two main situations such as "Greenfield" and "Brownfield" was carried out. As the leading trend in industrial redevelopment of industrial parks, the most popular concept of housing development in industrial zones has been identified and shown as the leading redevelopment model in most Russian regions. It points to the development of industrial construction and the preservation of the positive dynamics of the development of industrial parks in Russia under conditions of substantial state program-target support for their erection.

Keywords: Market industrial real estate, industrial parks, industrial construction, types industrial real estate, redevelopment, development industrial real estate, development industrial parks, types industrial parks, investment.

Современной государственной целью программно-целевого регулирования народного хозяйства страны в условиях действия санкций США и европейских стран является повышение конкурентоспособности промышленной отрасли страны посредством строительства индустриальных парков. Весьма важной современной формой развития производственных процессов данного типа промышленной недвижимости является промышленный девелопмент и редевелопмент индустриальных парков.

Выполненный авторский анализ основные социально-экономических тенденций и специфики промышленного строительства индустриальных парков России демонстрирует нарастание интенсивности деловой активности в этой сфере бизнеса. При этом промышленный девелопмент (редевелопмент) индустриальных парков можно интерпретировать как современный экономический инструментарий государственной стратегии повышения конкурентоспособности промышленности России [2,4,5].

Несомненно, реализация крупных инвестиционных мульти-проектов и программ в данном виде промышленного строительства повышают конкурентоспособность промышленного потенциала страны [2,4,6,10] и делают востребованными научно-практические разработки в области концептуального, методологического и методического обеспече-

ния высокого качества, эффективности и результативности такого девелопмента.

Рассмотрим первоначально общую структуру промышленной недвижимости и возможный тип ее классификации по различным признакам. Исследований в этой области довольно много [Ошибки Источники ссылки не найден., 4], что позволило предложить следующие классификационные признаки промышленной недвижимости.

Можно выделить следующие типы объектов промышленной недвижимости: тяжелой промышленности; пищевой и легкой промышленности; специализации широкого спектра. К данным объектам относятся: имущественные комплексы; заводы; земельные участки промышленного характера; бывшие ВПК.

Также промышленные объекты возможно подразделить на категории типа: «А», «В» и «С». Принадлежность объекта промышленной недвижимости к тому или иному классу определяется определенными критериями. Но важно помнить, что параметры, определяющие объект к тому или иному классу, достаточно неопределенные. Отдельным классом промышленной недвижимости являются заводы и фабрики. Данные объекты представлены одной группой, но могут отличаться друг от друга: по площади земельного участка, на котором расположен объект, по набору

зданий **[Ошибка! Источник ссылки не найден.]**

Объекты промышленной недвижимости могут состоять из нескольких объектов и их частей, где расположены производственные цеха. В состав всех зданий промышленного объекта входят и административные здания, столовая, котельная и прочие, в том числе стояжки для автотранспорта и гаражей.

Складские помещения, как объекты промышленной недвижимости, входят в отдельную категорию сегмента рынка промышленной недвижимости. Отличие складских помещений между собой состоит в различной площади, температурном режиме и ассортименте хранящихся товаров и другом.

К отдельным секторам промышленной недвижимости относят мосты, путепроводы, дороги и различные другие сооружения инженерного вида **[Ошибка! Источник ссылки не найден.]**. Также промышленную недвижимость возможно жироко классифицировать на:

- Производственные здания – промышленные и сельскохозяйственные здания.

К промышленным зданиям относятся: заводы, фабрики, предприятия транспорта и энергетики, депо, мастерские, шахты.

К сельскохозяйственным зданиям промышленного назначения также относятся: свинарники, птичники, коровники, зернохранилища. Инженерные сооружения, состоящие из строений специального назначения. Например, мосты, дамбы, тоннели, плотины, мачты.

- Земельные участки промышленного назначения, то есть земли, находящиеся за чертой поселения и предназначенные для осуществления деятельности предприятий на этой территории.

Значительный потенциал развития промышленных зон ни в одном из российских территориально-административных делений не использован более чем на 20%. Огромная площадь, на кото-

рой может быть построен новый завод, жилье, торговый центр, территория, которая может принести деньги в бюджет региона и обеспечить возврат инвестиций застройщику, «простаивает без дела», ухудшая облик региона и за счет этого создавая опасность жизни и здоровью людей.

Весьма важно на современном этапе развития промышленного строительства использовать перспективные организационно-экономические формы управления инвестиционными проектами промышленной недвижимости на основе моделей промышленного девелопмента и редевелопмента индустриальных парков.

Авторские исследования демонстрируют, что несмотря на высокую практическую востребованность воспроизводства индустриальных парков, многие методические и методологические вопросы организации экономики и управления их промышленным девелопментом и редевелопментом остаются вне поля внимания современной научной творческой мысли **[Ошибка! Источник ссылки не найден.]**.

Согласно данным Единого Аналитического центра «Размах» наиболее популярной концепцией застройки промышленных зон сегодня является жилищное строительство.

Жилищная застройка промзон как ведущая стратегия промышленного редевелопмента лидирует в большинстве российских регионов. Исключение составляют ЦФО с СКФО, где основной концепция застройки в 2015 году – это коммерческая недвижимость и ПФО, где лидирует промышленное строительство.

Статистика промышленного строительства 2015 года и анализ федерального бюджета дает нам возможность сделать прогноз, что по итогам 2016 года и в течение ближайших 5 лет мы увидим значительный прирост проектов промышленного редевелопмента: на 5-7% по итогам 2016 года и до 15% до 2020 года (рис.1).



Рисунок 1 – Целевая структуры сегментов застройка промышленных зон в регионах России

Исследования подтверждают, что представители бизнес-сообщества не всегда ориентируются

в новых терминах данного вида девелопмента промышленной недвижимости.

Это подчеркивает важность определения как с терминологическими понятиями, так и с отечественной и зарубежным опытом развития, как индустриальных парков, так и технопарков [1, 3, **Ошибка! Источник ссылки не найден.**, 7, 8].

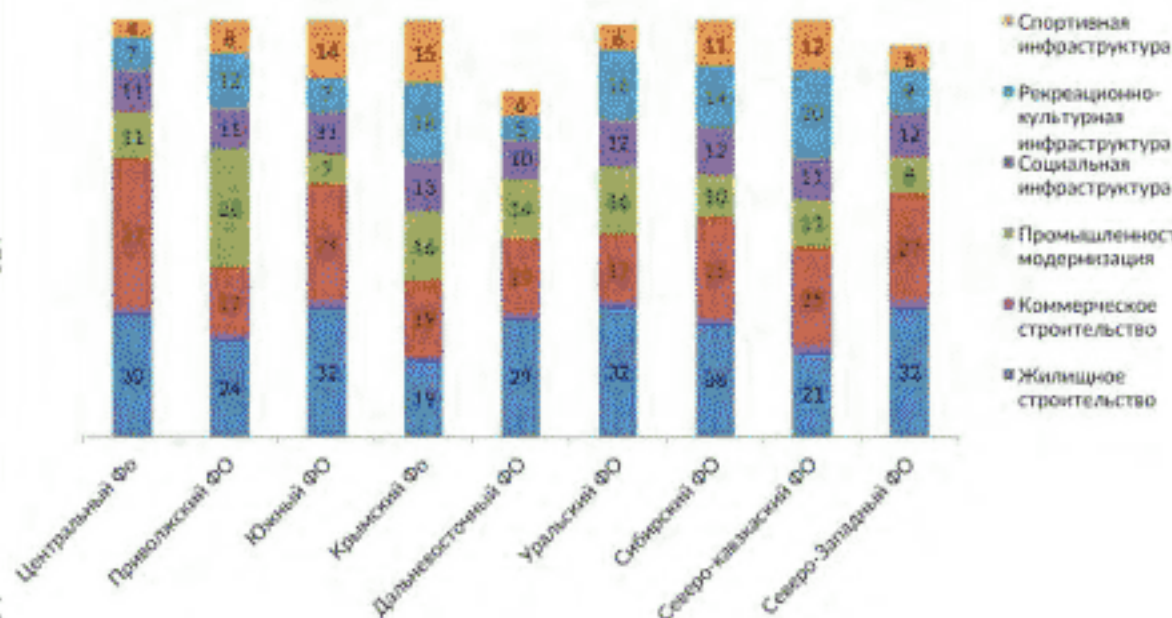
Авторский обзор направлений развития промышленного строительства, показывает, что индустриальный парк — это специально организованная для размещения новых производств земельно-имущественный комплекс в виде участка или территория, обеспеченная энергией, инфра-

структурой, необходимыми административно-правовыми условиями, управляемая специализированной компанией.

Типовая структура основных форм организации индустриальных парков представлена как соотношение двух параметров: вида собственности индустриального парка - государственный или частный, и места размещения - незастроенный земельный участок или промышленная территория.

Типы индустриальных парков



Рисунок 3 – Типизация моделей индустриальных парков

При этом возможные сочетания параметров типизации образуют четыре основных типа индустриальных парков [8]: частный индустриальный парк типа «Greenfield»; частный индустриальный парк типа «Brownfield»; государственный индустриальный парк типа «Greenfield»; государственный индустриальный парк типа «Brownfield».

Важно учитывать, что все типы индустриальных парков, вне зависимости от форм собственности и площадки размещения, должны удовлетворять двум ключевым критериям: соответствие действующим стандартам; функционирование единой системы обслуживания парка и предоставления сервисных услуг резидентам под управлением специализированной компании в течение всего срока реализации проекта.

В том случае, если проекты, не удовлетворяют одному из критериев, то они именуется как «промышленные инвестиционные площадки».

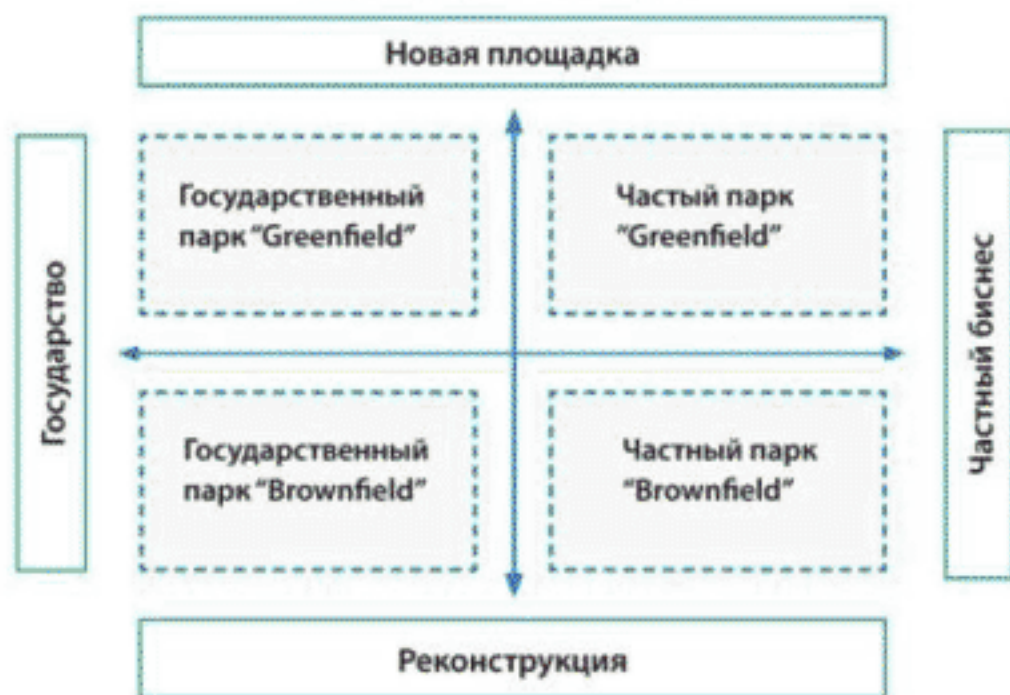
Согласно аналитических исследований по индустриальным паркам, выполненным ассоциацией индустриальных парков, были определены 146 индустриальных парков, соответствующих статусу «действующий» и «создаваемый».

Обзор показывает, что с 2013 по 2016 гг. количество индустриальных парков значительно выросло более чем на 80%, с 80 до 146.

Прирост происходит за счет действующих парков. Их количество за три года увеличилось более чем в два раза, с 45 до 92. В свою оче-

редь число создаваемых парков остается стабильным из года в год и колеблется на уровне 44-56 проектов.

Увеличение числа парков сопровождается их обновлением — ряд проектов прекратили свою деятельность. Среди основных причин сокращения: изменение формата ведения бизнеса, закрытие невостребованных парков или перенос сроков реализации на более поздние годы. Всего за последний год 10 из 120 создаваемых и действующих индустриальных парков прекратили свое существование. Им на смену за это же время пришли 36 новых проектов. Еще 9 создаваемых проектов стали действующими парками.

Но несмотря на наличие рисков строительства индустриальных парков и имеющихся фактов их закрытия, тенденция к увеличению доли государственных парков сохранилась. По количеству проектов частные и государственные парки практически сравнялись: 75 и 71 соответственно [**Ошибка! Источник ссылки не найден.**].

Выполненный анализ показывает расширение географии отрасли. В 46 субъектах РФ к 2016 г. появились действующие и создаваемые индустриальные парки. Основными лидерами роста числа проектов являются регионы Приволжского Федерального округа. Здесь число парков за год увеличилось на 50%. По общему количеству индустриальных парков Приволжский федеральный округ вышел на второе место (42 парка) немно-

гим уступая Центральному федеральному округу (55 парков).

За последний анализируемый период весьма значительно получило развитие строительство индустриальных парков за пределами Европейской части России. Суммарно в Уральском, Сибирском и Дальневосточном федеральных округах на сегодняшний день существует 21 действующий и создаваемый индустриальный парк.

В 2016 г. по сравнению с 2015 г. выросли все основные экономические показатели отрасли промышленного строительства индустриальных парков и их функционирования. Количество размещенных резидентов в действующих парках увеличилось на 196 и достигло 1870 компаний, которые создали более 104 тысяч рабочих мест (прирост составил 25% по отношению к аналогичному показателю 2015 г.). Особенно впечатляющими выглядят абсолютные значения прироста основных показателей за последние три года на фоне невыразительных колебаний данных по заполненности индустриальных парков (50-53%): увеличение площади на 2412 гектар, дополнительно размещенные 717 компаний-резидентов и почти 34 тысячи созданных рабочих мест.

При сохранении темпов прироста действующих парков наблюдаются довольно скромные значения роста общей площади готовых участков. Такая диспропорция обусловлена переходом инвесторов от реализации крупных проектов к небольшим индустриальным паркам, как правило, местного значения площадью 10-30 га. Кроме того, стоит отметить стабильное уменьшение средней площади индустриальных парков-гринфилд и браунфилд типов за последний год.

Как показывает анализ, в 2016 году произошло уменьшение средней стоимости размещения в индустриальных парках. Наблюдается снижение

как средней стоимости продажи 1 гектара земельного участка до 10,2 млн руб., так и средней стоимости аренды — до 1831 руб. за м2 в год.

Технико-экономические данные по типам проектов незначительно скорректировались по сравнению с 2015 г. Общим трендом является уменьшение различий между типами проектов. Сократилась разница между средними значениями числа резидентов, созданных рабочих мест, удельным обеспечением территории парка электроэнергией гринфилд и браунфилд парков [Ошибкой! Источник ссылки не найден].

Интегральные инвестиции в создание инфраструктуры в индустриальных парках к 2016 г. достигли 134 млрд руб. (по данным 104 индустриальных парков). А суммарные инвестиции, вложенные в создание новых производств, составили 574 млрд руб. Средние удельные инвестиции, совершенные в инфраструктуру, достигли значений в 7,6 млн руб. на гектар.

Итоговое соотношение привлеченных инвестиционных ресурсов в производство к инвестициям, вложенным в инфраструктуру, по совокупным данным к 2016 г. стало еще эффективнее, достигнув значений 1 к 7,5 рублям.

Таким образом, выполненные исследования развития промышленного строительства индустриальных парков за последние пять лет свидетельствуют о сохранении положительных тенденциях промышленного строительства индустриальных парков. Уровень развития воспроизводственных процессов данного типа промышленной недвижимости подтверждает важную роль индустриальных парков, как элемента повышения промышленной конкурентоспособности России и необходимость концептуального развития теории и практики данного вида промышленного строительства.

Библиографический список

1. Зарубежный опыт интеграционных моделей: технопарки. Куликова Ю.П. Правовое поле современной экономики. 2012. № 7. С. 87-89.
2. Индустриальные парки - актуальный формат развития регионального хозяйственного комплекса. Патракеева О.Ю. Региональная экономика Юг России. 2014. № 4. С. 66-70.
3. Лучшие практики проектирования и строительства промышленных объектов. Сборник статей членов ассоциации индустриальных парков. Выпуск 1. Издание комитета по промышленному строительству. Москва 2016.
4. Методы управления индустриальными парками в России. Шатохина О.В. В сборнике: Теория и практика приоритетных научных исследований сборник научных трудов по материалам Международной научно-практической конференции: в 4-х частях. 2016. С. 164-167.
5. Проблематика строительства индустриальных парков России как современной формы воспроизводства земельно-имущественных комплексов промышленной недвижимости. Гребенщиков В.С., Баронин С.А., Медведева А.П. Аллея науки. 2017. Т. 3. № 9. С. 310-313
6. Региональные индустриальные парки и развитие экономики в современных условиях. Цымбаленко С.В. В сборнике: Материалы II-й ежегодной научно-практической конференции Северо-кавказского федерального университета "Университетская наука - региону" Под редакцией Ушвицкого Л.И., Яковенко Н.Н.. 2014. С. 217-223.
7. Отраслевой обзор. Индустриальные парки России. Выпуск четвертый 2016. Издание подготовлено при поддержке Министерства промышленности и торговли Российской Федерации.
8. Основные методы управления индустриальными парками в России. Шатохина О.В., Самостроенко Г.М. Экономика и предпринимательство. 2016. № 3-2 (68-2). С. 599-602.
9. Сборник нормативных правовых актов Российской Федерации в сфере индустриальных парков. Москва 2016.
10. Сущность информационной системы управления индустриальным парком. Полякова А.Б. Экономика и социум. 2016. № 10 (24). С. 501-504.
11. Технопарки как эффективная форма инновационного развития России. Буткевич О.В. В сборнике: Инновационная наука и современное общество. Сборник статей Международной научно-практической конференции. Ответственный редактор Сукиасян А.А. 2015. С. 124-127.

References

1. Zarubezhnyy opyt integratsionnykh modelej: tekhnoparki. Kulikova YU.P. Pravovoe pole sovremennoj ehkonomiki. 2012. № 7. S. 87-89.
2. Industrial'nye parki - aktual'nyj format razvitiya regional'nogo hozyajstvennogo kompleksa. Patrakeeva O.YU. Regional'naya ehkonomika. YUG Rossii. 2014. № 4. S. 66-70.

3. Luchshie praktiki proektirovaniya i stroitel'stva promyshlennykh ob'ektov. Sbornik statej chlenov associacii Industrial'nyh parkov. Vypusk 1. Izdanie komiteta po promyshlennomu stroitel'stvu. Moskva 2016.
4. Metody upravleniya industrial'nymi parkami v Rossii. SHatohina O.V. V sbornike: Teoriya i praktika prioritetnyh nauchnyh issledovaniy sbornik nauchnyh trudov po materialam Mezhdunarodnoj nauchno-prakticheskoj konferencii v 4-h chastyah. 2016. S. 164-167.
5. Problematika stroitel'stva industrial'nyh parkov Rossii kak sovremennoj formy vosproizvodstva zemel'no-imushchestvennyh kompleksov promyshlennoj nedvizhimosti. Grebenshchikov V.S., Baronin S.A., Medvedeva A.P. Alleya nauki. 2017. T. 3. № 9. S. 310-313.
6. Regional'nye industrial'nye parki i razvitiye ehkonomiki v sovremennykh usloviyah. Cymbalenko S.V. V sbornike: materialy II-j ezhegodnoj nauchno-prakticheskoj konferencii Severo-kavkazskogo federal'nogo universiteta "Universitetskaya nauka - regionu" Pod redakciej Ushvickogo L.I., YAKovenko N.W.. 2014. S. 217-223.
7. Otrastevoj obzor. Industrial'nye parki Rossii. Vypusk chetvertyj 2016. Izdanie podgotovleno pri podderzhke Ministerstva promyshlennosti i torgovli Rossijskoj Federacii.
8. Osnovnye metody upravleniya industrial'nymi parkami v Rossii. SHatohina O.V., Samostroenko G.M. EHkonomika i predprinimatel'stvo. 2016. № 3-2 (68-2). S. 599-602.
9. Sbornik normativnyh pravovyh aktov Rossijskoj federacii v sfere industrial'nyh parkov. Moskva 2016.
10. Sushchnost' informacionnoj sistemy upravleniya industrial'nym parkom. Polyakova A.B. EHkonomika i socium. 2016. № 10 (29). S. 501-504.
11. Tekhnoparki kak ehfektivnaya forma innovacionnogo razvitiya Rossii. Butkevich O.V. V sbornike: Innovacionnaya nauka i sovremennoe obshchestvo. Sbornik statej Mezhdunarodnoj nauchno-prakticheskoj konferencii. Otvetstvennyj redaktor Suklasyan A.A. 2015. S. 124-127.

АКТУАЛИЗАЦИЯ НАУЧНО-ПРАКТИЧЕСКОГО МОДЕЛИРОВАНИЯ СИСТЕМЫ ПРОМЫШЛЕННОГО ДЕВЕЛОПМЕНТА ИНДУСТРИАЛЬНЫХ ПАРКОВ И ТЕНДЕНЦИИ ИХ ВОСПРОИЗВОДСТВА В РОССИИ И ЗА РУБЕЖОМ

Гребенчиков В.С., к.э.н., доцент, НИУ Московский государственный строительный университет

Аннотация: в статье рассматривается проблематика развития промышленного строительства индустриальных парков как одной из самых эффективных экономических инструментариив по воспроизводству промышленных земельно-имущественных комплексов недвижимости, обеспечивающих конкурентные преимущества промышленного потенциала России. Показана важность актуализации научно-практического моделирования системы промышленного девелопмента индустриальных парков и основные тенденции их воспроизводства в России и за рубежом. Привлекательность этой бизнес-деятельности обеспечивается действием государственных программ поддержки данного вида промышленного строительства, где предусмотрено субсидирование участников реализации этих инвестиционных проектов и программ. Проанализирована структура данного вида промышленного строительства индустриальных парков: промышленный девелопмент (для новых незастроенных территорий) и промышленный редевелопмент (для застроенных промышленных зон). Подтверждена проблематика важности активного промышленного строительства индустриальных парков в регионах РФ. Продемонстрированы важнейшие тенденции анализируемых бизнес-процессов и сформулированы акценты совершенствования форм их организации и управления на основе применения специализированного проектного менеджмента, выбора эффективного альянса бизнес-партнеров и минимизации стоимости владения промышленной недвижимостью по этапам жизненного цикла воспроизводства.

Ключевые слова: индустриальные парки, промышленное строительство, промышленный девелопмент, промышленный редевелопмент, воспроизводство, промышленные земельно-имущественные комплексы, инвестиции, строительство индустриальных парков, альянс бизнес-партнеров, минимизация владения, жизненный цикл воспроизводства.

Abstract: In the article the problems of development of industrial construction of industrial parks as one of the most effective economic tools for reproduction of industrial land and property complexes of real estate providing competitive advantages of industrial potential of Russia are considered. The importance of actualization of scientific and practical modeling of the system of industrial development of industrial parks and the main trends of their reproduction in Russia and abroad is shown. The attractiveness of this business activity is provided by the state support programs for this type of industrial construction, where subsidies are provided for participants in the implementation of these investment projects and programs. The structure of this type of industrial construction of industrial parks is analyzed: industrial development (for new undeveloped territories) and industrial redevelopment (for built-up industrial zones). The problem of the importance of active industrial construction of industrial parks in the regions of the Russian Federation was confirmed. The most important tendencies of the analyzed business processes are demonstrated and the accents of improving the forms of their organization and management are formulated on the basis of application of specialized project management, selection of an effective alliance of business partners and minimization of the cost of owning industrial real estate during the life cycle of reproduction.

Keywords: Industrial parks, industrial construction, industrial development, industrial redevelopment, reproduction, industrial land and property complexes, investments, construction of industrial parks, alliance of business partners, minimization of ownership, life cycles of reproduction.

В современных сложных макроэкономических условиях экономики России из-за внешних санкций США и европейских стран, важнейшей составляющей повышения конкурентоспособности страны, отраслей, предприятий и товаров, становится государственная стратегия развития промышленного строительства индустриальных парков. Это является одной из самых эффективных экономических инструментариив по воспроизводству промышленных земельно-имущественных комплексов недвижимости, обеспечивающих конкурентные преимущества промышленного потенциала России. В этой связи становится важным актуализация научно-практического моделирования совершенствования системы промышленного девелопмента (редевелопмента) индустриальных парков. Привлекательность этой бизнес-деятельности обеспечивается действием государственных программ поддержки данного вида промышленного строительства, где предусмотрено субсидирование участников реализации этих инвестиционных проектов и программ.

Весьма важным является то, что на современном этапе развития промышленного строительства весьма перспективными организационно-экономическими формами управления инвестиционными проектами промышленной недвижимости становятся модели промышленного девелопмента и редевелопмента, ориентированные на возведение индустриальных парков [1-6].

Выполненный обзор [4-6] показывает, что индустриальный парк — это специально организованная для размещения новых производств земельно-имущественный комплекс в виде участка или территория, обеспеченная энергией, инфраструктурой, необходимыми административно-правовыми условиями, управляемая специализированной компанией.

Данные типы промышленной недвижимости в виде индустриальных парков позволяют формировать конкурентные преимущества промышленного бизнеса. К ним следует отнести: географическая близость рынков сбыта и трудовых ресурсов; наличие финансовых партнеров; транспортная доступность; интеграция нескольких видов транспорта (авто, жд, авиа, водный); обеспеченность энергетическими ресурсами; упрощенный порядок прохождения резидентами административных и разрешительных процедур; близость жилья и социальной инфраструктуры; возможность расширения и (или) диверсификации производства; передовые инженерные решения; возможность выпускать продукцию с минимальной себестоимостью; возможность минимизировать стоимость владения индустриальными парками, как через долгосрочную аренду промышленных площадей, так и через продажу их в собственность за счет специальных ипотечных продуктов и прочее.

На рис.1 показаны отдельные основные характеристики зарубежных технопарков, как одной из разновидностей промышленной недвижимости и промышленных инвестиционных площадок.

В условиях высоких рисков макроэкономического типа, нестабильной экономической ситуации и нарастания конкуренции всех типов и видов, перспективы развития экономики определяются, в первую очередь, формированием новых условий функционирования бизнеса. Это достигается за счет создания высокотехнологичных производств, повышения уровня квалификации работников, совершенствования управленческих структур и создания инновационных технологий и промышленных производств.

Проводниками и катализаторами роста региональных экономических систем выступают особые площадки для размещения промышленных производств – индустриальные парки. Они предоставляют собой единую инфраструктуру, налоговые преференции, что позволяет существенно снизить издержки функционирования предприятий.

Проведенный анализ мирового опыта подтверждает, что индустриальные парки – эффективные инструменты привлечения инвестиций в промыш-

ленность. Благодаря концентрации на базе индустриальных парков различных промышленных и инновационных предприятий формируются льготный режим функционирования резидентов таких инвестиционных площадок.

Анализ показал, что первые индустриальные парки появились в конце XIX века. На текущий момент в США их насчитывается более 400. В западноевропейских странах также функционирует большое количество индустриальных парков, например, в Германии – более 200.

Так, крупнейший индустриальный парк Франкфурт-Хост (Frankfurt-Hochst), расположенный в Германии и являющийся одним из основных европейских центров высоких технологий, в 2013 году отметил свое 150-летие. Здесь расположено более 90 предприятий, в основном химической и фармацевтической промышленности. В последние десятилетия индустриальные парки стали интенсивно создаваться и в странах Восточной Европы и Азиатского региона. [Ошибка! Источник ссылки не найден.]

	Год создания	Общая площадь, га	Общая площадь помещений, м2	Количество рабочих мест	Количество компаний-резидентов
Kulim, Малайзия	1996	1 700	133 000	18 500	59
One-North, Сингапур	2001	200	340 000	3 200	-
Research Triangle, США	1959	2 833	6 000 700	52 000	170
Sophia-Antipolis, Франция	1969	2 400	1 100 000	40 000	1 452
Turku/Lahti/Otaniemi, Финляндия	1988/ 2008/ 1949	500/ 70/ 200	250 000/ 13 000/ 40 000	-	160/ 50/ 800
Technologie-park Heidelberg GmbH, Германия	1984	5	50 000	1 400	86
Lakeside Science and technology park, Австрия	2002	22	28 000	Около 400	52
Технополис «Цукуба», Япония	-	до 750	-	1 500	80
«Наньху», Китай	1988	22	-	-	475

Рисунок 1 – Аналитические данные по основным характеристикам зарубежных индустриальных парков

В Российской Федерации за последние десять лет были достигнуты определенные успехи в применении данной формы активизации промышленной деятельности.

По итогам 2016 года согласно данным Ассоциации индустриальных парков, в Российской Федерации насчитывается 124 индустриальных парков, 46 из которых имеют статус создаваемых, а 78 являются действующими.

Важно отметить, что Национальный стандарт ГОСТ Р 56301 – 2014 «Индустриальные парки. Требования» закрепляет следующее понятие индустриального парка в РФ – это «управляемый специализированной управляющей компанией комплекс объ-

ектов недвижимого имущества, который состоит из земельного участка с производственными, административными, складскими и иными сооружениями, обеспеченный инженерной и транспортной инфраструктурой». [1]

Весьма активный рост числа индустриальных парков начался с 2010 года. Это объясняется тем, что в это время была создана «Ассоциация индустриальных парков – отраслевая некоммерческая организация, объединяющая большинство индустриальных парков России, а также поставщиков услуг в сфере промышленного строительства с целью продвижения общих интересов». [Ошибка! Источник ссылки не найден.]

Также важнейшим моментом в отечественной истории развития индустриальных парков стало принятие приказа Минэкономразвития России № 59 от 16.02.2010 г. «О мерах по реализации в 2010 году мероприятий по государственной поддержке малого и среднего предпринимательства», в котором было закреплено понятие «промышленный парк». Следствием данных процессов стало увеличение числа проектов индустриальных парков с 200 ед. в 2011 г. до 400-500 ед. в 2013 г.

Проведенный авторский анализ показал, что за 2014-2015 гг. положительный тренд создания данного типа промышленной недвижимости сохранился. Так число индустриальных площадок, подвергнутых первичному отбору на соответствие требованиям Национального стандарта, достигло к 2015 г. составило 680 ед.

Количество проектов, прошедших экспертизу Ассоциации индустриальных парков, в 2015 году составило 124 индустриальных парков, из которых 78 являются действующими, а 46 находится в стадии создания. [6]

Исследования показали, что в 2014 году появились несколько новых тенденций в связи с политическими событиями того периода. Это повлекло за собой как негативные факторы, так и некие возможности для роста отрасли индустриальных площадок и экономики, состоящие в том, что региональные органы власти заявили о планах создания

более 20 новых проектов, направленных на импортозамещение.

Но несмотря на значительный рост числа проектов данного типа, доля реально действующих инвестиционных площадок применительно к индустриальным паркам еще мала.

Главными факторами такой ситуации являются: ограниченные возможности привлечения средств для осуществления первоначальных инвестиций в развитие инфраструктуры, неактивная помощь и поддержка со стороны руководства региона или муниципалитета, отсутствие четко проработанной концепции создания и развития парка.

Аналитика свидетельствует, что рост числа регионов, вовлеченных в данный процесс, был весьма интенсивным. Так, в 2015 году создание и развитие индустриальных парков осуществляется в 42 субъектах РФ (см. Рис 2).

Анализируя особенности промышленного строительства и развития индустриальных парков и технопарков в Российской Федерации, особый интерес вызывает как сравнительный анализ площадей отечественных и зарубежных технопарков (рис.3), так и базовые экономические показатели, характеризующие промышленную, инвестиционную сферы ряда регионов, которые на протяжении нескольких лет успешно реализуют проекты индустриальных площадок.



Рисунок 2 – Аналитические данные по развитию промышленного строительства индустриальных парков в РФ за 2012-2015 гг.

Сравнительный анализ российских и зарубежных парков показан на рисунке 3.

Весьма ожидаемо, что по состоянию на весну-лето 2013 года в пятерку лидеров по количеству готовых индустриальных парков входят Московская область, Санкт Петербург, Ленинградская область, Калужская область и республика Татарстан.

Такой вид промышленного строительства и промышленной деятельности позволяет региональным органам власти увеличивать налогооблагаемую базу и создавать рабочие места.

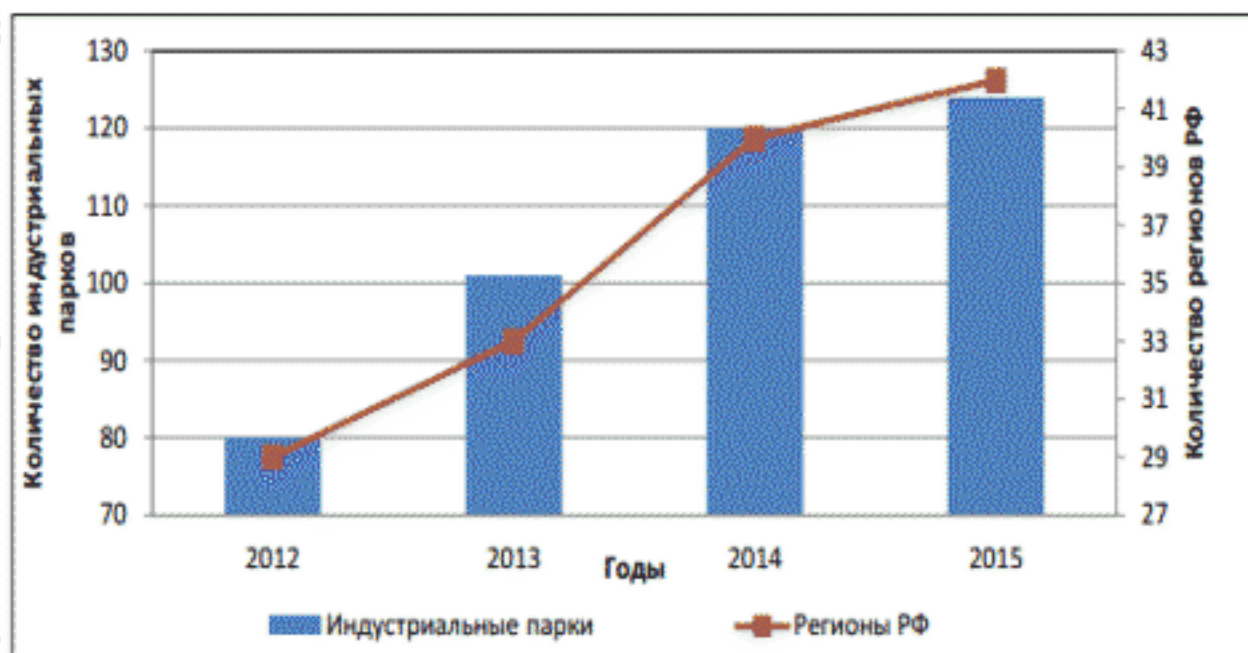
Расчеты показывают, что индустриальный парк на территории в 120 Га может дать 10 - 15 тысяч рабочих мест. Чтобы получить такие результаты необходимы минимум 4-5 лет непрерывных усилий команды квалифицированных специалистов.

Выполненные исследования показывают типичную структуру организационно-правовых форм реализации индустриальных парков, что показано на рисунке 4.

По экспертным оценкам «Ассоциации кластеров и технопарков», прогнозируемая суммарная выручка всех резидентов технопарков России по итогам 2016 г. вырастет не менее чем на 10% по сравнению с 2015 г. и превысит 210 млрд. Согласно прогнозам, объем налоговых и таможенных отчислений в бюджеты всех уровней составит не менее 50 млрд (рост 15% к 2015 г.), количество рабочих мест, созданных резидентами технопарков, вырастет по сравнению с 2015 г. годом не менее чем на 5% и составит более 75 тыс. рабочих мест.



Рисунок 3 - Сравнительный анализ общей площади инвестиционных промышленных площадей Российских и зарубежных технопарков



Рисунок 4 - Структура организационно-правовых форм реализации инвестиционных проектов на строительство индустриальных парков [2]

Аналитические обзоры по данным ассоциации указывают, что в России функционирует более 200 организаций, имеющих те или иные признаки технопарков, из которых 107 технопарков в наибольшей степени соответствует требованиям национального стандарта «Технопарки. Требования». Из этих 107 технопарков 44 развиваются частными собственниками, остальные — за счет или при участии государственных средств в соответствии с рядом государственных программ.

Модели функционирования индустриальных парков изображены на рисунке 5. **[Ошибка! Источник ссылки не найден.]**

Авторские исследования указывают, что активное промышленное строительство индустриальных парков в РФ посредством промышленного девелопмента (редевелопмента) позволяют обеспечивать активную промышленную политику в регионах РФ, что требует развития и совершенствования форм их организации и управления на основе спе-

циализированного проектного менеджмента, выбора эффективного альянса участников и минимизации стоимости владения промышленной недвижимостью по аспектам ее пользования, владения и распоряжения.

Аналитические исследования специализации Российских технопарков показывают, что преимущественно они специализируются на информационных и биотехнологиях, приборостроении и инновационных технологиях в добыче.

Таким образом, выполненный анализ показал на высокую актуализацию проблематики научно-практического моделирования системы промышленного девелопмента индустриальных парков и выявил значительный рост деловой активной в этой сфере инвестиционной деятельности и промышленного строительства. Высокая социально-экономическая значимость промышленного строительства индустриальных парков подтверждается также идентификацией этого вида промышленного

строительства как формы реализации активной промышленной политики государства и метода повышения конкурентоспособности страны и продукции промышленного производства на мировой арене. Важно отметить, что индустриальные парки во многом финансируются за счет государственных

инвестиций и субсидий в рамках ГЧПЧ, что требует необходимости оценки эффективности такой инвестиционной политики с учетом минимизации стоимости владения промышленной недвижимостью для основных потребителей.

Государственная модель	Смешанная модель	Частная модель
<ul style="list-style-type: none"> + Высокая доля инновационных компаний среди арендаторов/резидентов (79,3%) + Большой процент компаний находящихся на производственных стадиях ЖЦ (71,6%) + Наиболее высокая доля доходов от оказания специализированных услуг и сервисов для инновационных компаний (11,7%) + Активная кампания по привлечению резидентов + Наиболее развитая финансовая инфраструктура + Максимальное вовлечение партнеров в предоставление профильной инфраструктуры резидентам 	<ul style="list-style-type: none"> + Наибольшая доля инновационных компаний среди арендаторов (81,8%) + Самая высокая доля научно-исследовательских помещений (14,3%) + Самая развитая специализированная и финансовая инфраструктура для инновационных компаний + Самый широкий перечень услуг и сервисов для старт-апов + Минимальный процент вакантных площадей + Максимальное взаимодействие с партнерами, в том числе научными и образовательными учреждениями, крупными предприятиями и институтами развития + Активная кампания по привлечению резидентов 	<ul style="list-style-type: none"> + Присутствие крупных предприятий в числе арендаторов/резидентов (26,4%) + Относительно равномерное распределение компаний по размеру и стадиям жизненного цикла проектов + Максимальное вовлечение резидентов в оказание услуг + Минимальная доля арендных платежей в выручке (70%) + «Премия к рынку» при ценообразовании производственных помещений

Рисунок 5 - Модели функционирования индустриальных парков

Библиографический список

1. Лучшие практики проектирования и строительства промышленных объектов. Сборник статей членов ассоциации индустриальных парков. Выпуск 1. Издание комитета по промышленному строительству. Москва 2016.
2. Методы управления индустриальными парками в России. Шатохина О.В. В сборнике: Теория и практика приоритетных научных исследований сборник научных трудов по материалам Международной научно-практической конференции: в 4-х частях. 2016. С. 164-167.
3. Основные методы управления индустриальными парками в России. Шатохина О.В., Самостроенко Г.М. Экономика и предпринимательство. 2016. № 3-2 (68-2). С. 599-602.
4. Постановление Правительства РФ от 30 октября 2014 г. N 1119 «Об отборе субъектов Российской Федерации, имеющих право на получение государственной поддержки в форме субсидий на возмещение затрат на создание инфраструктуры индустриальных парков и технопарков».
5. Постановление Правительства РФ от 20 января 2016 г. N 15 «Об утверждении Правил предоставления субсидий из федерального бюджета бюджетам субъектов Российской Федерации на возмещение затрат по созданию инфраструктуры индустриальных парков или технопарков, за исключением технопарков в сфере высоких технологий».
6. Сборник нормативных правовых актов Российской Федерации в сфере индустриальных парков. Москва 2016.

References

1. Luchshie praktiki proektirovaniya i stroitel'stva promyshlennykh ob'ektov. Sbornik statej chlenov associacii industrial'nykh parkov. Vypusk 1. Izdanie komiteta po promyshlennomu stroitel'stvu. Moskva 2016.
2. Metody upravleniya industrial'nymi parkami v Rossii. SHatohina O.V. V sbornike: Teoriya i praktika prioritnykh nauchnykh issledovaniy sbornik nauchnykh trudov po materialam Mezhdunarodnoj nauchno-prakticheskoy konferencii: v 4-h chastyakh. 2016. S. 164-167.
3. Osnovnye metody upravleniya industrial'nymi parkami v Rossii. SHatohina O.V., Samostroenko G.M. Ekonomika i predprinimatel'stvo. 2016. № 3-2 (68-2). S. 599-602.
4. Postanovlenie Pravitel'stva RF ot 30 oktyabrya 2014 g. N 1119 «Ob otbore sub'ektov Rossijskoj Federacii, imeyushchih pravo na poluchenie gosudarstvennoj podderzhki v forme subsidej na vozmeshchenie zatrat na sozdanie infrastruktury industrial'nykh parkov i tekhnoparkov».
5. Postanovlenie Pravitel'stva RF ot 20 yanvarya 2016 g. N 15 «Ob utverzhdenii Pravil predostavleniya subsidej iz federal'nogo byudzheta byudzheta sub'ektov Rossijskoj Federacii na vozmeshchenie zatrat po sozdaniyu infrastruktury industrial'nykh parkov ili tekhnoparkov, za iskl'yucheniem tekhnoparkov v sfere vysokih tekhnologij».
6. Sbornik normativnykh aktov Rossijskoj Federacii v sfere industrial'nykh parkov. Moskva 2016.

ПУТИ ПОСТРОЕНИЯ ЭФФЕКТИВНОЙ СИСТЕМЫ ВНУТРЕННЕГО КОНТРОЛЯ АУДИТОРСКОЙ ФИРМЫ

Ерохина Е.И., соискатель, Российский университет дружбы народов
Голубева Н.А., к.э.н., доцент, Российский университет дружбы народов

Аннотация: В данной статье рассматриваются основные подходы к построению эффективной системы внутреннего контроля аудиторской фирмы (далее СВК АФ). СВК АФ позволит минимизировать существующие риски профессиональной деятельности, а также избежать отрицательных результатов при прохождении внешнего контроля качества.

Ключевые слова: Аудит, аудиторская деятельность, внутренний контроль, качество аудита, контроль качества, рынок аудиторских услуг.

Abstract: In this article examines the problems and recommendations for building an effective system of the internal control an audit firm. The system of the internal control the audit firm will minimize the risks of professional activity existing, as well as avoid negative results when passing external quality control.

Keywords: Audit, auditing, internal control, quality of audit, quality control, audit market.

Внутренний контроль – важнейшая часть современной системы управления, позволяющая достичь поставленных целей. Эффективность функционирования хозяйствующих субъектов зависит от правильно организованного контроля, так как он призван выявить существующие недостатки и нарушения, избежать их, а также способствовать их своевременному предупреждению.

Система внутреннего контроля (далее – СВК) представляет собой совокупность мер и мероприятий по созданию адекватной среды контроля, действенных средств контроля с целью обеспечения сохранности активов, эффективности их использования и подготовки достоверной информации для ее пользователей. [13]

Система внутреннего контроля аудиторских организаций, как и всех других субъектов предпринимательства, состоит из среды контроля и средств контроля.

Под средой контроля следует понимать условия, обусловленные внешними и внутренними факторами деятельности аудиторской организации, т.е. регламентированные нормативно-правовыми требованиями к аудиторским фирмам (далее АФ) и аудиторам, а также установленные внутренние требования, определенные руководством АФ.

К средствам контроля АФ, относятся технические, организационные и документальные правила,

утвержденные в административно-распорядительном порядке для обеспечения процедур контроля, например: договоры, положения, приказы, должностные инструкции, графики документооборота, требования к аудиторским документам и т.д.

Процедуры контроля, исполняются руководителями и специалистами АФ, которым вменены эти функции. Именно процедуры контроля обеспечивают применение средств контроля в существующей контрольной среде. Все элементы СВК тесно взаимосвязаны и дополняют друг друга.

Недостатки объективно сложившейся среды контроля могут быть компенсированы дополнительными средствами и процедурами контроля. Отрицательное влияние на среду контроля субъективных факторов можно снизить путем замены работников аппарата управления или стимулирования их должного отношения к функционированию СВК. Нехватка или отсутствие отдельных средств контроля могут быть восполнены качеством кадрового состава работников АФ (IQ-потенциала работников АФ), которые будут выполнять необходимые контрольные процедуры независимо от качества среды, в которой они функционируют.

Структура системы внутреннего контроля аудиторской фирмы представлена на рисунке 1.



Рисунок 1 - Структура системы внутреннего контроля АФ
Источник: составлено авторами

Исходя из содержания структуры СВК АФ и опираясь на действующий Международный стандарт аудита (МСА 220) [10], принципы и цели построения СВК можно представить следующим образом (см. рис.2).

а) Распределение обязанностей - наличие надлежащего уровня руководства, предотвращение хищений и злоупотреблений посредством разделения полномочий и ответственности, контроль и анализ работы на всех стадиях и этапах процесса аудита.

б) Наличие эффективных процедур и операций - санкционирования операций, наличие решения ответственных лиц, выполнения всех формальностей и документальных процедур.

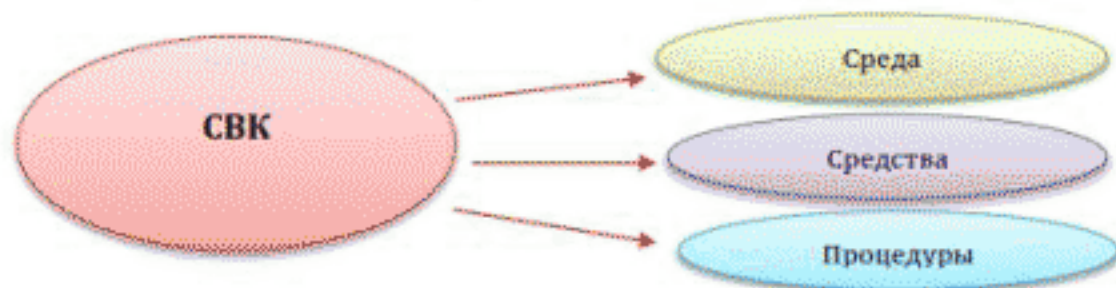
в) Документирование операций - своевременное и надлежащим образом организованное оформление и документирование всех аудиторских процедур. При большом интервале времени между совершением операции и фактом ее учета возрастает вероятность ошибки [12].



Рисунок 2 – Принципы построения системы внутреннего контроля АФ
 Источник: составлено авторами на основании [10]

г) Соблюдение профессиональных требований - сотрудники АФ должны следовать существующим принципам аудита, соблюдая каждодневно принципы независимости, честности, объективности, конфиденциальности и профессионального поведения.

д) Компетентность – комплектация АФ надлежащим по образованию персоналом, с должным уровнем профессиональной квалификации и наличием надлежащих компетенции; должное и тщательное исполнение норм и правил, необходимых для реализации профессиональных обязанностей.

е) Назначение на проведение аудита - проведение аудита сотрудниками АФ, имеющими необходимый опыт и уровень профессиональной подготовки и компетенций.

ж) Гибкость политики - обеспечение адекватности и эффективности СВК и процедур контроля качества работ.

з) Получение консультаций, связанных с аудитом - в случае необходимости аудитор должен обращаться за консультациями. Это могут быть как специалисты данной АФ, так и признанные эксперты в различных областях, в т.ч. из профильных организаций.

и) Фактический контроль - использование технических средств и специфических процедур, предотвращающих утерю, изъятие или неправомерное изменение документации АФ.

к) Привлечение и удержание клиентов - проведение мониторинговой и аналитической работы для обеспечения уверенности клиентов в оценке репутации АФ для привлечения потенциальных клиентов и сохранения партнерских отношений со старыми.

л) Осуществление независимых проверок и мониторинга, претворяющих основной смысл внутреннего контроля.

«Основная задача СВК состоит в обеспечении наблюдения и проверки функционирования любого объекта внутреннего контроля на предмет соответ-

ствия их деятельности законам, стандартам, планам, нормам, правилам, приказам, принимаемым управленческим решениям. Устанавливая отклонения от требований этих документов и выявляя причины их возникновения, система внутреннего контроля способствует своевременной разработке собственниками и исполнительными органами управления предприятием мероприятий по их устранению. Наличие эффективно работающей системы внутреннего контроля является важнейшим фактором роста конкурентоспособности предприятия. Как показывает международная практика, наличие системы внутреннего контроля создает реальные предпосылки успешного развития бизнеса». [4]

В своей практической деятельности независимые аудиторы для определения аудиторских рисков проводят оценку СВК. Для этого в международной практике чаще всего используют «Интегрированную концепцию внутреннего контроля» или Модель COSO. (Рисунок 3,4). Проецирование модели COSO на АФ не должно вызвать каких-то особых затруднений у руководства и сотрудников АФ, не смотря на комплексность и сложность влияния факторов.

«Внутренняя среда» включает в себя параметры лидерства руководства, его отношение к принятию рискованных решений, поддержку этических ценностей у сотрудников АФ, рациональность организационной структуры компании, отношение с персоналом.

Лидерство руководства аудиторской фирмы определяется:

- регулярной поступательностью достижения целей формирования этических ценностей и профессиональной культуры;
- активным участием в разработке и реализации системы управления аудиторской организации;
- сотрудничеством с клиентами и общественными организациями;

- поступательной настойчивостью управленческих изменений в АФ.
- Управление персоналом аудиторской организации должно предусматривать:
 - планирование и осуществление повышения эффективности труда сотрудников;
 - всемерную поддержку стремлений получения новых знаний сотрудниками, обеспечение контроля

- за обязательным ежегодным повышением квалификации аудиторов, создание условий карьерного роста и повышения заработной платы в соответствии с повышением уровня ответственности работников;
- обеспечение профессионального диалога с сотрудниками и делегирования полномочий в рамках внутреннего контроля.



Рисунок 3 - Принципиальная схема Модели COSO
Источник: [16]

<p>1 <u>Внутренняя среда</u></p> <ul style="list-style-type: none"> • Деятельность руководства АФ • Философия управления рисками • Честность и этические ценности • Организационная структура • Делегирование полномочий 	<p>5 <u>Постановка целей</u></p> <ul style="list-style-type: none"> • Цели определяются до выявления событий, которые могут оказать влияние на их достижение • Руководство АФ имеет правильно организованный процесс выбора и формулирования целей, эти цели соответствуют миссии организации и уровню ее риск-аппетита
<p>2 <u>Определение потенциальных событий</u></p> <ul style="list-style-type: none"> • События, оказывающие влияние на достижение целей организации, определяются с учетом их разделения на риски и возможности • Возможности учитываются в процессе формирования стратегии и постановки целей 	<p>6 <u>Оценка рисков</u></p> <ul style="list-style-type: none"> • Риски анализируются с учетом вероятности их возникновения и степени влияния с целью определения действий по их управлению • Риски оцениваются с точки зрения присущего и остаточного риска.
<p>3 <u>Реагирование на риск</u></p> <ul style="list-style-type: none"> • Выбор методов реагирования • Разработанные мероприятия позволяют привести выявленный риск в соответствие с допустимым уровнем риск-аппетита 	<p>7 <u>Средства контроля (контрольные процедуры)</u></p> <ul style="list-style-type: none"> • Политики и процедуры разработаны и установлены таким образом, чтобы обеспечивать разумную гарантию того, что реагирование на возникающий риск происходит эффективно и своевременно
<p>4 <u>Информация и коммуникации</u></p> <ul style="list-style-type: none"> • Необходимая информация определяется, фиксируется и передается в такой форме и в такие сроки, которые позволяют сотрудникам выполнять их функциональные обязанности 	<p>8 <u>Мониторинг</u></p> <ul style="list-style-type: none"> • Весь процесс управления рисками организации отслеживается и по необходимости корректируется

Рисунок 4 – Смысловое раскрытие факторов модели COSO
Источник: составлено на основании [2,16,17]

Особое место в формировании внутренней среды контроля АФ должна занимать реализация стратегии в области качества, оказания аудиторских услуг в позициях:

- действующих и перспективных требований МСА, а также заинтересованных пользователей;

регулярная оценка исполнения аудиторских стандартов и нормативно-правовых требований по всем ключевым вопросам оказания аудиторских услуг.

Перечень этих требований и необходимость их применения для каждой аудиторской организации

определяются на основании принципов построения СВК и опыта АФ. Они являются критериями адекватности созданной среды контроля.

На рисунке 5 представлена «Оценка системы внутреннего контроля аудиторской организации».



Рисунок 5 - Оценка системы внутреннего контроля аудиторской организации
Источник: составлено авторами

Данная схема оценки имеет два блока, которые определяют действенность внутреннего контроля, с точки зрения рациональности структуры построения в позиции организации, постановки и результативности СВК.

Исходя из общественной значимости аудиторской деятельности, авторы считают, что оценку СВК АФ следует рассматривать через призму качества

оказываемых услуг. В этом ракурсе оптимально использовать Модель EFQM (European Foundation for Quality Management) – модель Европейского фонда управления качеством, цель которой стимулировать организации совершенствовать качество выпускаемой продукции/услуг и качество управления.

На рисунке 6 представлен формат модели EFQM для аудиторских фирм.



Рисунок 6 – Формат модели EFQM для оценки результативности СВК АФ по обеспечению качества оказываемых услуг

Источник: составлено на основании [3], [11]

Если первые три критерия были нами рассмотрены как факторы, влияющие на среду контроля АФ, то остальным считаем необходимым дать характеристику.

При оценке наличия и использование ресурсов (потенциала) рассматривается практика работы с клиентами, финансовыми ресурсами, управление ИТ-технологиями предоставления аудиторских услуг и интеллектуальными ресурсами.

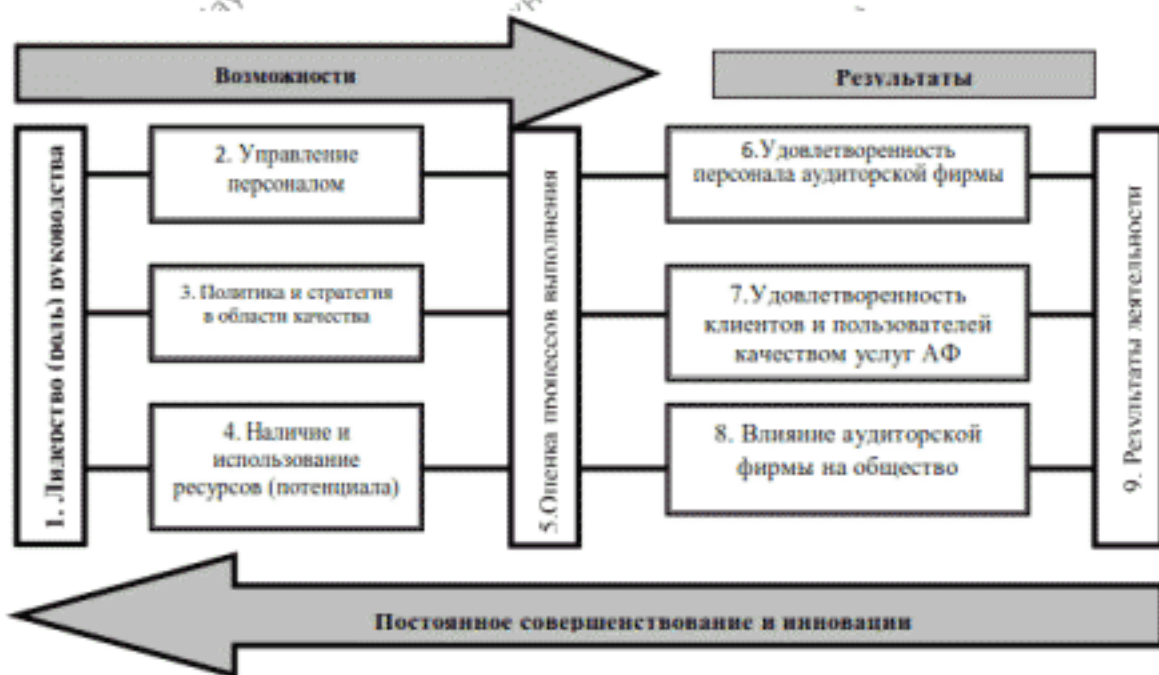
Оценка выполнения задач определяет систематичность подходов управления процессами оказываемых

аудиторских услуг, их совершенствованием на основе инноваций в целях клиентов и пользователей финансовой информации.

Удовлетворенность персонала аудиторской организации оценивается в совокупности определения мотивации сотрудников (карьерный рост, профессиональные контакты, предоставление прав, равные возможности, вовлечения в деятельность, возможность получения знаний и достижения поставленной цели, признание, постановка задач и аттестация, обучение и развитие) и степени удовлетво-

ренности (условия работы, условия охраны труда и техники безопасности, гарантия занятости, оплата труда) и социальный пакет, взаимоотношения с коллегами, привлечение к руководству изменениями, имиджевая (репутационная) роль аудиторской фирмы в обществе, рабочая атмосфера).

Удовлетворенность клиентов и пользователей качеством услуг рассматривается в параметрах комплексности обслуживания, приверженности заказчика и стабильности клиентской базы, уровня претензионной работы и конкурентоспособности АФ на рынке аудиторских услуг.

Влияние аудиторской фирмы на общество – свидетельство социально ответственного ведения бизнеса: участие в жизни общества, сведения о деятельности, направленной на сохранение и охрану окружающей среды, решение вопросов об изменениях в уровне занятости (социальные пакеты и дополнительное страхование сотрудников), получение АФ знаков признания и пр.

Последний критерий оценки модели EFQM в применении оценки результативности СВК АФ это т.н. ключевые результаты деятельности, к которым следует отнести: финансовые результаты (доход, прибыль до налогообложения, прибыль на инвестированный капитал, прибыль на нетто-активы) и нефинансовые результаты (удельный вес фирмы в обороте рынка аудиторских услуг, рейтинги успеха).

Универсальность подходов модели EFQM при использовании её в управлении АФ позволяет одновременно обеспечивать СВК и построение системы внутрифирменного управления качеством аудиторских услуг, а также имеет достаточный потенциал для создания базовых подходов к проведению проверок на уровне СРОа внешнего контроля качества деятельности аудиторских организаций.

В ходе исследования СВК необходимо принимать во внимание возможные недостатки и изъяны системы. СВК не может быть эффективной на все сто процентов. Наиболее очевидное ограничение эффективности СВК – затраты на проведение контрольных процедур, т.е. минимизация затрат по сравнению с выявленными убытками от ошибок и мошенничеств.

К числу факторов, снижающих эффективность системы внутреннего контроля (СВК) можно отнести:

- ориентация на анализ ожидаемых типов операций, а не на нетипичные операции;
- возможность ошибки, которая может быть допущена персоналом внутреннего контроля вследствие небрежности, рассеянности, заблуждения или неверной трактовки факторов или событий;
- вероятность злоупотреблений со стороны ответственных лиц;
- наличие тайного мошеннического сговора внутри или вне аудиторской организации.

Однако, позитивным инструментом, позволяющим избежать потенциальные недостатки, присущие любой системе внутреннего контроля, может выступать наличие самых простых видов контроля. Такие мероприятия могут способствовать достижению аудитором уверенности в том, что все операции надлежащим образом отражены и задокументированы.

При оценке СВК основной целью выступает - определение уровня доверия, которое можно оказать этой системе, а также тестирование ее жизнеспособности и в дальнейшем. Результаты исследования системы внутреннего контроля влияют на определение типа, времени и масштаба независимых контрольных процедур.

Библиографический список

1. Бычкова С.М., Итыгилова Е.Ю. Контроль качества в аудите. Электрон. журнал. - 2008.- С.56-66.
2. Дмитренко И.Н. Имплементация новой парадигмы системно-ориентированного аудита в Украине [Текст]/ И.Н. Дмитренко // Международный бухгалтерский учет. - 2001. - 32 (182) . - С 49-54
3. Дмитренко И.Н. Адаптация модели делового совершенства EFQM для оценки качества аудита / И.Н. Дмитренко // Стратегия качества в промышленности и образовании : материалы IV Междунар. науч.-практ. конф. – Варна : ТУ-Варна, 2008. – С.704-707.
4. Кузнецова А. Ю., Шегурова В. П. Создание, функционирование и совершенствование системы внутреннего контроля // Молодой ученый. □ 2012. □ №12. □ С. 229-232
5. Ерохина, Е.И. Модель системы внутреннего контроля качества услуг аудиторской организации. М.: «Издательский Центр «Русальяс Сова» Проект Интеллектуальное развитие молодых ученых, Интернет-проект Наука и образование online.
6. Закон Сарбейнса—Оксли [Электронный] / режим доступа. URL: <https://mindspace.ru/abcinvest/zakon-sarbejnisa-okslj-sarbanes-oxley-act-sox/>, дата обращения: 28.06.2017.
7. Краткая характеристика модели COSO внутреннего контроля [Электронный] / режим доступа. URL: http://afdanalyse.ru/news/kratkaja_kharakteristika_modeli_coso_vnutrennego_kontrolja/2016-02-08-345, дата обращения: 28.07.2017.
8. Комиссия Тридуэя [Электронный] / режим доступа. URL: https://ru.wikipedia.org/wiki/Комитет_организаций-спонсоров_Комиссии_Тредвея, дата обращения: 28.07.2017.
9. Кузнецова А. Ю., Шегурова В. П. Создание, функционирование и совершенствование системы внутреннего контроля // Молодой ученый. — 2012. — №12. — С. 229-232.
10. Международный стандарт аудита 220 «Контроль качества при проведении аудита финансовой отчетности» [Электронный] / режим доступа. URL: http://www.consultant.ru/document/cons_doc_LAW_207279/, дата обращения: 28.07.2017.
11. Модель EFQM [Электронный] / режим доступа. URL: http://www.kpms.ru/General_Info/EFQM_model.htm, дата обращения: 28.07.2017.
12. Оценка системы внутреннего контроля клиента [Электронный] / режим доступа. URL: <https://www.audit-it.ru/articles/audit/a104/40721.html/>, дата обращения: 02.08.2017.
13. Пугачев В.В. Внутренний аудит и контроль. Организация внутреннего аудита в условиях экономического кризиса: учебник / В.В.Пугачев/ М.: Дело и Сервис. – 2014. – 224с.
14. Робертсон Б. Лекции об аудите качества. Стандарты и качество. 2000.-264с.
15. Сертаков, А.С. О построении эффективной системы внутреннего контроля [Электронный] / режим доступа. URL: <http://www.finan.ru/articles/2009/1/5565.html>, дата обращения: 28.07.2017.
16. COSO интегрированная модель [Электронный ресурс] / режим доступа. URL: http://www.coso.org/documents/coso_erm_executivesummary_russian.pdf Дата обращения: 29.07.2017.

17. Ионова Оксана Михайловна Инновационные подходы к эффективному экономическому развитию и повышению конкурентоспособности агропромышленного комплекса России [Электронный ресурс] / режим доступа. URL: <http://www.slideserve.com/odysseus-marks/2013-6548554>

References

1. Bychkova S.M., Ityglilova E.YU. Kontrol' kachestva v audite. *EHlektron. zhurnal*. - 2008. - S.56-66.
2. Dmitrenko I.N. Implementatsiya novoy paradigmaty sistemno-orientirovannogo audita v Ukraine [Tekst] / I.N. Dmitrenko // *Mezhdunarodnyy buhgalterskiy uchët*. - 2001. - 32 (182) . - S. 49-54.
3. Dmitrenko I.N. Adaptatsiya modeli delovogo sovershenstva EFQM dlya ocenki kachestva audita / I.N. Dmitrenko // *Strategiya kachestva v promyshlennosti i obrazovanii* : materialy IV Mezhdunar. nauch.-prakt. konf. - Varna, TU-Varna, 2008. - S.704-707.
4. Kuznetsova A. YU., Shegurova V. P. Sozdanie, funkcionirovaniye i sovershenstvovaniye sistemy vnutrennego kontrolya // *Molodoy uchenyy*. - 2012. - №12. □ S. 229-232
5. Erzhina, E.I. Model' sistemy vnutrennego kontrolya kachestva uslug auditorskoj organizatsii. M.: «Izdatel'skiy Centr «Rusal'yanskoj» Proekt intellektual'noye razvitie molodyh uchenyyh, Internet-proekt Nauka i obrazovanie on-line.
6. Zakon Sarbejsnsa—Oksli [EHlektronnyy] / rezhim dostupa. URL: <https://randspace.ru/abcinvest/zakon-sarbejsnsa-oksli-sarbanes-oxley-act-sox/>, data obrashcheniya: 28.06.2017.
7. Kratkaya kharakteristika modeli COSO vnutrennego kontrolya [EHlektronnyy] / rezhim dostupa. URL: http://afdanalyse.ru/news/kratkaja_kharakteristika_modeli_coso_vnutrennego_kontrolya/2016-02-08-345, data obrashcheniya: 28.07.2017.
8. Komissiya Triduehya [EHlektronnyy] / rezhim dostupa. URL: https://ru.wikipedia.org/wiki/Komitet_organizatsij-sponsorov_Komissii_Tredveya, data obrashcheniya: 28.07.2017.
9. Kuznetsova A. YU., Shegurova V. P. Sozdanie, funkcionirovaniye i sovershenstvovaniye sistemy vnutrennego kontrolya // *Molodoy uchenyy*. - 2012. - №12. - S. 229-232.
10. Mezhdunarodnyy standart audita 220 «Kontrol' kachestva pri provedenii audita finansovoj otchetnosti» [EHlektronnyy] / rezhim dostupa. URL: http://www.consultant.ru/document/cons_doc_LAW_207279/, data obrashcheniya: 28.07.2017.
11. Model' EFQM [EHlektronnyy] / rezhim dostupa. URL: http://www.kpms.ru/General_Info/EFQM_model.htm, data obrashcheniya: 28.07.2017.
12. Ocenka sistemy vnutrennego kontrolya klienta [EHlektronnyy] / rezhim dostupa. URL: <https://www.audit-it.ru/articles/audit/a104/40721.html/>, data obrashcheniya: 02.08.2017.
13. Pugachev V.V. Vnutrennij audit i kontrol'. Organizatsiya vnutrennego audita v usloviyah ehkonomicheskogo krizisa: uchebnik /V.V.Pugachev/ M.: Delo i Servis. - 2014. -224s.
14. Robertson B. Lekcii ob audite kachestva. Standarty i kachestvo. 2000.-264s.
15. Sertakov, A.S. O postroenii ehfektivnoj sistemy vnutrennego kontrolya [EHlektronnyy] / rezhim dostupa. URL: <http://www.finman.ru/articles/2009/1/5565.html>, data obrashcheniya: 28.07.2017.
16. COSO integriruyemaya model' [EHlektronnyy resurs] / rezhim dostupa. URL: http://www.coso.org/documents/coso_erm_executivesummary_russian.pdf Data obrashcheniya: 29.07.2017.
17. Ionova Oksana Mihajlovna Innovatsionnye podhody k ehfektivnomu ehkonomicheskomu razvitiyu i povysheniyu konkurentosposobnosti agroproмышlennogo kompleksa Rossii [EHlektronnyy resurs] / rezhim dostupa. URL: <http://www.slideserve.com/odysseus-marks/2013-6548554>

ПРОИЗВОДСТВО И ПОТРЕБЛЕНИЕ ОВОЩЕЙ В ПЕРМСКОМ КРАЕ

Катлишин О.И., к.э.н., доцент, Пермская ГСХА

Аннотация: Анализ баланса и потребления овощей и овощной продукции на агрегированном рынке Пермского края за период 2000-2015 гг. показал, что потребление овощей в крае полностью обеспечено необходимыми ресурсами. Переходящие запасы овощей за анализируемый период колеблются в диапазоне 180-300 тыс. тонн, производство составляло от 190 до 240 тыс. тонн. Ввоз, в том числе и импорт вырос с 30,2 до 113,3 тыс. тонн, но при этом увеличились и объемы вывоза за пределы края. Основной негативной тенденцией является сокращение объемов производства овощей в регионе на треть. Овощекартофельный подкомплекс агропромышленного комплекса Пермского края не смог воспользоваться благоприятной внешнеэкономической конъюнктурой вызванной Российскими продовольственными антисанкциями. Более того основной негативной тенденцией стало сокращение объемов производства овощей в регионе на треть. За рассматриваемый период изменилась структура производства по категориям производителей. Доля малых производителей выросла в общем объеме производства на 4,4 процентных пункта, в то время как сельхозпредприятия сократили свой удельный вес в валовых сборах овощей на 4,2%. При этом доля личных подсобных хозяйств населения за данный период существенно не изменилась, хотя и была подвержена определенным колебаниям. В абсолютных значениях падает товарность предложения овощной продукции сельскохозяйственными предприятиями. Снижение продаж по данной категории производителей овощей составило 9,1 тыс. тонн. Также неустойчиво предложение на рынок овощей от ЛПХ, зато малые низкотоварные семейные фермы стабильно наращивают объемы продаж. Исходя из проведенного анализа предлагается продолжить тренд на поддержку высокоэффективного малого бизнеса, повышение товарности ЛПХ. Однако основу государственного регулирования должны составлять системные меры поддержки крупных и средних сельхозпредприятий, что обосновано в статье невыполнением индикаторов госпрограммы в части овощеводства, а также мизерной долей бюджетной поддержки отрасли в общем объеме финансирования АПК.

Ключевые слова: рынок плодовоовощной продукции, баланс ресурсов и потребления овощей и овощной продукции, производство, потребление и реализация овощей, государственное регулирование и бюджетная поддержка отрасли овощеводства.

Abstract: Analysis of the balance and consumption of vegetables and vegetables in the aggregate market of the Perm Krai for the period 2000-2015. Showed that the consumption of vegetables in the province is fully provided with the necessary resources. The carrying stocks of vegetables for the analyzed period fluctuate in the range of 180-300 thousand tons, the production was from 190 to 240 thousand tons. Import, including imports, increased from 30.2 to 113.3 thousand tons, but at the same time volumes of export from the region increased. The main negative trend is a reduction in the volume of vegetable production in the region by one third. Vegetable potato subcomplex of the agro-industrial complex of Perm Krai could not take advantage of the favorable external economic situation caused by Russian food anti-sanctions. Moreover, the main negative trend was a reduction in the volume of vegetable production in the region by one third. During the period under review, the structure of production by producers' categories has changed. The share of small producers increased by 4.4 percentage points in total production, while agricultural enterprises reduced their share in gross vegetable yield by 4.2%. At the same time, the share of personal subsidiary farms of the population did not change significantly during this period, although it was subject to certain fluctuations. In absolute values decreases the marketability deals of vegetable products in agricultural enterprises. The decline in sales in this category vegetable producers amounted to 9.1 thousand tons. Also unstable supply to the market of vegetables from smallholders, but small semi-subsistence family farms steadily increasing sales. Based on this analysis it is proposed to continue the trend in support of a highly effective small business, increase marketability smallholders. However, the basis of regulation should be systemic measures to support large and medium-sized farms that are substantiated in the article by failure to comply with the indicators of the program in terms of vegetable growing, and a paltry share of budget support to the sector in the total volume of financing of agriculture.

Keywords: fruit and vegetable market, the balance of resources and consumption of vegetables and vegetable products production, consumption and sale of vegetables, government regulation and budgetary support for the vegetable industry.

Введение. Овощи имеют особое значение в системе правильного и рационального питания населения. Важность и необходимость потребления овощной продукции обусловлена их биохимическим составом и влиянием на здоровье человека [1]. Согласно установленных медицинских нормативов, в среднем, человеку необходимо потреблять 146 кг овощей в год. Но, в рамках системы регионального обеспечения продовольствием невозможно полностью удовлетворить всю потребность населения в овощах. Общеизвестно, что природно-климатические условия предуральской «зоны рискованного земледелия» дают возможности Пермскому краю полностью обеспечить свои потребности в овощах регионального ассортимента (открытого грунта) и картофеле (так называемый «борщевой набор») [2]. Поэтому, установленный норматив потребления в Пермском крае выполняется только на 70%, при реальном уровне потребления 102 кг/год.

Методика. В исследовании проанализированы открытые статистические данные овощного подкомплекса и рынка овощей Пермского края: основные показатели баланса производства, реализации и

потребления овощей (балансовый метод), а также состояние отрасли овощеводства (методы сравнения, анализа и синтеза).

Результаты. Наиболее общую и ценную информацию о состоянии регионального рынка овощей дает динамика баланса овощной продукции. Ретроспективный анализ агрегированного баланса рынка овощной продукции показывает, что фактическое потребление данной товарной группы в крае полностью обеспечено необходимыми ресурсами (таблица 1). Переходящие запасы овощей за анализируемый период колеблются в диапазоне 180-300 тыс. тонн.

Основная расходящая статья баланса производства и потребления овощей – личное потребление имеет тенденцию к сокращению, за анализируемый период. Что может говорить о сокращении в рационе питания населения данной значимой товарной группы продуктов. Ввоз овощей в регион с 2005 года находится примерно на одном уровне, динамика вывоза и экспорта за представленный в таблице период имеет необъяснимо большие колебания со стабилизацией на уровне 21-23 тыс. тонн за последние два года [3, 4].

Таблица 1 – Баланс рынка овощной продукции Пермского края (тысяч тонн) за 2000-2015 гг.

Показатели	2000	2005	2011	2012	2013	2014	2015	2015 г/2000 г	
								+/-	%
Ресурсы									
Запасы на начало года	296,2	230,1	183	215,1	228,6	231,3	237,5	-58,7	80,2
Производство	336,8	193,5	234,4	226,6	236,4	227,9	219,7	-117,1	65,2
Ввоз, включая импорт	30,2	110	109,9	114	114,9	107,7	113,3	83,1	375,2
Итого ресурсов	663,2	533,6	527,3	555,7	579,9	566,3	570,4	-92,8	86,0
Использование									
Производственное потребление	19,8	15,1	24,7	26,5	23,4	23,6	21,5	1,7	108,6
Потери	19,6	7,8	9,7	12,8	12,4	11,6	10,3	-9,3	52,6
Вывоз, включая экспорт	0,1	0,4	0,3	13,1	31,3	23,4	21,3	21,2	21300,0
Личное потребление	340,6	283,2	277,5	274,7	281,5	270,2	270,1	-70,5	79,3
Запасы на конец года	283,1	227,1	215,1	228,6	231,3	237,5	247,2	-35,9	87,3
Коэффициент самообеспечения, %	88,6	63,2	75,2	72,2	74,5	74,4	72,8	-15,9	82,1

Данные статистики говорят о том, что овощекартофельному подкомплексу Пермского края не удалось воспользоваться благоприятной геополитической конъюнктурой продовольственных антисанк-

ций, более того, объемы производства овощей в крае сохраняют четкую тенденцию к сокращению (таблица 2).

Таблица 2 – Объемы производства овощей в Пермском крае по категориям хозяйств

Производство	Годы							2016 г/2000 г	
	2000	2005	2009	2010	2013	2015	2016	+/-	%
	Хозяйства всех категорий	336,8	193,5	177,3	177	236,4	212,7	230,9	-105,9
Сельскохозяйственные организации	31,8	23,9	13,7	11,9	18	11,1	10,8	-21,0	34,0
Хозяйства населения	303,2	168,2	162	162,5	210,6	192,1	208,8	-94,4	68,9
К(Ф)Х	1,8	1,4	1,6	2,6	7,8	9,5	11,3	9,5	627,8

Объемы производства овощей за последние 3-4 года в целом существенно не изменились, хотя за период 2000-2013 гг. производство овощей сократилось на треть. Наиболее негативная ситуация наблюдается в общественном секторе овощеводства края – здесь за указанный период мы видим почти трехкратную потерю объемов производства. Вразрез с общеотраслевой отрицательной динамикой идут

данные по К(Ф)Х. За анализируемый период производство овощей субъектами малого предпринимательства выросло в 6,3 раза [5, 6].

Разнонаправленность динамики производства в крупных и мелкотоварных субъектах хозяйствования привела к изменению структуры производства (рисунки 1, 2).



Рисунок 1 – Структура производства овощей в Пермском крае по категориям хозяйств, 2000 г.

За рассматриваемый период доля малых производителей выросла в общем объеме производства на 4,4 процентных пункта, в то время как сельскохозяйственные организации сократили свой удельный вес в валовых сборах овощей на 4,2%. При этом доля личных подсобных хозяйств населения за данный

период существенно не изменилась, хотя и была подтверждена определенным колебаниям.

При анализе предложения овощной продукции на агрегированном продовольственном рынке региона мы видим достаточно невысокую товарность и динамику на сокращение реализации овощей местными производителями (таблица 3).

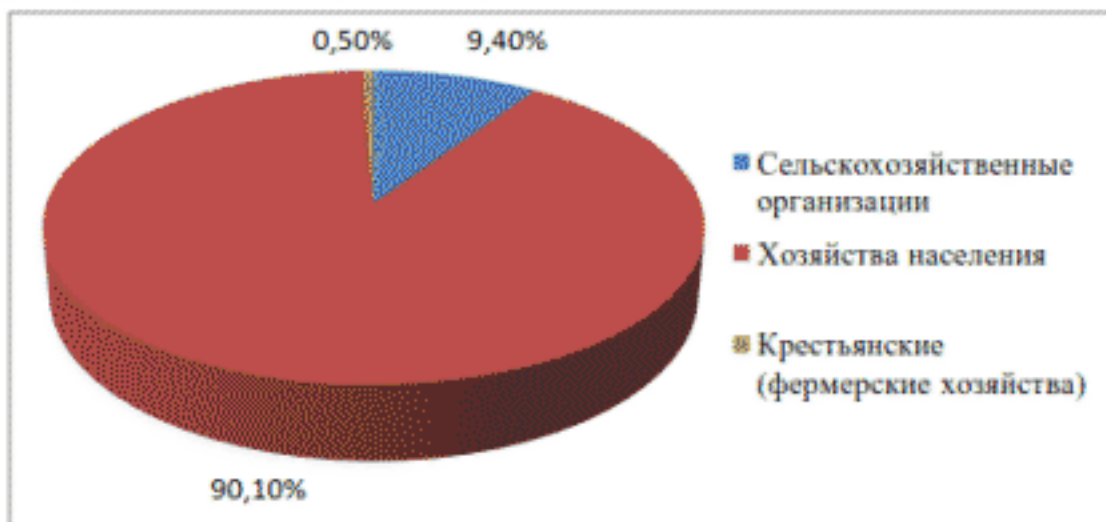

Рисунок 2 – Структура производства овощей в Пермском крае по категориям хозяйств, 2016 г.

Таблица 3 – Анализ реализации овощей по категориям производителей

Показатели	2011	2012	2013	2014	2015	2015 г/2000 г	
						+/-	%
Хозяйства всех категорий	54,2	55,0	52,5	50,1	45,7	-8,5	84,3
Сельскохозяйственные организации	17,4	16,2	10,9	11,1	8,3	-9,1	47,7
Хозяйства населения	33,7	33,4	36,7	33,7	30,3	-3,4	89,9
Крестьянские (фермерские) хозяйства	3,0	4,5	4,9	5,3	7,1	4,1	236,7

Львиная доля объемов снижения продаж овощей региональными производителями объясняется более чем двукратным сокращением продаж сельскохозяйственных предприятий. Снижение продаж по данной категории производителей овощей составило 9,1 тыс. тонн. Также неустойчивый тренд на сокращение выпуска на рынок овощной продукции, а также ее товарность, имеет частный сектор, где снижение за период 2011-2015 гг. составило более 10% или 3,4 тыс. тонн. Нивелирующей падение

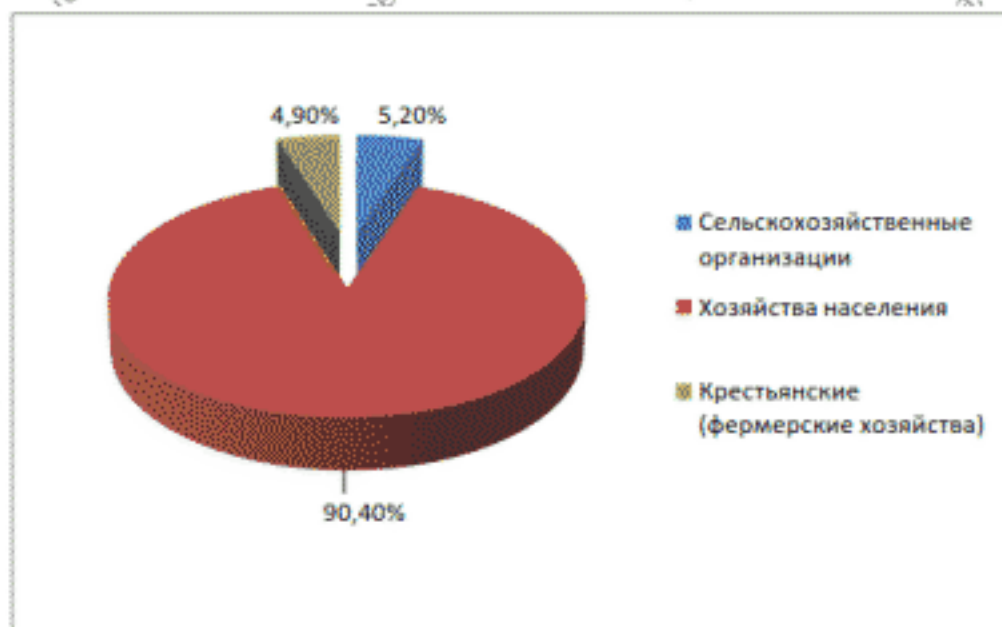
тенденцией является то, что малые товарные производства крестьян обеспечили более чем двукратный рост объемов продаж, что компенсировало падение предложения овощей краевыми производителями [3, 4].

Одним из негативных факторов, влияющих на неблагоприятную динамику объемов производства товарной продукции овощного кластера Прикамья является диспаритет цен (таблица 4).

Таблица 4 – Анализ цен реализации овощей сельскохозяйственными предприятиями

Показатели	2011	2012	2013	2014	2015	2015 г/2000 г	
						+/-	%
Цены реализации сельскохозяйственными предприятиями, руб./кг							
Овощи свежие	10,39	9,82	7,52	10,63	10,83	0,44	104
в том числе капуста	4,59	5,51	5,32	8,60	8,20	3,60	178
Розничные потребительские цены							
капуста свежая	8,62	15,63	10,59	26,13	23,12	14,50	268
Соотношение розничных и отпускных цен на капусту	1,877	2,8372	1,9891	3,0394	2,821		

Данные за пять лет показывают, что отпускные цены предприятий на основной товар отрасли – капусту свежую увеличились в 1,78 раза, а то время как для конечных потребителей на розничном рынке цены выросли 2,68 раза, что на 90% выше. В среднем, розничные конечные цены в 2-3 раза превышают оптовые от производителя. Диспаритет цен является одной из важнейших причин рецессии в отрасли.

Для овощеводства, как и для любой подотрасли сельского хозяйства, важнейшим фактором развития является государственная поддержка, в частности бюджетное субсидирование (таблица 5). В

настоящее время идеология расходования бюджета выражена в понятии БОР – бюджетировании ориентированном на результат. В овощном подкомплексе Пермского края программно-целевое планирование и бюджетирование ориентированное на конкретный результат выражено в общем виде в государственной программе «Развитие сельского хозяйства и устойчивое развитие сельских территорий в Пермском крае», а в частности, в экономически значимой программе «Развитие отрасли картофелеводства и овощей открытого грунта на 2014-2015 годы и на период до 2020 года» [7, 8]. Но, средства выделяемые в рамках этой программы практически неза-

метны для овощного кластера: годовое финансирование не превышает 15 млн. руб. год (иногда по годам не более 10,5 млн. руб. на прямую поддержку всего овощекартофельного подкомплекса). Данные суммы составляют менее 0,5% от общего объема ассигнований на АПК региона [9, 10]. Подтвержде-

нием данного вывода является не только проведенный выше анализ состояния овощного подкомплекса, но и уровень исполнения ключевых показателей эффективности программы развития АПК в части овощеводства (таблица 5) [11, 12].

Таблица 5 – Анализ реализации программы развития АПК в отрасли овощеводства

Показатели	Годы		
	2013	2014	2015
Производство овощей во всех категориях хозяйств, тыс. тонн			
план	190	253	262
факт	236,4	227,3	212,7
исполнение, +/-	46,4	-25,7	-49,3
Коэффициент самообеспечения, %			
план	60,5	79	80,8
факт	75	74	73
исполнение, +/-	14	-5	-8

Как показывает анализ достижения индикаторов программы развития сельского хозяйства края в овощном кластере, за два года из трех лет реализации программы данные показатели не были достигнуты [13]. Выполнение плановых значений в 2013 году можно объяснить некоторым занижением нормативных индикаторов на этот год.

Выводы. Резюмируя вышесказанное, можно сказать, что в целом краевой агрегированный рынок овощей является сбалансированным, но характеризующимся целым рядом негативных тенденций и фактов:

1. Рекомендованный РМН норматив потребления этой значимой для здоровья населения категории продовольствия соблюдается лишь на 70%. При этом, в данном объеме потребления для региональных производителей составляет всего порядка 73%

2. Производство и потребление овощей в крае за рассматриваемый период имеет тенденцию к снижению, с некоторой стабилизацией (и даже ростом) за последние годы. В целом, за последние семнадцать лет, производство овощей в крае сократилось на 31,4%, в то время некогда основные поставщики овощной продукции на рынок – сельскохозяйственные предприятия, сократили объемы производства практически втрое.

Из позитивных тенденций можно отметить рост объемов производства овощей в субъектах малого

бизнеса, совершивших настоящую революцию в отрасли – более чем шестикратный рост валовых сборов, вследствие чего в 2016 году крестьянско-фермерские хозяйства впервые обошли сельхозпредприятия по суммарной доле рынка (соответственно 4,9% и 4,7%).

3. Основные объемы потребления овощей в крае все еще не затрагивают товарно-денежных отношений и характеризуются самообеспечением домохозяйств овощной продукцией. Реализация овощей краевого производства в целом сокращается за счет общественного сектора, что частично нивелируется ростом доли К(Ф)Х. Поэтому в качестве мероприятий можно порекомендовать дальнейшую поддержку малого бизнеса и, особенно, домашних подворий, товарность которых не превышает 15%.

4. Одной из причин кризиса отрасли является диспаритет цен на овощную продукцию в логистической цепочке поле-прилавок.

5. Для преодоления рецессии требуется глубокий причинно-следственный анализ на уровне отдельных предприятий-производителей и системный пересмотр действующей системы госрегулирования и бюджетной поддержки. На основе проведенного анализа предлагается продолжить тренд на поддержку высококомобильного малого бизнеса, повышение товарности ЛПХ, но основные меры бюджетной поддержки должны развиваться производство овощей в крупных и средних сельхозпредприятиях.

Библиографический список

1. Овощеводство/Г.И. Тараканов, В.Д. Мухин, и др.: М.: Колос, 2013. – 472 с.
2. Галеев М.М., Черданцев В.П., Черданцева М.В. Механизм конкурсного формирования продовольственных фондов (на примере Пермской области)/Пермь: ПГСХА, 2003. – 215 с.
3. Пермский край в цифрах. 2017: Краткий статистический сборник/Территориальный орган Федеральной службы государственной статистики по Пермскому краю. – Пермь, 2016. – 201 с.
4. Статистический ежегодник Пермского края, 2017: Статистический сборник/Территориальный орган службы государственной статистики по Пермскому краю. Пермь, 2016. – 320 с.
5. Годовой отчет за 2014 год о выполнении государственной программы «Развитие сельского хозяйства и устойчивое развитие сельских территорий в Пермском крае»// Режим доступа: <http://agro.permkrai.ru/programs/regionalnye/> (дата обращения 21.04.2017).
6. Годовой отчет за 2015 год о выполнении государственной программы «Развитие сельского хозяйства и устойчивое развитие сельских территорий в Пермском крае»// Режим доступа: <http://agro.permkrai.ru/programs/regionalnye/> (дата обращения 21.04.2017).
7. Постановление Правительства Пермского края от 3 октября 2013 г. N 1320-п «Об утверждении государственной программы «Развитие сельского хозяйства и устойчивое развитие сельских территорий в Пермском крае». Режим доступа: <http://agro.permkrai.ru/programs/npa-permskogo-kraja/filter/0/0/4/page/2/> (дата обращения 21.04.2017).
8. Skaryupina M.B. Conceptual model and monitoring methodology of mechanism for evaluation of the implementation of a government programs// Reshim Dostupa: <http://research-journal.org/en/economics-en/konceptualnaya-model-i-metodika-monitoringa-mexanizma-ocenki-realizacii-gosudarstvennoj-programmy/> Date of application 22.04.2017.

9. Информация о финансировании из краевого бюджета 31.12.2014// Режим доступа: <http://agro.permkrai.ru/ispolnenie-byudzhetov/finansirovanie-programmnykh-meropriyatij-iz-federalnogo-i-kraevogo-byudzhetov/> (дата обращения 22.04.2017).
10. Информация о финансировании из краевого бюджета 31.06.2015// Режим доступа: <http://agro.permkrai.ru/ispolnenie-byudzhetov/finansirovanie-programmnykh-meropriyatij-iz-federalnogo-i-kraevogo-byudzhetov/> (дата обращения 22.04.2017).
11. Галеев М.М., Катлишин О.И. Итоги реализации программы развития АПК Пермского края за 2009-2012 гг.// Пермский аграрный вестник. – 2013. – № 4. – С. 62-64.
12. Galeev M.M., Katlishin O.I., Baleevskih A.S., Urazaev A.R.//Life Science Journal. – 2014. – № 11. – pp. 408-411.
13. Kelelnikova S.V. Models of the Organizational and Economic Development Mechanism of the Regional Vegetables Market/ Kelelnikova S.V., Samygin D.Y., Bulycheva Y.V. //http://en.e-notabene.ru/fic/article_21175.html (дата обращения 22.04.2017).

References

1. Ovoshchevodstvo/G.I. Tarakanov, V.D. Muhin, I dr.: M.: Kolos, 2013. – 472 s.
2. Galeev M.M., SHERDANCEV V.P., SHERDANCEVA M.V. Mekhanizm konkursnogo formirovaniya prodovol'stvennykh fondov (na primere Permskoy oblasti)/Perm': PGSKHA, 2003. – 215 s.
3. Permskij kraj v cifrah. 2017: Kratkiy statisticheskiy sbornik/Territorial'nyj organ Federal'noj sluzhby gosudarstvennoj statistiki po Permskomu kraju. – Perm', 2016. – 201 c.
4. Statisticheskiy ezhegodnik Permskogo kraja, 2017: Statisticheskiy sbornik/ Territorial'nyj organ sluzhby gosudarstvennoj statistiki po Permskomu kraju. Perm', 2016. – 320 s.
5. Godovoj otchet za 2014 god o vypolnenii gosudarstvennoj programmy «Razvitie sel'skogo hozyajstva i ustojchivoe razvitie sel'skih territorij v Permskom krae»// Rezhim dostupa: <http://agro.permkrai.ru/programs/regionalnye/> (data obrashcheniya 21.04.2017).
6. Godovoj otchet za 2015 god o vypolnenii gosudarstvennoj programmy «Razvitie sel'skogo hozyajstva i ustojchivoe razvitie sel'skih territorij v Permskom krae»// Rezhim dostupa: <http://agro.permkrai.ru/programs/regionalnye/> (data obrashcheniya 21.04.2017).
7. Postanovlenie Pravitel'stva Permskogo kraja ot 3 oktyabrya 2013 g. N 1320-p «Ob utverzhenii gosudarstvennoj programmy «Razvitie sel'skogo hozyajstva i ustojchivoe razvitie sel'skih territorij v Permskom krae». Rezhim dostupa: <http://agro.permkrai.ru/programs/npa-permskogo-kraja/filter/0/0/4/page/2/> (data obrashcheniya 21.04.2017).
8. Skaryupina M.B. Conceptual model and monitoring methodology of mechanism for evaluation of the implementation of a government programs// Rezhim dostupa: <http://research-journal.org/en/economics-en/konceptualnaya-model-i-metodika-monitoringa-mexanizma-ocenki-realizacii-gosudarstvennoj-programmy/> Date of application 22.04.2017.
9. Informaciya o finansirovanii iz kraevogo byudzhetov 31.12.2014// Rezhim dostupa: <http://agro.permkrai.ru/ispolnenie-byudzhetov/finansirovanie-programmnykh-meropriyatij-iz-federalnogo-i-kraevogo-byudzhetov/> (data obrashcheniya 22.04.2017).
10. Informaciya o finansirovanii iz kraevogo byudzhetov 31.06.2015// Rezhim dostupa: <http://agro.permkrai.ru/ispolnenie-byudzhetov/finansirovanie-programmnykh-meropriyatij-iz-federalnogo-i-kraevogo-byudzhetov/> (data obrashcheniya 22.04.2017).
11. Galeev M.M., Katlishin O.I. Itogi realizacii programmy razvitiya APK Permskogo kraja za 2009-2012 gg.// Permskij agrarnyj vestnik. – 2013. – № 4. – S. 62-64.
12. Galeev M.M. Impact of WTO on the results, prospect of development of AIC and food Industry In Russia/ Galeev M.M., Katlishin O.I., Baleevskih A.S., Urazaev A.R.//Life Science Journal. – 2014. – № 11. – pp. 408-411.
13. Kelelnikova S.V. Models of the Organizational and Economic Development Mechanism of the Regional Vegetables Market/ Kelelnikova S.V., Samygin D.Y., Bulycheva Y.V. //http://en.e-notabene.ru/fic/article_21175.html (data obrashcheniya 22.04.2017).

ОСОБЕННОСТИ СОЗДАНИЯ И ФУНКЦИОНИРОВАНИЯ СВОБОДНЫХ ЭКОНОМИЧЕСКИХ ЗОН В КИТАЕ

Коробова О.В., к.э.н., доцент, Тамбовский государственный технический университет
Блюм М.А., к.п.н., доцент, Тамбовский государственный технический университет
Хазанова Д.А., к.э.н., доцент, Тамбовский государственный технический университет

Аннотация: В России, начиная с конца 20 века, происходят постоянные попытки создания свободных экономических зон. В некоторых случаях деятельность зон бывает успешной. Однако ожидаемого масштабного эффекта существование таких зон не оправдывает. По мнению авторов, интересен положительный опыт Китая в создании и функционировании свободных экономических зон. В статье авторы рассматривают особенности правового характера функционирования свободных экономических зон в Китае. Особое внимание уделяется вопросам рыночного регулирования и финансирования зон со стороны государства. Делаются выводы о возможности использования отдельных мероприятий по созданию и деятельности свободных экономических зон, применяемых в Китае, относительно России.

Ключевые слова: свободная экономическая зона, экономическое развитие, налоговые льготы, административные льготы.

Abstract: In Russia, since the end of 20 centuries, there are constant attempts of creation of free economic zones. In certain cases activity of zones happens successful. However existence of such zones does not justify expected scale effect. According to authors, positive experience of China in creation and functioning of free economic zones is interesting. In article authors consider features of legal character of functioning of free economic zones in China. The special attention is given to questions of market regulation and financing of zones from the state. Conclusions about possibility of use of separate actions for creation and activity of the free economic zones applied in China, concerning Russia become.

Keywords: a free economic zone, economic development, tax privileges, administrative privileges.

В настоящее время в условиях финансового кризиса в России необходимо привлечение собственных и иностранных финансовых ресурсов для создания новых предприятий, модернизации промышленности, выпуска инновационной продукции, а также для решения социальных проблем.

В этом аспекте представляется интересным опыт Китая, связанный с созданием свободных экономических зон (СЭЗ).

Разные исследователи несколько по-разному характеризуют понятие «свободная экономическая зона». Как правило, речь идет о территории страны, на которой предоставляется льготный режим функционирования для национальных и иностранных предпринимателей. Цели, которые преследует при этом Правительство, связаны с увеличением экономического роста, снижением уровня безработицы, привлечением финансовых ресурсов в конкретный город или регион, что в конечном счете оживит экономическую ситуацию во всем государстве. Законодательство Российской Федерации предпочитает такие территории называть «особыми экономическими зонами».

Существование особых экономических зон в России характеризуется следующими факторами: недостаточной инвестиционной активностью резидентов (за период с 2011 по 2014 годы объем частных инвестиций увеличился менее чем в 3 раза); высокими объемами бюджетного финансирования (объем неосвоенных средств составляет около 20% от всех государственных средств); невысокой долей в объемах произведенных товаров и услуг по стране в целом (в России ОЭЗ обеспечивают менее 0,1% ВВП, в Китае около 10%); малоэффективными мероприятиями по привлечению резидентов (их количество по всем ОЭЗ за рассматриваемый период возросло всего на 23%), низкой экономической эффективностью (по итогам 2014 г. на 1 руб. вложенных бюджетных средств приходилось 1,73 руб. инвестиций резидентов) [1].

Создание свободных экономических зон может происходить по-разному, но в любом случае требует детального экономического планирования и анализа, а также достаточных капитальных вложений со стороны государственных органов власти.

Управление деятельностью СЭЗ осуществляется на всех этапах, включая создание и период действия. Особое внимание должно уделяться государственному управлению деятельности СЭЗ.

Если рассматривать управление СЭЗ как систему, то государственное управление СЭЗ можно представить как совокупность взаимосвязанных элементов, составляющих единое целое, которые необходимы для реализации процесса управления СЭЗ. Таким образом, для создания инфраструктуры, соответствующей запросу отдельной СЭЗ, со стороны государства необходимо выделение значительного объема денежных средств.

Но все это не гарантирует успешное функционирование зоны и экономический и/или социальный эффект. Опыт тех государств, в которых создание и существование свободных экономических зон позволило не только достичь поставленных целей, но и вывело государство на новый уровень развития, может найти положительное применение при разработке общего механизма управления СЭЗ.

Свободные экономические зоны считаются эффективными в случае притока в них иностранных и отечественных инвестиций. В связи с этим в зонах со стороны государственных органов власти должен быть создан соответствующий благоприятный инвестиционный климат. Поэтому от того, насколько грамотно осуществляется управление зоной, зависит активизация инвестиционной деятельности на ее территории.

За достаточно короткий период времени в Китае произошел переход к рыночной экономике – с начала 70-х годов 20 века. Огромную роль в этом сыграли «локализованные экономические системы», цель которых была «мобилизация внутренних ресурсов национальной экономики для структурной трансформации и перевода ее в режим устойчивого развития» [2].

К семидесятым годам двадцатого века в Китае возник ряд проблем, связанных с недостатком финансовых ресурсов, новой техники и технологий, высококвалифицированных специалистов. Следствием проблем в экономике, конечно, стали социальные катаклизмы, такие как высокий уровень безработицы, увеличение бедного населения. Правительство КНР в качестве выхода из сложившейся

ситуации редко привлечь иностранные инвестиции. Начиная с 1979 года в страну начинают поступать иностранные капиталовложения. Китай – «закрытое» государство с планово-административной экономикой, начинает проводить политику «открытости». Эта политика представляет собой мероприятия по привлечению иностранного капитала в виде прямых инвестиций и внешних займов. Прямые инвестиции поступают путем привлечения капитала через свободные экономические зоны (СЭЗ), в которых создаются совместные предприятия.

Если говорить о международном рейтинговании экономических зон, то наиболее важным из них является Global Free Zones of the Year, составляемый Financial Times - Foreign Direct Investment Intelligence (FDI). Так, в 2015 году эксперты FDI оценили 45 зон. Лучшей особой зоной в Азии по крупным инвесторам была признана ОЭЗ Waigaoqiao Free Trade Zone (Шанхай, Китай), созданная в 2013 г. По состоянию на 2014 г. в ОЭЗ «Waigaoqiao Free Trade Zone» действовало 649 крупных резидентов, включая таких гигантов, как Microsoft, Fiat, Shell, Sony, Total и Amazon [3].

На 2016 год в Китае действовали следующие свободные экономические зоны: сто четырнадцать зон новых и высоких технологий; пять специальных экономических зон; девятнадцать зон технико-экономического развития; тринадцать свободных таможенных зон; четырнадцать зон приграничного экономического сотрудничества; Шанхайская зона свободной торговли [4].

Правительство Китая определило следующие цели создания свободных экономических зон:

- привлечение иностранных инвесторов, современной техники и новейших технологий ведения производства;
- повышение эффективности в управлении производством и подготовка более квалифицированного персонала;
- увеличение доходов бюджета от экспорта продукции;
- увеличение занятости;
- более эффективное использование природных ресурсов;
- увеличение экономического роста, в том числе за счет быстрого развития регионов, в которых действуют СЭЗ [5, 6].

Таким образом, создание СЭЗ в Китае было необходимо для решения многих существовавших в государстве проблем. В связи с этим зоны были созданы дифференцировано. В каждой определялись задачи и соответствующие условия, в зависимости от поставленных задач. Были сформированы: специальные экономические, зоны технического развития, открытые порты и другие.

Рассмотрим отличительные моменты существования СЭЗ в Китае.

Свободные экономические зоны в Китае имеют следующие особенности правового характера:

1. Отсутствует единый закон, регулирующий деятельность СЭЗ. Деятельность СЭЗ регулируют более 30 специальных нормативных актов [7].

Решения о создании отдельных зон принимались Госсоветом КНР единовременно (зоны технико-экономического развития и зона «Хайнань»).

Народные собрания тех провинций, в которых создавались зоны, утверждали специальные нормативно-правовые акты, касающиеся деятельности зон [8]. Так, формирование и деятельность таких зон, как «Шэньчжэнь», «Чжухай», «Шаньтоу», «Сяньжень» - это первые специальные зоны в Китае определялись положениями, принимаемыми Всеитайским собранием народных представителей (ВСНП).

В общем плане процесс учреждения, хозяйствования, приостановления и ликвидации предприятий с участием зарубежных инвестиций регламентируется тремя важнейшими законами, а именно: Законом КНР о хозяйствовании предприятий смешанного китайско-зарубежного капитала, Законом КНР о хозяйствовании предприятий китайско-зарубежного сотрудничества, Законом КНР о предприятиях зарубежного капитала [9].

Для ускорения законодательного процесса, регламентирующего деятельность СЭЗ, в 1981 г. Постоянный комитет ВСНП предоставил местным постоянным комитетам Народных собраний провинций Гуандун и Фуцзянь право самим разрабатывать постановления, касающиеся их СЭЗ. В дальнейшем такие же полномочия получила и провинция Хайнань.

В сравнении с особыми экономическими зонами в России можно отметить, что управление ими осуществляется на федеральном уровне. Решение о создании зоны принимает Правительство РФ. Местные органы власти ограничены в решениях вопросов, касающихся функционирования зон. Это отмечают в своей работе «Проблемы и перспективы развития особых экономических зон в России» Янков К.В., Моисеев А.К., Евграфов Д.А.

2. Управлением зонами в Китае занимается «Канцелярия по делам СЭЗ». Она была создана при Госсовете КНР в 1980-х годах и считалась высшим органом по административным вопросам (в настоящее время упразднена).

В Китае действует специальная межведомственная комиссия. Ее руководителем является представитель Госсовета КНР, занимающий должность вице-премьера, а основными членами – представители различных министерств и ведомств, например, Министерства строительства, Министерства земельных ресурсов, Министерства финансов и т.д. Она занимается общими вопросами руководства СЭЗ.

В России управление особыми экономическими зонами осуществляется АО «Особые экономические зоны». Управляющая ОЭЗ компания в России была создана в 2006 году. Это акционерное общество, 100% акционером является государство. Компания управляет ОЭЗ в Российской Федерации, специализирующимися на развитии технологических инноваций, промышленного производства, туристско-рекреационного бизнеса, портово-логистических и транспортных узлов. Стоимость активов в управлении – 3,4 млрд. долл. США, численность персонала – более 1 100 человек. Основные услуги компании: проектирование, строительство и эксплуатация объектов инфраструктуры ОЭЗ; привлечение инвесторов; различные услуги частным инвесторам. ОАО «ОЭЗ» активно развивает взаимодействие с другими институтами развития в России (РОСНАНО, Сколково, ОАО «Российская венчурная компания», Внешэкономбанк, и т.д.).

Данная компания через создание дочерних обществ, филиалов управляет ОЭЗ в России, являясь фактически их девелопером. Однако управление некоторыми особыми экономическими зонами осуществляется посредством самостоятельных управляющих компаний.

3. Для иностранных инвесторов действует льготный налоговый режим. Налоговые льготы представляют собой комбинацию льгот.

В СЭЗ Китая уплачиваются следующие виды налогов: подоходный налог с предприятий; налог на добавленную стоимость (НДС); налог на транспортные средства; налог на операции с недвижимостью; акцизы; таможенные пошлины; личный подоходный налог со служащих.

В зонах действуют «налоговые каникулы»; налоговые скидки на производственные материалы;

сравнительно небольшой налог на недвижимость; повышенные нормы амортизации.

Кроме того, местные органы власти могут предоставлять предприятиям, действующим в зонах, дополнительные налоговые преференции. Но эти льготы предоставляются только по налогам, поступающим в муниципальные бюджеты или при условии, что местные органы власти возвращают центральным денежным средства, не полученные из-за льгот по НДС.

Положительным моментом действия специального правового режима в СЭЗ Китая является тот факт, что льготы и преференции для иностранных инвесторов дифференцированы в зависимости от вида СЭЗ и приоритетности задач, решаемых совместно и иностранными предприятиями;

4. Используется специальная таможенная политика, особые правила таможенного надзора и управления.

В зоны могут ввозиться любые товары без уплаты таможенных пошлин и без торгово-промышленного налога. Но при поступлении таких товаров на местные рынки налоги и пошлины уплачиваются полностью;

5. Используются прочие финансовые и административные льготы, в том числе либерализация валютного контроля, неограниченная репатриация прибылей, предоставление вида на жительство, разрешения на работу для иностранцев, работающих в зоне.

Предприятиям с иностранным капиталом (инвестициями) местные власти предоставляют право пользования землей в течение определенного срока. При этом пользователь вносит разовую плату за освоение земельного участка, осуществляет ежегодную плату, которая дифференцирована в зависимости от того, какие условия существуют на территории и от вида деятельности. В некоторых зонах, например, СЭЗ «Чжухай», если предприятие организует свою работу в низкорентабельной отрасли или в отрасли высоких технологий, оно может освободиться от платежей за землю.

Предприятия, занятые в сфере высоких технологий в СЭЗ «Шэньчжэнь», в первые пять лет освобождаются от платы за землю, а в последующие 5 лет платят только 50%. Право пользования землей может передаваться, она может сдаваться в аренду или под залог [10]. Шэньчжэнь, по данным проведенных исследований [11] является одной из наиболее успешных. За период с 2004 по 2014 годы объем ВВП этой зоны увеличился почти в три раза, на конец 2014 года ее ВВП составило 2,5% от ВВП всего государства, на данную зону приходилось 20,8% китайского экспорта и 4,9% прямых иностранных инвестиций [12].

Помимо предоставления земельных участков для создания предприятий с зарубежным капиталом, практикуется сдача земли иностранным инвесторам в аренду (подряд) для комплексного освоения. Порядок сдачи земельных участков в аренду регулируется «Временными положениями о комплексном подряде на освоение и использование земельных участков иностранными инвесторами», утвержденными Госсоветом КНР в 1990 г [13]. В соответствии с этим документом, разрешается пересматривать и продлевать срок аренды земли.

Госсовет КНР установил максимальные сроки аренды земли: для строительства жилья - до 70 лет; для промышленного использования, строительства объектов науки, здравоохранения, образования, культуры и спорта, комплексного использования - до 50 лет; для объектов торговли, туризма, развлечений - до 40 лет [14].

В аренду земля предоставляется двумя способами: либо на основе заключенного договора, либо с

аукциона. Арендная плата зависит от того, где расположен участок и от того, для чего он будет использоваться. Аренда за землю для промышленных предприятий в несколько раз (как правило, в 8-10 раз) меньше, чем для аналогичных организаций, занятых в других отраслях, например, в сфере торговли;

6. Зоны являются закрытыми территориями, для въезда необходимо иметь специальное разрешение [15]. Предприятия также могут льготно ввозить необходимое оборудование и сырье для собственных нужд.

Для иностранных инвесторов и туристов осуществляется упрощенный пропускной контроль:

- для часто прибывающих в СЭЗ иностранных инвесторов можно оформлять многократную въездную визу;

- для тех, кто не успел оформить визу, можно оформить ее в пропускном пункте СЭЗ;

- например, для въезжающей в СЭЗ «Шэньчжэнь» туристической группы осуществляется безвизовый режим в течение 72 часов;

- иностранные граждане с территории КНР могут въезжать в СЭЗ без ограничений;

К другим особенностям СЭЗ относят:

1. Экономика СЭЗ - многоукладный социалистический комплекс. Основные субъекты хозяйствования - правые и контрактные совместные предприятия с участием иностранных инвесторов, и иностранные компании (на остальной территории страны действуют национальные производители).

В уставном фонде предприятия должен присутствовать вклад иностранного партнера - не менее 25%. Максимум не оговаривается. Предприятие может полностью принадлежать иностранному инвестору, которому предоставляется защита от национализаций;

2. В СЭЗ происходит рыночное регулирование (на остальной территории страны - социалистическая плановая экономика).

Но существуют так называемые «директивные показатели». Они устанавливаются центральными органами власти. К ним относятся: годовой доход; неизменные на протяжении нескольких лет платежи в бюджет; ограничения, установленные на получение кредитов и выпуск бумажных денег; объем производства и сбыта по некоторым наиболее важным для государства товарам.

Особую роль в развитии СЭЗ приобретает наделение администраций СЭЗ широким кругом полномочий. В частности, в компетенции администрации СЭЗ решение следующих вопросов:

- рассмотрение и принятие решений по инвестиционным проектам (в рабочем режиме с объемом не более 30 млн. долларов США, с разрешения Госсовета КНР для проектов с объемом финансирования более 30 млн. долларов США);

- принятие решения об источниках кредитных займов (использование средств местных или зарубежных банков);

- управление ценными бумагами (облигациями), в том числе решение вопросов относительно выпуска и локаций их реализации на местном или зарубежном рынке;

- рассмотрение запросов предприятия зоны СЭЗ на право осуществлять внешнеэкономическую деятельность, а также самостоятельно принимать решения об условиях экспорта изготовленных товаров. В практике китайских СЭЗ широко используется прием поручения экспорта продукции иностранному партнеру по совместному предприятию;

- освобождать предприятия СЭЗ от обложения местными налогами.

Покупка сырья и материалов, полуфабрикатов, топлива, необходимого оборудования производится

предприятиями, действующими в СЭЗ и на местном рынке и за рубежом. С целью улучшения покупательско-продажного дела в рамках СЭЗ могут создаваться специальные снабженческие компании.

При реализации продукции на китайском национальном рынке совместные предприятия действуют либо самостоятельно, либо привлекая посредников. Посредниками являются государственные организации, получающие комиссионное вознаграждение. Покупатель платит импортную таможенную пошлину. Предприятиям запрещена реализация низкосортных изделий. Можно продавать импортзамещающую продукцию. Для предприятий, действующих на территории зон, право и доля поставок определяется договором.

В основном, товары в СЭЗ продаются по ценам, установленным на рынке. Цены на товары, которые реализуются на местном рынке, устанавливаются на основе правил тех органов, которые отслеживают цены. В некоторых отраслях: на морские, железнодорожные, авиационные, почтово-телеграфные услуги, а также на электроэнергию и воду действуют единые государственные цены.

Продукция совместных предприятий на экспорт должна поставляться в основном по ценам не ниже, чем на аналогичные товары государственных предприятий КНР. В настоящее время в Китае созданы отраслевые ассоциации экспортеров, в которые вошли иностранные и китайские предприятия. Они наделены правом контроля за экспортными ценами. [5]

Следует отметить особенности, связанные с перемещением финансовых ресурсов, в которых участвуют свободные экономические зоны.

Отличительной особенностью китайских СЭЗ является незначительная доля государственного капитала в их развитии, в частности, на первом этапе развития (порядка 10 первых лет) применялись следующие способы финансовой поддержки:

- предоставление долгосрочных кредитов по низким ставкам (50% ставки субсидируется бюджетом);
- освобождение СЭЗ от установленных лимитов внесения налоговой оплаты и валютной выручки в госбюджет (до реформы налоговой системы);
- распределение доходной части от торгово-промышленного налога, а также налога на добавленную стоимость (около 50%) на строительство СЭЗ;
- освобождение импортируемых товаров для создания инфраструктуры СЭЗ от таможенного бремени.

В Китае сложилась богатая практика финансирования СЭЗ, для чего используется множество моделей финансового обеспечения.

Одной из самых больших зон в Китае является СЭЗ «Шэньчжэнь». На создание и дальнейшую деятельность использовались собственные средства самой зоны. Они составили 37% от общего объема вложенных в развитие зоны средств. Средства иностранных инвесторов составили 24%, 22% пришлось на долю кредитных ресурсов. 7% было де-

нежных средств центральных и муниципальных органов власти и китайских предприятий [5, 8].

Большое значение в практике финансирования СЭЗ отводится кредитным ресурсам. Активно используется банковское кредитование. За счет банковских займов организации формируют инфраструктуру, необходимую для развития зоны и привлечения инвесторов. Они строят производственные здания, а затем сдают их в аренду китайским и зарубежным инвесторам. За счет арендных платежей погашаются банковские кредиты. Предприятия с иностранными и китайскими инвестициями в отдельных зонах обеспечиваются электроэнергией, водой, транспортными услугами. Это увеличивает эффективность деятельности СЭЗ.

Управление наиболее крупной СЭЗ Китая, «хайнань» базируется на модели финансирования, предусматривающей выделение иностранным инвесторам крупных участков земли. Когда зарубежным инвесторам для освоения выделяются крупные участки земли. При этом формирование инфраструктуры осуществляется за счет средств инвесторов в то время как земельные участки и строения используют в соответствии с целями последних [5].

С 2012 года к поощряемым производствам относятся: новые виды в текстильную, нефтеперерабатывающую, машиностроительную промышленность; сфера услуг; вложения в медицинские учреждения, финансовые лизинговые компании.

Исключается производство автомобилей, продукция из кристаллического кремния, продукция углеперерабатывающей промышленности.

Особенности создания и действия свободных экономических зон в Китае позволяют сделать следующие выводы относительно повышения эффективности действия аналогичного механизма в России:

- разработка стратегии создания и развития свободных экономических зон;
- ужесточение контроля за вложением государственных денежных средств в деятельность свободных экономических зон;
- создание системы управления свободными экономическими зонами на основе опыта Китая: привлечение региональных органов власти и инвесторов к управлению свободными экономическими зонами;
- изменение системы финансирования свободных экономических зон.

По мнению различных исследователей, в России некоторые проблемы можно решить путем создания специальной единой концепции государственного управления СЭЗ. Необходимо провести моделирование отдельных элементов системы управления СЭЗ. Тогда функционирование СЭЗ будет более эффективным и скоординированным. А это, в свою очередь, позволит добиться целей и задач, которые ставит государство при создании СЭЗ.

Таким образом, опыт Китая может быть использован при разработке механизма создания и функционирования особых экономических зон в России.

Библиографический список

1. Отчет о результатах функционирования особых экономических зон за 2014 год и за период с начала функционирования особых экономических зон [Электронный ресурс] // URL: <http://economy.gov.ru/minec/activity/sections/sez/becomeinvestor/news>
2. Андреева, М. Ю., Вотинцева, Л. И., Чань Лэй. Пространственные экономические системы Китая: эмпирические оценки приоритетных моделей // Вестник экономики, права и социологии, 2015, №3, С.7-11
3. Максимова, К.Л., Попова, А.Ю. Отечественный и зарубежный опыт создания особых зон на примере РФ и КНР. Практика ОЭЗ // Научные исследования и разработки молодых ученых. Экономические науки. С.103-109
4. Портал внешнеэкономической информации // http://www.ved.gov.ru/exportcountries/cn/about_cn/laws_ved_cn/special_area_cn/

5. Рязанцева, М.В. Особые экономические зоны как инструмент развития регионов // Международный журнал экспериментального образования, 2013, №10, С. 141–143
6. Мальхин, Ю. Г., Костромичева, Э. В. Опыт функционирования свободных экономических зон Китая // Белорусский экономический журнал, 2007, №2, С.120–128
7. Михайлюк, О. В. Свободные экономические зоны как механизм привлечения иностранных инвестиций // Modern problems and ways of their solution in sciences, transport, production and education, 2015, 16–28 June. <http://www.sworld.education/index.php/ru/conference/the-content-of-conferences/archives-of-individual-conferences/june-2015>
8. Сюй Люмэй, Сунь Гоцзе. Стратегия привлечения иностранных инвестиций в экономику Китая // Барнаульский Вестник, 2015, июнь, С.29–35
9. Фан Тинтин. Энергетическая политика КНР на современном этапе // Автореферат диссертации на соискание ученой степени кандидата политических наук. Москва, 2002.
10. Друзик, Я. С. Свободные экономические зоны в системе мирового хозяйства: Учеб. пособие. Мн.: «ФУАинформ», 2000. С. 304.
11. Емельянова, К.Н. Особые экономические зоны и их роль в развитии экономики России // Десятый Всероссийский Форум «Наука и инновации в технических университетах», С.128–130
12. China Statistical Yearbook-2015: National Accounts [Электронный ресурс] // URL: <http://www.stats.gov.cn/tjsj/ndsj/2015/indexeh.htm> (дата обращения: 14.08.2016)
13. Вэй Си Хун. Сравнительный анализ перехода к рыночной экономике России и Китая. Диссертация на соискание ученой степени кандидата экономических наук. Москва, 2004.
14. Сунь Юйсю. Свободные экономические зоны и их влияние на национальную экономику и внешнеэкономические связи Диссертация на соискание ученой степени кандидата экономических наук. Москва, 2000.
15. Бильчак В.С., Дупленко Н.Г. Предпринимательство региона. [Электронный ресурс] / В.С. Бильчак, Н.Г. Дупленко. Электрон. дан. Калининград : БФУ им. И.Канта, 2008. — 368 с. — Режим доступа: <http://e.lanbook.com/book/13118>.

References

1. Otchet o rezultatah funkcionirovaniya osobyh ehkonomicheskikh zon za 2014 god i za period s nachala funkcionirovaniya osobyh ehkonomicheskikh zon [Электронный ресурс] // URL: <http://economy.gov.ru/minrec/activity/sections/sez/becomeinvestor/news>
2. Andreeva, M. YU., Votinceva, L. I., Shehn' Leh. Prostranstvennye ehkonomicheskie sistemy Kitaya: ehmpiricheskie ocenki prioritetnykh modelej // Vestnik ehkonomiki, prava i sociologii, 2015, №3, S.7–11
3. Maksimova, K.L., Popova, A.YU. Otechestvennyj i zarubezhnyj opyt sozdaniya osobyh zon na primere RF i KNR. Praktika OEHZ // Nauchnye issledovaniya i razrabotki molodyh uchenyh. Ehkonomicheskie nauki. S.103–109
4. Portal vneshneehkonomicheskoy Informacii // http://www.ved.gov.ru/export/countries/cn/about_cn/laws_ved_cn/special_area_cn/
5. Ryzanceva, M.V. Osobyeh ehkonomicheskikh zon kak instrument razvitiya regionov // Mezhdunarodnyj zhurnal ehksperimental'nogo obrazovaniya, 2013, №10, S. 141–143
6. Malyhin, YU. G., Kostromicheva, E.H. V. Opyt funkcionirovaniya svobodnyh ehkonomicheskikh zon Kitaya // Belorusskij ehkonomicheskij zhurnal, 2007, №2, S.120–128
7. Mihajlyuk, O. V. Svobodnye ehkonomicheskie zony kak mekhanizm privlecheniya inostrannyh investicij // Modern problems and ways of their solution in sciences, transport, production and education, 2015, 16–28 June. <http://www.sworld.education/index.php/ru/conference/the-content-of-conferences/archives-of-individual-conferences/june-2015>
8. Syuj Lyumehj, Sun' Gocze. Strategiya privlecheniya inostrannyh investicij v ehkonomiku Kitaya // Barnaul'skij Vestnik, 2015, Iyun', S.29–35
9. Fan Tintin. EHnergeticheskaya politika KNR na sovremennom ehstage // Avtoreferat dissertacii na soiskanie uchenoj stepeni kandidata politicheskikh nauk. Moskva, 2002.
10. Druzik, YA. S. Svobodnye ehkonomicheskie zony v sisteme mirovogo hozyajstva: Ucheb. posobie. Mn.: «FUАinform», 2000. S. 304.
11. Emel'yanova, K.N. Osobyeh ehkonomicheskikh zon i ih rol' v razvitii ehkonomiki Rossii // Desyatyj Vserossijskij Forum «Nauka i innovacii v tekhnicheskikh universitetah», S.128–130
12. China Statistical Yearbook-2015: National Accounts [Электронный ресурс] // URL: <http://www.stats.gov.cn/tjsj/ndsj/2015/indexeh.htm> (дата обращения: 14.08.2016)
13. Vehj Si Hun. Sravnitel'nyj analiz perekhoda k rynochnoj ehkonomike Rossii i Kitaya. Dissertaciya na soiskanie uchenoj stepeni kandidata ehkonomicheskikh nauk. Moskva, 2004.
14. Sun' YUjsyu. Svobodnye ehkonomicheskie zony i ih vliyanie na nacional'nuyu ehkonomiku i vneshneehkonomicheskie svyazi Dissertaciya na soiskanie uchenoj stepeni kandidata ehkonomicheskikh nauk. Moskva, 2000.
15. Bil'chjak V.S., Duplenko N.G. Predprinimatel'stvo regiona. [Электронный ресурс] / V.S. Bil'chak, N.G. Duplenko. Электрон. дан. Калининград : БФУ им. И.Канта, 2008. — 368 с. — Режим доступа: <http://e.lanbook.com/book/13118>.

АНТИРЕЙДЕРСКАЯ СТРАТЕГИЯ И ТАКТИКА ЗАЩИТЫ ПРЕДПРИЯТИЯ

Лукиных М.И., д.с.-х. н, профессор, ведущий научный сотрудник, Уральский государственный экономический университет

Аннотация: В статье рассмотрены актуальные вопросы системной защиты от противоправного захвата корпораций. Проанализированы этапы формирования антирейдерской стратегии. Приведены стратегические приемы защиты корпорации. Рассмотрены тактические приемы деятельности предприятия направленные на предотвращение рейдерского захвата предприятия.

Ключевые слова: Противоправные захваты предприятия, защита, стратегия, тактика, приемы.

Abstract: The article considers topical issues of system protection against illegal seizure of corporations. Analyzes the stages of formation of the anti-raider strategy. Given the strategic methods of protection of a Corporation. Considered tactics of the enterprise activity aimed at preventing the raider seizure of the enterprise.

Keyword: Illegal seizures of enterprises, protection, strategy, tactics, techniques.

Цель произведения систематизация и обобщение исследования по стратегии защиты предприятий от рейдерских захватов.

Задачи изучения:

- систематизировать стратегические приемы защиты корпорации от рейдерских атак;
- обобщить тактические приемы защиты от противоправного захвата организации.

Под стратегией защиты от недружественного поглощения понимается направленность движения корпорации на длительную перспективу, включающее различные меры, целью которых является обеспечение безопасности от возможного противоправного захвата. Для корпорации антирейдерская стратегия от противоправного захвата выступает как часть стратегического управления корпорацией [9]. Распространение рейдерства обусловило появление феномена антирейдерства - организацию предупреждения противоправных захватов и методов борьбы с рейдерами. Воспитание антирейдерской ментальности бизнес-сообщества способно противостоять рейдерству [8].

По данным статистики использование современных способов защиты акционерных обществ от противоправных захватов в РФ практически не применяется [1].

По мнению Л.А. Скиданова [8] компания-цель выступает как фирма с высокой степенью виктимности. Данный показатель характеризует склонность субъекта к поведению, повышающему шансы на совершение преступления по отношению к нему. Применительно к рейдерству относят: слабость корпоративной культуры, наличие субкультур, раздробленность и ценностные противоречия внутри коллектива, отсутствие стратегии защиты и лидера. Напротив, наличие здоровой корпоративной культуры, дающей осознание принадлежности и удовлетворенности от данной фирмы, а также наличие яркого лидера способно обеспечить защиту предприятия от нападения агрессора. В контексте рейдерства снижение уровня виктимности компании-жертвы вызывает усложнение захвата фирмы.

Процесс создания стратегии предохранения фирмы от противоправного поглощения выглядит как ряд следующих в определенной последовательности этапов [9].

Первый этап - это анализ окружающей (в рамках ПЭСТ-анализа: политика государства, экономический аспект и т.д.) и внутренней (в рамках SWOT-анализа: сильных и слабых сторон фирмы) среды корпорации и избрание антирейдерской стратегии защиты, для определенных вариантов уровня неустойчивости и риска в прогнозируемой перспективе.

Второй этап содержит обоснование вероятных вариантов корпоративной защиты. Он будет определяться результатами анализа, возможностями

фирмы. Активная стратегия может предусматривать использование предупредительных мер по отношению к рейдерам, тогда как пассивная исходит из реакции на действия захватчиков [5]. Третий этап - это создание антирейдерской стратегии, гармонически сочетающейся с корпоративной стратегией. Она вызывает повышение адаптации организации к неблагоприятным условиям среды и улучшает результаты работы предприятия. Система корпоративной защиты это комплекс мероприятий, реализуемых по различным направлениям деятельности.

Формирование позитивного образа корпорации, который оказывает положительное воздействие на сотрудников организации и на внешнее окружение. При создании образа фирмы необходимо опираться на следующие компоненты. Во-первых, она подается как «личность». Существенное значение имеют внешние атрибуты, а именно, современный интерьер помещений, производственные и логистические технологии и т.д. Во-вторых, фирме нужно иметь свою «репутацию», то есть показать, чем она известна в среде конкурентов и потребителей. Организовать распространение положительных сведений об организации. В-третьих, корпорации необходимо представить свой «характер» (сущность), особенности бизнеса. При проведении информационной кампании указанные три элемента должны исполняться сразу, увязано, с учетом возможных внешних условий.

Мотивация и ограничение полномочий руководства фирмы. Владельцам корпорации надо сформировать такую систему мотивации менеджеров, чтобы они были направлены на рост и развитие компании. Иначе наемные руководители могут выступать участниками и организаторами рейдерских захватов. В должностных инструкциях должны быть органически взаимосвязаны разделы обязанности, права и ответственности. Нужно рационально ограничить полномочия менеджмента. ФЗ разрешает исполнительному органу заключать сделки до 25% от балансовой стоимости активов фирмы. Имеет смысл ограничить этот показатель, обусловив его необходимым уровнем для организации оперативной работы предприятия. Крупные сделки передавать на решение совета директоров и общего собрания акционеров. Предусмотреть меры ответственности для членов совета директоров в случае убытков по реализованной сделке. Это существенно ограничит возможности проведения рискованной деятельности организации.

Юридическую защиту на фирме обеспечивает юридическая служба (юрист). Ее главные задачи заключаются в представлении интересов корпорации в области юриспруденции, в обеспечении осуществления деятельности организации с использованием юридических инструментов; в увеличении

основных показателей фирмы, с использованием правовых средств в работе; в содействии управления фирмой на основе действующего законодательства; в подготовке внутренних нормативных актов. Функции юридической службы на предприятии заключаются в соблюдении законности и правопорядка, защите интересов фирмы в юридической сфере, в правовых способах влияния на трудовые взаимоотношения в коллективе, с тем, чтобы достигать намеченные цели и реализовать задачи корпорации.

Социальная деятельность фирмы является важным элементом антирейдерской стратегии. На фирме должен быть план социального развития организации, т. е. комплекс мероприятий, обращенных на улучшение структуры кадров, совершенствование условий труда и быта рабочих, их социально-культурного обслуживания, рост трудовой активности. В фирмах с высоким уровнем социальной защиты, работники, как правило, демонстрируют лояльность к организации. Удовлетворение потребностей трудового коллектива в социальных вопросах осуществляется инфраструктурой предприятия. Вместе с тем развитый рынок позволяет решать некоторые проблемы социальной сферы корпораций.

Силовые меры антирейдерской стратегии включают создание собственной службы безопасности с обязательным элементом физической защиты объекта и сотрудников. Статья 45 Конституции РФ гласит: «Каждый вправе защищать свои права и свободы всеми способами, не запрещенными законом». Из содержания ст. 37 УК следует, что можно защищать не только свои права и интересы, но и людей других лиц, а также общества и государства. К лицу, производящему социально серьезное посягательство или уничтожение его имущества могут употребляться меры вплоть до причинения физического вреда. Защита способом нанесения вреда не должна превосходить пределы нужной обороны. В случае недостатка ресурса физической защиты заключается договор на представление данной услуги частным охранным предприятием. Меры по обеспечению физической защиты корпорации могут состоять из следующих элементов:

- учет и порядок хранения товарно-материальных ценностей (ТМЦ), финансовых ресурсов, бухгалтерской отчетности, информации на машинных носителях;
- строгое выполнение работниками принятого порядка безопасности в корпорации;
- эффективный контроль над соблюдением установленного режима охраны в организации;
- профилактическая работа с потенциальными нарушителями существующего порядка;
- результативная деятельность службы безопасности предприятия по раскрытию и пресечению противоправных действий нарушителей (попытки кражи ТМЦ и финансовых ресурсов, не дозволенное проникновение на территорию режимного объекта, несанкционированное получение информации и другое);
- установление регулярных контактов с представителями правоохранительной системы, формирование руководства и собственников фирмы о незаконных действиях работников, компаньонов по бизнесу, прочих лиц причастных к организации;
- осуществление комплекса инженерно-технических средств безопасности корпорации с применением современных средств обнаружения, видеонаблюдения, сбора и обработки информации, обеспечивающих документирование событий;
- устойчивое функционирование пожарной сигнализации и пожаротушения на объектах фирмы, ее регулярный контроль и поддержание в работоспособном состоянии.

Мониторинг текущей ситуации является необходимым элементом антирейдерской стратегии. Важно отслеживать прямые и косвенные признаки окружающей среды, которые могут свидетельствовать о возможной атаке рейдеров на предприятие. Это: уже произошедшие захваты в отрасли и на прилегающей территории, формирование крупного холдинга, приход сильного игрока на рынок и др. Собственникам фирмы поступают предложения о покупке акций или долей от инвестиционных компаний. На рынке фиксируется значительное число сделок по продаже пакетов акций. Фирма является важным звеном в производстве и сбыте продукции. Планируемая продажа государственного пакета акций корпорации, если он имеется. Изменившееся отношение к компании-цели со стороны местных властей.

В ситуации рейдерского захвата предприятия необходимым элементом защиты является использование услуг страховой компании. Риски в предпринимательской деятельности появляются из-за срыва обязательств партнерами бизнесмена или существенной трансформации обстоятельств функционирования. Статья 933 ГК определяет, что контракт страхования риска предпринимательской деятельности обязан быть застрахован исключительно у страхователя и в его пользу. Предметом договора выступает ущерб, который возможно появиться у страхователя по причине занятия бизнесом. Объектом страхования возникает заинтересованность страхователя, в получении возмещения за счет страховой компании тех убытков, которые появляются у него при занятии хозяйственной деятельностью. В соглашении по страхованию обычно устанавливается страховая сумма. Существуют разные версии ее определения: 1) страхование в части от вероятной суммы убытков; 2) страхование по абсолютной величине ущерба; 3) страхование с определением предела ответственности страховщика.

Уставные методы защиты исходят из необходимости воспроизведения в уставе фирмы установленного порядка принятия решений в менеджменте. Они должны соответствовать действующему законодательству, и ориентированы на сохранение корпорации, ограничивая возможности захватчика и увеличивая его расходы на проведение захвата [6]. Для защиты от противоправного перехвата управления в организации необходим определенный временной резерв. Его нужно предусмотреть в уставе и подожжениях по деятельности предприятия. Например, для перехвата управления в корпорации необходимо собрать внеочередное собрание акционеров. Для его проведения согласно ФЗ нужно соблюдение ряда условий. Инициаторами могут выступать: совет директоров корпорации, ревизионная комиссия, аудитор проверяющий компанию, владельцы 10% голосующих акций. Период проведения составляет до 40 дней с момента поступления заявки. Собрание акционеров по избранию членов совета директоров (наблюдательного совета) акционерного общества (АО), может быть проведено до 75 дней от момента поступления заявки. В уставе АО может быть установлен и более короткий период организации собрания. Совет директоров (наблюдательный совет) АО должен назначить дату выдвижения кандидатов для выборов в совет директоров (наблюдательный совет) корпорации. Отмеченные временные периоды должны найти отражение в уставе предприятия. Они должны формировать ресурс времени необходимый для отражения рейдерской атаки.

Порядок ведения реестра акционеров определяет ФЗ «О рынке ценных бумаг» и Постановление Федеральной комиссии по рынку ценных бумаг (ФКЦБ) от 2 октября 1997 г. N 27 [7]. Взаимоотно-

шения эмитента-корпорации и регистратора определяются контрактом. Право на именную бездокументарную ценную бумагу передается к приобретателю со времени внесения приходной записи по лицевому счету покупателя в системе ведения реестра акционеров. Регистратор обязан по заявке акционера или держателя акций внести запись в реестр. Определен срок, который составляет не более трех дней со времени представления документов. Владельцы некоторых АО ведут реестр самостоятельно. Они уверены, что при подобном раскладе обеспечат большую защиту документа, чем у регистратора. Эксперты полагают, что это просчет. Реестр акционеров корпорации, находящийся у начальника, более доступен для чужих лиц, чем тот, который хранится у регистратора. Особые процедуры контроля и ревизии реестра акционеров устанавливаются для предупреждения манипуляций со стороны компании-аггессора с лицевыми счетами акционеров. Это может быть двойной реестр акционеров либо его изъятия у регистратора в судебном порядке, а также подделка сделок с акциями. Если реестр АО оказывается в посторонних лиц, то основной удар получают миноритарные акционеры. Они попадают под грубый нажим рейдеров. Представления в органы правопорядка обычно не приносят необходимого результата. В борьбе за акции используются различные методы, в том числе и криминальные.

Защита информационной среды как элемент антирейдерской стратегии основывается на приемах по поиску и обезвреживанию корпоративных агентов, упрочении информационной безопасности, обеспечении защиты внутренних данных. Действенным приемом защиты компаний от противоправных захватов выступает экономическая контрразведка. В организации должна быть разработана карта рискованных должностей. На основании её можно выделить категории сотрудников, нерадивое поведение которых может нанести максимальный убыток фирме. Далее реализуется контроль над персоналом фирмы. Методами защиты информации являются также ротация кадров, пресечение коррупции на фирме, проведение расследований чрезвычайных происшествий, профилактический контроль и содействие лояльности сотрудников корпорации, локализация и устранение конфликтов в фирме. Система обеспечения информационной безопасности фирмы состоит из поддерживающих следующих подсистем. Компьютерная безопасность реализуется комплексом технологических и административных приемов, используемых в связи с аппаратными средствами компьютера с целью обеспечения доступности, целостности и конфиденциальности, связанных с ним ресурсов. Безопасность данных достигается их предохранением от неавторизованных, случайных, преднамеренных или возникших по небрежности модификаций, разрушений или разглашения. Безопасное программное обеспечение представляет собой общецелевые и прикладные программы и средства, реализовывающие безопасную обработку данных в системе и употребляющие её ресурсы. Безопасность коммуникаций происходит посредством аутентификации телекоммуникаций за счет принятия мер по предупреждению предоставления неавторизованным лицам критичной информации [3,4].

Источником получения сведений об организации могут выступать проверки государственных и негосударственных структур осуществляющих контроль. В проверяющую комиссию могут быть включены и представители рейдеров. В этой связи необходимо знать права и обязанности контролирующих организаций. Для проведения проверки должно быть постановление надзорных органов в рамках их ком-

петенций. Если проверяющие начинают превышать пределы своих полномочий, то можно предложить что они работают по заказу рейдеров. ФКЦБ обладает правом на ревизию любого эмитента. Данная структура может быть использована для получения конкурентами сведений из реестра акционеров, которая необходима для противоправного захвата корпорации. Для организации ревизии эмитента заинтересованным лицам необходимо подать сигнал. Например, владелец 0,001% уставного капитала АО информирует ФКЦБ, что фирма нарушает законодательство и преступает его права акционера. При ревизии рейдеры изыскивают подход к контролирующему лицу и приобретают копию оригинала реестра АО и другие важные сведения об организации.

Вышеупомянутые элементы модели стратегии защиты стандартны и необходимы для каждой корпорации. В зависимости от конкретной ситуации фирмы набор приемов по защите корпорации может существенно варьировать.

Четвертым этапом создания стратегии защиты является её осуществление.

Тактические способы защиты от противоправного поглощения фирмы реализуются в текущем режиме, когда вероятность рейдерской атаки достаточно высока.

1.Фондовые способы защиты направлены на ограничение оборота долевых ценных бумаг корпорации на рынках. Контрскупка акций/долей. Этот способ борьбы с рейдерским захватом является относительно нетрудным, но требует определенного объема финансовых средств для его реализации. Если на фирме нет недовольства менеджерами, то миноритарные акционеры могут реализовать свои акции даже за относительно низкую цену собственному руководству. Эффективна показательная контр - скупка акций по цене выше рыночной. Если компания - «цели» получится вследствие выполнения акции консолидировать контрольный пакет, то ей нужно будет искать ресурсы для выкупа у рейдера оставшихся акций. К фондовым инструментам защиты относят также: передача акций (долей) в залог доверительное управление, установление прочих ограничений на трансферт акций.

Дополнительная эмиссия акций увеличивает уставной капитал предприятия. Для её проведения, требуется наличие в уставе соответствующего положения. Определение в уставе предельного размера объявленных акций также является мерой, направленной на предотвращение вероятного рейдерского захвата. Впоследствии дополнительной эмиссии круг инвесторов не вырастает, совершается лишь перераспределение долей участников и вырастает уставной капитал фирмы. При этой операции увеличивается долю собственников предприятия, консолидируются акции, что затрудняет действия рейдеров.

Условие супер большинства это прием защиты фирмы, предусматривающий внесение в устав пункта, который устанавливает процент голосов (от 2/3 до 80%), для принятия нужного решения о слиянии (поглощения). Это ограничение может распространяться и на следующие операции, как принятие решений о ликвидации компании, ее продаже и т.п.

Условие справедливой цены - характеризует внесение в устав корпорации-цели параграфа, устанавливающей обстоятельства выкупа более 20% (возможно, более 30%) голосующих акций. Условие справедливой цены взаимосвязано с обстоятельством супер большинства. Справедливая цена предназначается как равная цена выкупа для любой акции корпорации-цели. Назначение этого метода - предотвращение двух стадийных тендерных предложений корпорацией-покупателем. Оно озна-

чает, что первоначально производится предложение на покупку крупных пакетов акций (более 5%), потом предлагается купить мелкие пакеты, но по более низкой цене.

2. Реструктуризация активов компании-цели - это видоизменение структуры фирмы, а также элементов, формирующих ее бизнес. Защитный трансферт активов допустим лишь в рамках совершения сделок. Реорганизация предприятия может проводиться путем слияния, присоединения, разделения, выделения, преобразования в целях смены организационно-правовой формы собственности на более защищенную конфигурацию. Создание защищенной корпоративной структуры путем деления имущественного комплекса предприятия на части и закрепление их в собственности отдельных фирмах, как правило не интересны для поглощения. Организация трансграничной системы управления активами с применением компаний-держателей в офшоре, продажа титульным владельцем (акционерным обществом) доли в недвижимом имуществе своему аффилированному лицу, обременение имущества путем передачи его в доверительное управление, залог или аренду. Вывод активов в непубличные акционерные общества, дочерние и зависимые организации исходя из требований ФЗ "Об акционерных обществах" § 6. В этих структурах за счет дополнительной эмиссии акций можно довести долю материнской компании до 75% и больше. В свою очередь дочернее общество скупает акции материнской компании. Генеральный директор компании-цели избирает сам себя на должность руководителем дочернего общества. Образуется система, обеспечивающая контроль над материнским обществом, но и несменяемость генерального директора. Формируется структура перекрестного владения акциями, которая относительно устойчива против рейдерского захвата. Рейдеры, встретив такую структуру владения акциями, обычно отступают.

3. Защита Пакмена состоит в нападении фирмы-цели на корпорацию - агрессора в эпизоде противоправного захвата. Корпорация-цель производит противоположное предложение акционерам корпорации-покупателя на приобретение контрольного пакета ее акций. Такая ситуация наблюдается нечасто, поскольку важнейший вопрос - нужен большой объем финансового обеспечения. Если корпорация-цель в сравнении с корпорацией-поглотителем превосходит по свободным финансовым ресурсам, то существует вероятность проведения подобной акции. Если потенциал компании - «агрессора» превышает компанию - «цель», то реализация встречной атаки едва ли осуществима.

4. Блокировка пакета акций. Она может быть поделена на блокировку, реализуемую для наступления и та, которая необходима в обороне. Выделяют следующие виды блокировки. Физическая блокировка акций, например, акционера специально ложно извещают о времени и месте проведения мероприятия либо его задерживают, под надуманным предлогом, а порой и вовсе удерживают, не допуская тем самым на собрание. Юридическое блокирование акций состоит в наложении судом ареста на право голосования акциями, что часто осуществляется противозаконными методами.

5. Работа с акционерами. Нередко среди акционеров - «цели» имеются работники несогласные с действиями администрации, при этом они взаимодействуют с рейдером. Основным элементом в данном эпизоде при агрессивном нападении является обнаружение и раскрытие указанной оппозиции. С ними полезно выполнить разъяснительную работу. Сообщить владельцам акций о том, что эти люди взаимодействуют с «агрессором» за вознагражде-

ние. Коллективу фирмы, обычно характерно чувство классовой солидарности, поэтому они отвернутся от недовольных работников. Практика показывает, что в результате указанных действий значительная часть акционеров утрачивает расположение к оппозиции. Определенное значение в работе с владельцами акций имеет своевременная PR - компания, которая объясняет им сущность происходящих событий в организации.

6. Банкротство. Этот прием быть может быть результатом в схватке за организацию, когда - «агрессор» уже захватил - «цель». Это мероприятие позволяет вернуть имущественный комплекс фирмы. Однако для этого нужно иметь ресурс времени и значительный объем долговых обязательств. Для создания гарантий необходимо наложить арест на имущество компании - «цели» в исполнении по постановлению суда. Это дает возможность блокировать срочную продажу фирмы захватчиком. Затем вводится внешнее управление компании для возобновления и стабилизации финансового положения вероятного банкрота, затем он сможет снова погашать долги. Временный управляющий может обратиться к суду, разбирающему дело о несостоятельности, с предложением об отклонении руководителя должника, который является выдвигателем компании - «агрессора». Далее обороняющейся структуре необходимо вытеснить с фирмы отклоненного начальника совместно с охраной и взять организацию под собственный контроль.

7. «Отравленные пилюли». Это прием предполагает поступки фирмы - «цели», вызванные для создания рейдеру определенных проблем. Распространены кабальные сделки, заключенные в период до захвата корпорации. Это могут быть договора по приобретению ресурсов по высокой стоимости или по торговле товарами ниже рыночных цен, которые предусматривают значительные штрафные санкции за их невыполнение. Встретившись с пилюлями, захватчик будет принужден оспаривать указанные договоры. В случае если документы будут безупречными, то будет вынужден мириться с ущербами или оплачивать колоссальные неустойки. В случае начала захвата фирмы руководители - «цели» могут приступить к выдаче векселей на значительные суммы. С векселями трудно противоборствовать, так как отсутствие силы у данного документа может быть определено лишь изъянами его формы. Передача в долгосрочную аренду имущественного комплекса или его части для организации преград захватчику. Пилюлей также может быть сокрытие или истребление документов компании «цели». Агрессору ожидает серьезная работа по их восстановлению. Пилюлей являются также эмитированные фирмой-целью некоторые права, размещенные между владельцами акций. Например, возможность на приобретение дополнительного количества обыкновенных акций при наступлении назначенного случая. Это может быть, в частности всякая попытка трансформации контроля над АО, не принятая советом директоров.

Золотой парашют - возмещение, выплачиваемое менеджменту фирмы по причине их увольнения, при захвате предприятия или изменения владельца. Применяется для противодействия противоправного перехвата управления в АО. Реализация процедуры обуславливается трудовым контрактом, а также внутренними документами АО. Величина компенсации в РФ доходить до нескольких сотен миллионов рублей.

8. Контроль над кредиторской задолженностью. Создание кредиторской задолженности компании-цели, может быть использовано агрессором в следующих целях:

- лишение свободных денежных ресурсов в осуществлении постановления суда, для погашения задолженности, может в последующем серьезно осложнить оборону предприятия;

- взятие под стражу имущества в осуществление постановления суда для погашения кредиторской задолженности;

- возможность проникнуть на фирму-цель под видом представителя взыскателя.

Система контроля над кредиторской задолженностью опирается на выборе контрагентов и определении приемлемых условий займов, работе с текущей кредиторской задолженностью путем отслеживания сроков

ее погашения и недопущения создания критических объемов просроченных долгов, выработке совместно с кредиторами механизмов реструктуризации долгов.

Таким образом, представлен системный подход по защите корпораций от противоправного захвата. Проанализированы порядок формирования стратегии и стратегические приемы защиты от рейдеров. Показаны тактические приемы корпорации направленные на предотвращение реализуемой агрессии. Предложенная система мероприятий способна в значительной мере снизить вероятность проявления противоправного перехвата управления в корпорациях.

Библиографический список

1. Арутюнова, К.Г. Способы защиты от "недружественных поглощений" в гражданском праве России и Соединенных Штатов Америки [Электронный ресурс]: дис. канд. юрид. наук: 12.00.03/ К.Г. Арутюнова - М. 2010. - Режим доступа <http://www.dissertat.com/content/posoby-zashchity-ot-nedruzhestvennykh-pogloshchenii-v-grazhdanskom-prave-rossii-i-soedinennn#ixzz4h4Mbi9Wk> (дата обращения: 17.05.2017).
2. Захаров, О.Ю. Обеспечение комплексной безопасности предпринимательской деятельности. Теория и практика/О.Ю.Захаров. - М.: АСТ, Астрель, Владимир: ВКТ,2008. -320 с.
3. Коноплева И.А., Богданов И.А. Управление безопасностью и безопасностью бизнеса: Учебное пособие для вузов/ Под ред. И.А.Коноплевой. - М.: ИНФРА-М, 2008. - 448 с.
4. Кузнецов Н.И. Информация: сбор, защита, анализ. Учебник по информационно-аналитической работе. М.: ООО изд. Яуза. 2001. - 107 с.
5. Лукиных, М.И. Интеграция и кооперация с учетом опыта АПК [Текст]: учебное пособие /М.И.Лукиных, М.В.Федоров. УрГЭУ. - Екатеринбург: Изд-во УрГЭУ,2012. - 318 с.
6. Маховиков, А.Ю. Экономические основы защиты малого и среднего бизнеса от недружественного поглощения [Электронный ресурс]: дис. канд. экон. наук: 08.00.01/ А.Ю. Маховиков - М. 2010 - Режим доступа <http://www.dissertat.com/content/ekonomicheskie-osnovy-zashchity-malogo-i-srednego-biznesa-ot-nedruzhestvennykh-pogloshchenii#ixzz4hWQUBGuL> (дата обращения: 19.05.2017).
7. Осиновский, А.Д. Манипуляции и реестром акционеров [Электронный ресурс]: ado@qualitet.ru Консалтинговая группа "КВАЛИТЕТ" www.qualitet.ru <http://www.cfn.ru/investor/ao/reestr.shtml>.
8. Скиданова, Л.А. Рейдерство как социально-экономический феномен [Электронный ресурс]: авт.дис. канд. соц. наук: 22.00.03/ Л.А. Скиданова - М. 2010. - Режим доступа <http://www.dissertat.com/content/reiderstvo-kak-sotsialno-ekonomicheskii-fenomen#ixzz4h6wUMa5d> (дата обращения: 16.05.2017).
9. Трифонова, Л.А. Формирование стратегии защиты акционерных обществ от недружественного поглощения [Электронный ресурс]: дис. канд. экон. наук: 08.00.05/ Л.А. Трифонова - М. 2008 - Режим доступа <http://www.dissertat.com/content/formirovanie-strategii-zashchity-aktsionnykh-obshchestv-ot-nedruzhestvennogo-pogloshcheniya#ixzz4hWR4DvLh> (дата обращения: 19.05.2017).

References

1. Arutyunova, K.G. Sposoby zashchity ot "nedruzhestvennykh pogloshchenij" v grazhdanskom prave Rossii i Soedinennykh Shtatov Ameriki [Elektronnyj resurs]: dis. kand. yurid. nauk: 12.00.03/ K.G. Arutyunova - M. 2010. - Rezhim dostupa <http://www.dissertat.com/content/posoby-zashchity-ot-nedruzhestvennykh-pogloshchenii-v-grazhdanskom-prave-rossii-i-soedinennn#ixzz4h4Mbi9Wk> (data obrashcheniya: 17.05.2017).
2. Zaharov, O.YU. Obespechenie kompleksnoj bezopasnosti predprinimatel'skoj deyatel'nosti. Teoriya i praktika/O.YU.Zaharov. - M.: AST, Astrel', Vladimir: VKT,2008. -320 s.
3. Konopleva I.A., Bogdanov I.A. Upravlenie bezopasnost'yu i bezopasnost' biznesa: Uchebnoe posobie dlya vuzov/ Pod red. I.A.Konoplevoj. - M.: INFRA-M, 2008. - 448 s.
4. Kuznecov N.I. Informaciya: sbor, zashchita, analiz. Uchebnik po informacionno-analiticheskoj rabote. M.: OOO Izd. YAuzza. 2001. - 107 s.
5. Lukinyh, M.I. Integraciya i kooperaciya s uchedom opyta APK [Tekst]: uchebnoe posobie /M.I.Lukinyh, M.V.Fedorov. UrGEHU. - Ekaterinburg: Izd-vo UrGEHU,2012. - 318 s.
6. Mahovikov, A.YU. Ekonomicheskie osnovy zashchity malogo i srednego biznesa ot nedruzhestvennogo pogloshchenij [Elektronnyj resurs]: dis. kand. ehkon. nauk: 08.00.01/ A.YU. Mahovikov - M. 2010 - Rezhim dostupa <http://www.dissertat.com/content/ekonomicheskie-osnovy-zashchity-malogo-i-srednego-biznesa-ot-nedruzhestvennykh-pogloshchenii#ixzz4hWQUBGuL> (data obrashcheniya: 19.05.2017).
7. Osinovskij, A.D. Manipulyacii i reestrom akcionerov [Elektronnyj resurs]: ado@qualitet.ru Konsaltingovaya gruppa "KVALITET" www.qualitet.ru <http://www.cfn.ru/investor/ao/reestr.shtml>.
8. Skidanova, L.A. Rejderstvo kak social'no-ekonomicheskij fenomen [Elektronnyj resurs]: avt.dis. kand. soc. nauk: 22.00.03/ L.A. Skidanova - M. 2010. - Rezhim dostupa <http://www.dissertat.com/content/reiderstvo-kak-sotsialno-ekonomicheskii-fenomen#ixzz4h6wUMa5d> (data obrashcheniya: 16.05.2017).
9. Trifonova, L.A. Formirovanie strategii zashchity akcionnykh obshchestv ot nedruzhestvennogo pogloshcheniya [Elektronnyj resurs]: dis. kand. ehkon. nauk: 08.00.05/ L.A. Trifonova - M. 2008 - Rezhim dostupa <http://www.dissertat.com/content/formirovanie-strategii-zashchity-aktsionnykh-obshchestv-ot-nedruzhestvennogo-pogloshcheniya#ixzz4hWR4DvLh> (data obrashcheniya: 19.05.2017).

ИСТОЧНИКИ АУДИТОРСКИХ ДОКАЗАТЕЛЬСТВ, ИСПОЛЪЗУЕМЫХ В АУДИТЕ ЗАТРАТ НА ПРОИЗВОДСТВО ПРОДУКЦИИ ЖИВОТНОВОДСТВА

Мамушкина Н.В., старший преподаватель, Нижегородский государственный инженерно-экономический университет

Аннотация: При организации аудита важна систематизация источников информации. Основной источник аудита – информация, представленная в бухгалтерском учете и отчетности. Результаты могут быть применены для развития аудита.

Ключевые слова: доказательства, источники, информация, отчетность, учет.

Abstract: At the organization of the audit is important systematization of the sources of information. The main source of audit information in the accounting records and reporting the. Results can be applied for the development of the audit.

Keywords: evidence, sources, information, accountability, accounting.

Введение

В основе планирования аудиторской деятельности и получения аудиторских доказательств находятся различные источники информации, в составе которой выделяются нормативные акты, определяющие порядок совершения и бухгалтерского учета фактов хозяйственной жизни, формирования бухгалтерской отчетности, осуществления аудиторской деятельности, а также информация аудируемого лица (экономического субъекта), иных хозяйствующих субъектов.

Совокупность информации для осуществления аудиторской деятельности и способов ее организации характеризует информационное обеспечение аудита затрат на производство продукции животноводства, основой которого является информационная база, чем обусловлена актуальность темы исследования.

Аудитор и аудиторские организации имеют право осуществления поиска и получения любой информации в любых формах и из любых источников. При этой информации являются сведения (сообщения, данные) независимо от формы их представ-

ления. Объем необходимой аудитору информации законодательно не регулируется. Условия ограничения доступа к информации устанавливаются соответствующими федеральными законами [10, ст. 2,8].

Основная часть

Все источники информации, используемые в процессе аудиторской деятельности, можно разделить на внешние и внутренние. К внутренним источникам относится информация, формируемая внутри сельскохозяйственной организации, к внешним источникам – информация, формируемая за ее пределами (рис. 1).

Основой нормативной информации является нормативно-правовая база, состоящая из документов различных уровней. Информация нормативно-правовых документов представляет собой перечень официальных документов, которыми обязано пользоваться предприятие в своей деятельности: федеральные и региональные законы, указы Президента РФ, постановления Правительства РФ и местных органов власти, приказы вышестоящих органов управления, решения судебных органов.



Рисунок 1 – Виды источников информации

Источники нормативной информации представляют собой применение общих знаний в области бухгалтерского учета или специфики деятельности аудируемого лица. Так отдельные положения нормативных актов по бухгалтерскому учету затрат на производство продукции животноводства необходимы аудитору для характеристики объектов бухгалтерского учета, требований к формам и содержанию первичных учетных документов, отражение фактов хозяйственной жизни на счетах бухгалтерского учета, вопросов организации синтетического и аналитического учета, формирования бухгалтерской и статистической отчетности.

В процессе аудита затрат на производство аудитору нужно убедиться, что они правильно документально оформлены и отражены на счетах бухгалтерского учета. Аудитор проверяет первичный доку-

мент на соблюдение его формы, наличие и заполнение обязательных реквизитов, таксировку и корректировку. Первичные документы и регистры бухгалтерского учета затрат на производство продукции животноводства должны содержать: наименование документа; дата составления документа; содержание факта хозяйственной жизни; наименование должности лица, совершившего сделку и т.п. [11].

Порядок отражения фактов хозяйственной жизни по учету затрат труда, предметов труда и использованию средств труда на производство продукции животноводства установлен типовыми корреспонденциями счетов бухгалтерского учета предприятий агропромышленного комплекса в соответствии с действующими нормативными актами по методологии и организации бухгалтерского учета. Вопросы

организации синтетического и аналитического учета регулируются требованиями отдельных методических рекомендаций. Составление и представление бухгалтерской отчетности, представляет собой процесс, в ходе которого необходимо руководствоваться требованиями отдельных нормативных актов в области бухгалтерского учета и формирования отчетности, предъявляемые к порядку ее составления.

Для ведения процессов организации и осуществления аудиторской деятельности необходимо руководствоваться федеральными стандартами аудиторской деятельности, внутренними стандартами саморегулируемых объединений и аудиторских организаций.

К источникам информации хозяйствующих субъектов следует отнести:

стратегическую и прогнозную отчетность, отчетность контрагентов, показатели, характеризующие различные виды рисков, результаты анализа рынка отрасли животноводства.

Аудитор должен обладать информацией о финансовых результатах аудируемого лица и показателях его деятельности, которая будет полезной с точки зрения понимания эффективности его деятельности. Оценка финансовых результатов деятельности, произведенная сторонними организациями, может включать аналитические материалы и отчеты, подготовленные банками и участниками рынка ценных бумаг.

Изучению организационных и технологических особенностей предприятия, специализации и структуры каждого вида его производственной деятельности, включая данные о факторах, способных оказать влияние на непрерывность его деятельности, способствует информация, полученная из внешних источников.

К числу информации, формируемой за пределами организации, относятся:

- финансово-экономическая информация о внутренней и внешней экономической политике государства, курсах иностранной валюты, размере ставки рефинансирования ЦБ РФ и пр.,

- материалы изучения передового опыта, приобретенные из различных источников информации (радио, телевидение, периодические издания, ресурсы сети «Интернет» и т. д.),

- материалы проверок налоговых и иных служб,

- информация, полученная в ходе предыдущих аудитов,

- информацию по результатам выполнения процедур внутреннего контроля качества аудитором, регулирующих порядок решения вопроса о приня-

тии на обслуживание нового клиента или продолжении сотрудничества с уже существующим клиентом;

- информация, подготовленная физическим или юридическим лицом, оказывающим услуги по проведению экспертной оценки, не связанные с бухгалтерским учетом или аудитом, привлекаемым аудируемым лицом в процессе подготовки бухгалтерской отчетности.

Результаты работы эксперта приобретают особую значимость, если в отношении той или иной статьи бухгалтерской отчетности существует высокий риск искажения, возникающего в результате недобросовестного действия. В данном случае, методы и приемы эксперта позволяют оценить их обоснованность. Для установления соответствия работы эксперта целям аудита аудитор должен подготовить для эксперта техническое задание, включающий перечень вопросов и содержание отчета [3; 4; 8; 12].

Например, проведение бухгалтерской экспертизы затрат по производству продукции в сельскохозяйственных организациях позволит определить факторы, влияющие на себестоимость продукции, неизменно производственные потери, предотвратить правонарушения, причиняющие убытки организации [7].

Полученная аудитором информация по результатам предыдущих аудитов, позволит оценить контроль аудируемого лица и его организационную структуру, имевших в прошлом искажений, а также влияние такой информации для текущего аудита. Для оценки объемов производства продукции животноводства, а также сравнительных статистических значений по отрасли значимыми являются данные, предоставляемые органами Государственной статистики.

В процессе сбора необходимой информации и достижений понимания деятельности аудируемого лица нужно учитывать следующие важные критерии надежности информации: получена из источников, независимых от проверяемого экономического субъекта, собрана непосредственно аудитором, представлена в документальной форме, используемые источники собраны в условия эффективного функционирования систем контроля аудируемого лица.

В аудиторской деятельности наряду с нормативно-правовыми актами требуется информация аудируемых лиц. В составе источников аудируемого лица следует выделить учетную, отчетную, плановую и аналитическую информацию (рис. 2).



Рисунок 2 - Виды информации аудируемого лица для целей аудита затрат на производство продукции животноводства

Учетная информация подразделяется на первичную, учетную, информацию регистров хронологического, аналитического, синтетического и сводного учета (финансового и управленческого). В составе отчетной информации выделяется бухгалтерская, статистическая, налоговая отчетность, внутрихозяйственная и прочая. Плановые источники содержат информацию о показателях, подлежащих обязательному выполнению, такие как ожидаемые затра-

ты на производство, размер себестоимости продукции животноводства при планируемом объеме производства продукции. Аналитическая информация включает информационный материал о фактах хозяйственной деятельности экономического субъекта, подготовленный на основе данных бухгалтерского учета и отчетности.

Информация по затратам на производство продукции животноводства выявляется и отражается в

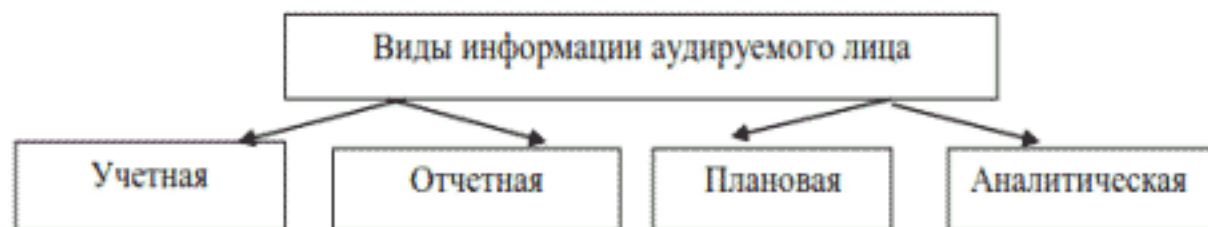
системе бухгалтерского учета организации. Все записи о затратах на продукцию животноводства основываются на данных соответствующих первичных документов. В животноводстве по учету затрат выделяют следующие группы документов: по учету затрат труда, предметов труда и использованию средств труда. Формирование информации о затратах производится в документах формы «СП – сельскохозяйственная продукция и сырье», а также используются и некоторые документы категории «АПК – организации агропромышленного комплекса» и характеризуют области их применения.

Так, для учета затрат труда, выполненных работ и начисления оплаты труда работникам животноводства применяются документы по учету молока, приплода и прироста животных, на перевод животных из группы в группу; для оформления выполненных ручных и механизированных работ применяются учетные листы и наряды на сдельную работу, для оформления работы на автомобильном транспорте применяются путевые листы. Например, заработную плату дояркам, мастерам машинного доения, скотникам, пастухам и другим работникам начисляют на основании «Журнала учета надоя молока» (ф. № СП-21), «Акта на оприходование приплода животных» (ф. № СП-39). В большинстве случаев заработную плату работникам животноводства начисляют в зависимости от количества и качества произведенной продукции и некоторых показателей. Для этих целей составляют «Расчет начисления оплаты труда работникам животноводства» (ф. № 413-АПК).

Первичные документы по учету затрат средств труда предназначены для отражения сумм начисленной амортизации и отчислений в резервный фонд, а также отражения затрат, связанных с выбытием животных и других объектов основных средств. Для оформления отпуска предметов труда в производство предназначены ведомости учета расхода и акты о списании материальных ценностей.

Учет затрат на производство продукции животноводства ведется на счете 20 «Основное производство», субсчет 2 «Животноводство». В дебете счета 20.2 «Животноводство» собираются фактические затраты на производство продукции животноводства, а в кредите – выход продукции. В течение года записи в дебете и кредите счета 20.2 «Животноводство» производятся нарастающими суммами [5; 6].

Заполнение регистров аналитического и синтетического учета производится на основании первичных документов. Регистром аналитического учета, в котором обобщаются данные первичных документов о затратах при ручном способе является производственный отчет (лицевой счет) по форме № 83-АПК, при автоматизированной системе обработки данных – ведомость аналитического учета по животноводству. В данных регистрах информация и затратах на продукцию отражается ежемесячно нарастающим итогом с начала года в разрезе каждого аналитического счета.

Информация лицевых счетов подразделений организации являются основанием для внесения записей в регистры журнально-ордерной системы учета, где итоговые данные первого и второго разделов производственного отчета записываются с разбивкой по корреспондирующим счетам в журнал-ордер № 10- АПК по счету 20.2 «Животноводство».

Если в организации совершается незначительное количество операций, учет фактов может вестись в: Инвентарной книге; Журнале регистрации доходов и расходов по форме № 5 –КФХ или журнале-книге учета фактов хозяйственной деятельности по форме № ЖК1-КФХ [9].

В конце отчетного периода в организации формируется отчетность. Наиболее полной является годовая бухгалтерская (финансовая) отчетность, включающая формы отчетности о финансово-экономическом состоянии товаропроизводителей агропромышленного комплекса, утверждаемые ежегодно приказом Минсельхоза России. Информация о производстве продукции животноводства по ее основным видам, ее себестоимости в разрезе статей затрат, выходе продукции отрасли по основным видам, себестоимости единицы продукции, прямых затратах труда на производство, основных видов продукции, а также данные о продаже продукции животноводства приводятся в форме № 13-АПК «Отчет по производству, себестоимости и реализации продукции животноводства».

Для статистического наблюдения за сельскохозяйственным производством заполняются формы № 1-предприятие «Основные сведения о деятельности предприятия», № 24-СХ «Сведения о состоянии животноводства» и № 5-3 «Сведения о затратах на производство и продажу продукции (товаров, работ, услуг)». В них отражается информация о расходах на производство продукции животноводства по элементам затрат; расходе кормов по всем видам скота за отчетный период; стоимости видов материальных ресурсов.

В ходе аудита также необходимо привлекать данные внеучетной информации (бизнес-планы, технико-экономическая и распорядительная документация, договоры, лицензии, протоколы собраний акционеров). Данные анализа бухгалтерской (финансовой) отчетности, содержит сведения о деятельности хозяйствующего субъекта, ее масштабах, направлениях, об активах, капитале и обязательствах [2].

Аудитор может получить информацию и с помощью устной беседы, в ходе общения с персоналом организации, юристов и других специалистов с целью выявления информации отдельных происходящих у экономического субъекта процессов, которые могут быть не оформлены документально.

Для обобщенного представления о составе информации проверяемого экономического субъекта нами предлагается к разработке схема взаимосвязей носителей входной и выходной информации затрат на производство продукции животноводства, вариант которой представлен на рисунке 3.

По мнению Р. А. Алборова, С. М. Концевой и С. В. Козменковой в предмет аудита входит сбор и получение той информации, которая с наибольшей степенью позволяет: выявить законность и целесообразность проведенных, проводимых или планируемых к осуществлению хозяйственных операций; получить достаточное количество качественных (исчерпывающих) доказательства для установления достоверности и реальности (объективности) данных бухгалтерского учета, другой информации и показателей бухгалтерской (финансовой) отчетности организации [1, с. 47-60].

Заключение

Таким образом, главное внимание при проведении аудита затрат на производство продукции животноводства уделено именно бухгалтерской информации, в той, что содержится в первичных учетных документах, регистрах синтетического и аналитического учета, бухгалтерской отчетности.

Обобщение информации о составе информационной базы аудита затрат на производство и упорядоченное описание взаимосвязей носителей информации не только способствует совершенствованию организации информационной базы, но и облегчает формирование аналитических процедур и позволяет определить источники аудиторских доказательств.



Рисунок 3 – Схема связей носителей входной и выходной информации затрат на производство продукции животноводства

Обозначения:

- Затраты на производство – первичные документы по учету затрат труда, предметов труда и использованию средств труда
- СОС – массив состояния затрат на производство
- ВЫХОСТ – массив выходящих остатков по затратам на производство
- НВ – накопительные ведомости по затратам на производство
- ПО – производственные отчеты подразделений (ферм)
- ПП – массив поступления затрат на производство
- ОП – массив отпуска затрат в производство
- ВНПЕР – массив внутреннего перемещения затрат на производство
- РП – массив результатов производства (продукция)
- З – сообщения по запросам
- ОГН – отдел главного механика
- ОГМ – отдел главного инженера

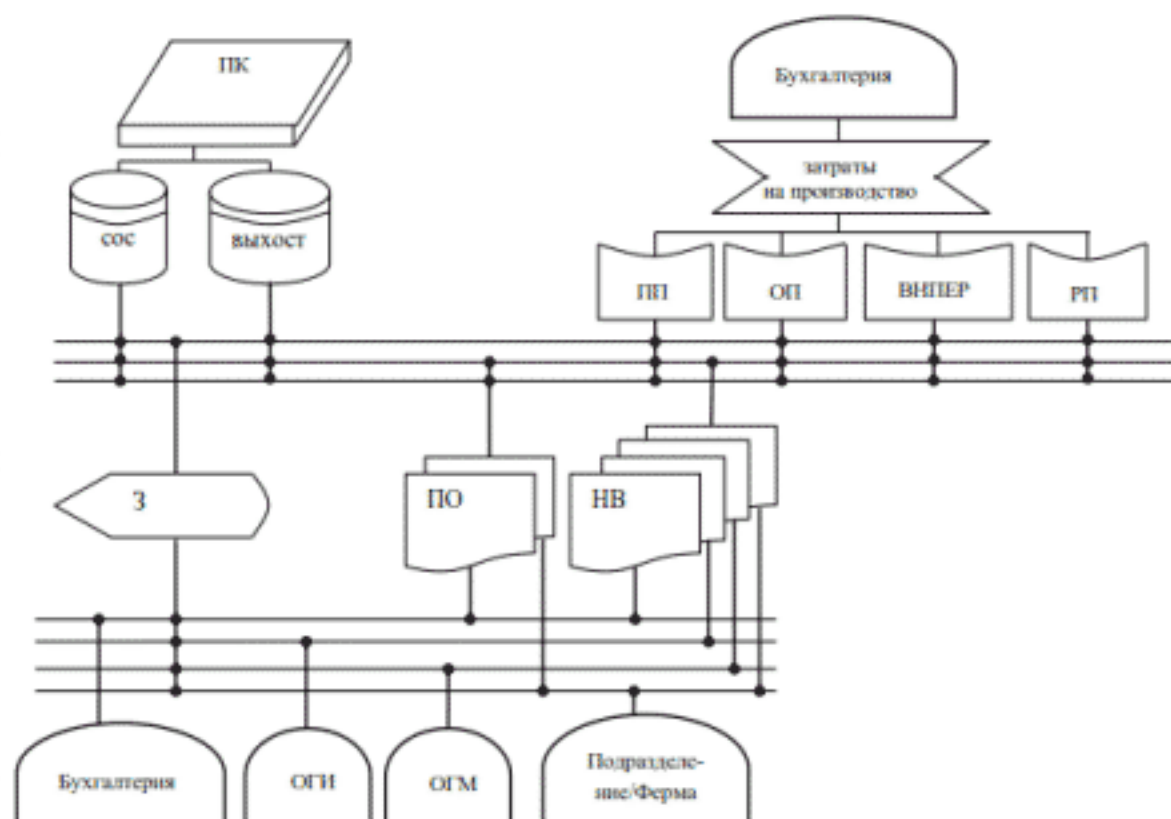

- источники и потребители информации
- внутримашинный информационный фонд
- первичные документы
- отчетные сводки (ведомости)
- массивы на гибких магнитных дисках (дискетах) или CD-ROM
- массивы на стационарном магнитном диске (винчестере)
- видеотape

Библиографический список

1. Алборов Р. А. Проблемы развития методологии, метода и методики аудита / Р. А. Алборов, С. М. Концевая, С. В. Козменкова // Международный бухгалтерский учет. 2015. № 36 (378). С. 47-60.

2. Бырдина П. В. Информационная база аудита непрерывности деятельности организаций аграрного сектора / П. В. Бырдина // Международный бухгалтерский учет. 2012. № 3.
3. Бычкова С. М. Стандарты, устанавливающие методы получения аудиторских доказательств. / С. М. Бычкова, Е. Ю. Итыгилова. // МСФО и МСА в кредитной организации. 2010. № 2.
4. Данилевский Ю.А., Шаригузов С.М., Ремизов Н.А., Старовойтова Е.В. Аудит: Учебное пособие.- М.: ИД ФБК-ПРЕСС, 2002. - 544 с.
5. Козменкова С. В. Особенности бухгалтерского учета затрат на производство при различных вариантах учета и выхода продукции молочного скотоводства / С. В. Козменкова, Н. Л. Гусева, Е. М. Михалицина // Все для бухгалтера. 2016. № 3 (287). С. 2-11.
6. Пизенгольц М.З. Бухгалтерский учет в сельском хозяйстве. Т 2: учебник. 4 изд., перераб. и доп. М.: Финансы и статистика, 2001. 400 с.
7. Сафонова М. Ф. Особенности методики бухгалтерской экспертизы затрат на производство сельскохозяйственной продукции / М. Ф. Сафонова // Бух учет в сельском хозяйстве. 2011. № 7.
8. Спесивцева С. Н. Использование результатов работы эксперта при аудите / С. Н. Спесивцева // Аудиторские ведомости, 2010, № 7.
9. Методические рекомендации по ведению бухгалтерского учета в крестьянских (фермерских) хозяйствах. Утв. приказом Минсельхоза России от 20 января 2005 г. № 6.
10. Федеральный закон «Об информации, информационных технологиях и о защите информации» № 149-ФЗ от 27. 07. 2006 г.
11. Федеральный закон «О бухгалтерском учете» ФЗ № 402-ФЗ от 06.12.2011 г
12. Федеральный стандарт аудиторской деятельности 7/2011 «Аудиторские доказательства», ФСАД 7/2011. Утв. приказом Минфина России от 16.08.2011 № 99н.

References

1. Alborov R. A. Problemy razvitiya metodologii, metoda i metodiki audita / R. A. Alborov, S. M. Koncevaya, S. V. Kozmenkova // Mezhdunarodnyj buhgalterskij uchet. 2015. № 36 (378). S. 47-60.
2. Byrdina P. V. Informacionnaya baza audita nepreryvnosti deyatel'nosti organizacij agrarnogo sektora / P. V. Byrdina // Mezhdunarodnyj buhgalterskij uchet. 2012. № 3.
3. Bychkova S. M. Standarty, ustanavlivayushchie metody polucheniya auditorских dokazatel'stv. / S. M. Bychkova, E. YU. Itygiлова. // MSFO i MSA v kreditnoj organizacii. 2010. № 2.
4. Danilevskij YU.A., Shariguzov S.M., Remizov N.A., Starovojtova E.V. Audit: Uchebnoe posobie.- M.: ID FBK-PRESS, 2002. - 544 s.
5. Kozmenkova S. V. Osobennosti buhgalterskogo ucheta zatrat na proizvodstvo pri raz-lichnyh variantah ucheta i vyhoda produkcii molochnogo skotovodstva / S. V. Kozmenkova, N. L. Guseva, E. M. Mihalicina // Vse dlya buhgaltera. 2016. № 3 (287). S. 2-11.
6. Pizengol'c M.Z. Buhgalterskij uchet v sel'skom hozyajstve. T 2: uchebnik. 4 izd., pererab. i dop. M.: Finansy i statistika, 2001. 400 s.
7. Safonova M. F. Osobennosti metodiki buhgalterskoj ehkspertizy zatrat na proizvodstvo sel'skohozyajstvennoj produkcii / M. F. Safonova // Buh uchet v sel'skom hozyajstve. 2011. № 7.
8. Spesivceva S. N. Ispol'zovanie rezul'tatov raboty ehksperta pri audite / S. N. Spesivceva // Auditorskie vedomosti, 2010, № 7.
9. Metodicheskie rekomendacii po vedeniyu buhgalterskogo ucheta v krest'yanskih (fermerskih) hozyajstvah. Utv. prikazom Minsel'hoza Rossii ot 20 yanvarya 2005 g. № 6.
10. Federal'nyj zakon «Ob Informacii, Informacionnyh tekhnologiyah i o zashchite Informacii» № 149-FZ ot 27. 07. 2006 g.
11. Federal'nyj zakon «O buhgalterskom uchete» FZ № 402-FZ ot 06.12.2011 g
12. Federal'nyj standart auditor'skoj deyatel'nosti 7/2011 «Auditorskie dokazatel'stva», FSAD 7/2011. Utv. prikazom Minfina Rossii ot 16.08.2011 № 99n.

СТЕЙХОЛДЕРЫ В АНТИКРИЗИСНОМ УПРАВЛЕНИИ: РЕАКТИВНЫЙ И ПРОАКТИВНЫЙ ПОДХОД

Мельников М.А., аспирант, МГУ имени М.В. Ломоносова

Аннотация: Успех антикризисного управления фирмой во многом зависит от позиции, которую во время кризиса занимают ее стейкхолдеры. Взаимодействия с ними осуществляются посредством системы коммуникаций, которая должна быть организована рационально, т.е. поддерживать в стейкхолдерах уверенность, что руководство фирмы владеет ситуацией, предпринимает все необходимые меры по преодолению кризиса, и эта цель достижима. Рациональная организация коммуникаций предполагает использование реактивных и проактивных методов управления отношениями с ними. Реактивный метод предполагает опору на прошлый опыт успешных взаимодействий, в то время как проактивный предполагает вовлечение в коммуникационную систему стейкхолдеров, которые ранее находились на периферии интересов фирмы. Ключевые слова: антикризисное управление, коммуникации, реактивные и проактивные методы управления, организационная этика.

Abstract: Success of the crisis management depends on stakeholder's position in a crisis. Interactions with them are carried out through a communication system, which must be organized rationally, i.e. to show the stakeholders that the management of the company owns the situation, takes all necessary measures to overcome the crisis, and this goal is achievable. Rational organization of communications involves the use of reactive and proactive methods. The reactive method assumes the support of the past experience of successful interactions, while the proactive one presupposes the involvement in the communication system of stakeholders who were previously on the periphery of the firm's interests.

Keywords: crisis management, communication, reactive and proactive methods of management, organizational ethics.

Стейкхолдеры, фирмы или группы, заинтересованные в организационном успехе, достижении фирмой ее целей, являются важным фактором, воздействующим на организацию, что особенно справедливо в условиях кризиса или его угрозы. Действительно, легко себе представить, как возрастает уровень проблем, стоящих перед командой антикризисного управления (АКУ), если, например, держатели акций, кредиторы, инвесторы или поставщики усомнятся в возможности фирмы успешно преодолеть кризис. С другой стороны, стейкхолдеры могут оказать значительную поддержку фирме, если будут уверены, что ей удастся без существенного ущерба для себя и своих стейкхолдеров преодолеть кризис. Ключевым фактором, влияющим на настроения стейкхолдеров, являются коммуникации во время кризиса. «Коммуникации – один из важнейших инструментов кризисного управления» – отмечает известный американский исследователь кризисов и кризисного менеджмента Р. Хит. [1, С. 119] К. Ферн-Банкс определяет кризисную коммуникацию как «диалог между организацией и ее стейкхолдерами до, во время и после угрожающих событий». Она поясняет, что используемые для этого стратегии и тактики предназначены для минимизации ущерба имиджу организации. [10, С. 479] Главная задача коммуникаций в АКУ состоит в том, чтобы вовремя, правдиво и в полном объеме информировать стейкхолдеров о положении дел в АКУ, в то же время, делая акцент на достижениях и позитивных аспектах АКУ. Одновременно с этим нейтрализуя негативную информацию, поступающую из внешних источников (чаще всего, СМИ). [9]

Для выстраивания эффективных кризисных коммуникаций со стейкхолдерами необходимо различать два типа методов и понимать, на каких фазах кризиса целесообразно использовать те или иные из них.

Реактивный метод принимает во внимание историю взаимоотношений организации со стейкхолдерами и делает выводы относительно слабых и сильных сторон такого опыта, обращая внимание на ситуации общения, наиболее интенсивно повлиявшие на взаимоотношения с ними. Важность этого метода заключается в возможности избежать повторения ошибок прошлого и учесть положительный опыт прошлых достижений. Он включает в себя обучение по принципу одиночной петли обратной

связи, когда отдельные действия компании по отношению к стейкхолдеру оцениваются знаком «+» или «-», накапливается статистика, и в будущем, при возникновении подобной проблемы, принимается решение, которое в прошлом обеспечило положительный результат – компания придерживается проверенных временем форм и методов общения. Этот метод учитывает опыт, полученный по таким вопросам, как: что в прошлом было сделано верно и неверно, как были использованы сильные стороны фирмы и каких угроз, связанных с ее слабостями, удалось избежать либо свести к минимуму их негативные последствия, а также что в следующий раз можно сделать лучше. Этот метод имеет еще одно преимущество, делающее его столь распространенным: он как бы «превращает» мягкие проблемы в жесткие, однозначные как по формулировке, так и по способам решения, что позволяет быстро находить удовлетворительные решения [2].

Проактивный метод управления отношениями со стейкхолдерами ориентирован на будущие действия (с учетом нынешних и прошлых действий) с целью создания возможностей для эффективного взаимодействия между фирмой и любыми заинтересованными сторонами. Важность данного метода заключается в том, что он позволяет включить в круг стейкхолдеров субъектов, опыта взаимоотношений с которыми еще не было – то есть расширять круг стейкхолдеров. Он позволяет заниматься стратегическим планированием отношений со стейкхолдерами, которое является важной частью планирования АКУ.

Этот метод предусматривает обучение по принципу двойной петли, в рамках которого организация готова адаптировать свои процессы и процедуры принятия решений к изменяющимся условиям. В частности, проактивный метод к управлению отношениями со стейкхолдерами будет рассматривать этические аспекты обмена информацией и тактические принципы, направленные на укрепление сильных сторон, сведение к минимуму либо смягчение последствий слабых сторон, обнаружение возможностей для будущего успеха и факторов, способных поставить под угрозу достижение успеха под углом зрения выстраивания устойчивых и долговременных отношений со стейкхолдерами.

В реальности в организациях в той ли иной пропорции должны использоваться оба метода – речь

идет, скорее, о том, какой из них будет считаться приоритетным и почему. Например, организация работает в стабильной среде, в стабильном окружении различных стейкхолдеров, с которыми установлены традиционные дружеские отношения, гарантированные взаимной выгодой. Стабильность не стимулирует разработку антикризисных планов, а стратегия часто направлена на то, чтобы сохранить достигнутый удовлетворительный уровень производительности. В таких условиях доминирует реактивный метод решения проблем, которые возникают при взаимодействии со стейкхолдерами. Однако реактивный подход может измениться на проактивный, если, например, отдел по управлению взаимоотношениями с инвесторами проводит мероприятия (иногда называемые «выездными презентациями») для потенциальных финансовых инвесторов или акционеров. Эти мероприятия принципиально не меняют оценку относительно преобладания реактивного метода, но создают полезную для организации гибкость.

Проактивное выстраивание отношений со стейкхолдерами может иметь реактивное обрамление в виде дидактических упражнений, направленных на обнаружение способов улучшения существующих методов работы с ними, например, когда ставится задача улучшить отношения с кредиторами или поставщиками. Однако, как указывают американские исследователи П. Смад и Ж. Кортридж, в реальной жизни в большинстве случаев доминируют реактивные методы управления отношениями со стейкхолдерами [8, С. 133]. Это создает проблему для антикризисного планирования: наработанные организацией навыки реактивного управления мало полезны в случае решения нестандартных задач АКУ, часто не имеющих аналогов в прошлой практике фирмы и требующих принятия решений в очень ограниченных временных интервалах. Поэтому подготовка к кризису, кризисное планирование должны включать

тренинги, ролевые игры, развитие методов принятия решений посредством мозгового штурма и им подобных [3].

Управление взаимоотношениями со стейкхолдерами, как действие риторического характера, основано на вовлечении людей в деловую активность компании и формирование ее образа. Необходимо затронуть еще один аспект этих отношений, обеспечивающий успешность АКУ: коммуникации должны не только обеспечивать информационный обмен, но и укреплять отношения доверия между фирмой и ее стейкхолдерами. В том, что касается доверия, правила взаимоотношения могут быть представлены в виде перечня таких форм поведения, которые абсолютно недопустимы. Подобные правила широко распространены в корпорациях, и их нарушение нередко предполагает административные наказания (например, за грубость по отношению к клиенту). Однако такая политика не стимулирует «правильное» отношение к стейкхолдерам, но пресекает «неправильное». Это не лучшее решение, так как оно ориентируется на пассивного исполнителя, но не на инициативный, творческий подход к выстраиванию полезных доверительных отношений.

В развитие такого инициативного подхода американские исследователи Г. Лим, Г. Ан и Г. Ли выделили основные направления выстраивания благожелательных отношений со стейкхолдерами (табл. 1) [6, С. 836].

Разумеется, представленный список «признаков благожелательного отношения» не является ни исчерпывающим, ни неизменным. Но, в принципе, составление таких списков, адаптированных к конкретным условиям и конкретным кризисным угрозам является полезным делом для практики АКУ. Здесь главное – стремится к тому, чтобы эти признаки были «читаемы» стейкхолдерами и стимулировали их на ответное благожелательное отношение к организации, что особенно важно в условиях АКУ.

Таблица 1 - Характерные признаки благожелательного отношения к стейкхолдерам (по Г. Лим, Г. Ан и Г. Ли)

Искренность и неподдельность	Прозрачность во всех действиях. Декларирование намерений и действия в соответствии с объявленными намерениями без любого рода оскорблений либо лицемерия, даже непреднамеренных.
Компетентность и прозрачность	Демонстрация знаний о сути вопроса и способность подтвердить эти знания соответствующими действиями, в том числе в случаях отказа системы; общение со стейкхолдерами на понятном для них языке и при помощи ценных для них средств информации.
Сопричастность и вовлечение	Значимое участие в жизнедеятельности стейкхолдеров, в их интересах и будущем. Демонстрация понимания компанией ее роли в сообществе.
Доброжелательность	Демонстрация принятия во внимание и высокой приоритетности интересов не только компании, но и стейкхолдеров.
Престиж	Демонстрация причин, по которым компания достойна уважения или восхищения в связи со своей ролью в сообществе. Удовлетворение ожиданий стейкхолдеров, предъявляемых к любому промышленному предприятию, с одновременной демонстрацией положительных черт, выгодно отличающих компанию от конкурентов.

Исследователи отмечают, что основой, обеспечивающей долговременное «благожелательное отношение» стейкхолдеров к организации, является этика. Разъясняя значение этики, американский исследователь М. Сиджер в своей работе вводит понятие «управление впечатлением» и, на наш взгляд, справедливо утверждает, что «выбор и применение символов для передачи впечатления, производимого компанией, является жизненно важной этической составляющей связей с общественностью, но вместе с тем, подобно созданию имиджа в общественных отношениях, управление впечатлением может принимать обманчивый и манипулятивный характер» [7, С. 128-129].

Совершенно справедливо говорят о связи этики и делового прагматизма А. Фридмен и С. Майлз: «Теория стейкхолдеров предлагает мощное сред-

ство для рассуждений о способах, благодаря которым этичность становится ключевым аспектом основной деятельности компании, и о том, до какой степени управление несет моральную нагрузку по сравнению с сугубо формализованным и стоящим вне морали стремлением к получению экономической выгоды» [5, С. 232]. Таким образом, этическое поведение по отношению к стейкхолдерам приобретает прагматические черты.

Так же прагматические аспекты можно обнаружить в этическом требовании выстраивать доверительные отношения со стейкхолдерами. Как отмечают в этой связи Дж. Брайент, С. Томпсон и Б. Финкли, «действия компании, благоприятствующие развитию двухстороннего общения, диалога с высокой долей вероятности будут приводить к накоплению доверия общественности к идее, что компания

действует в интересах других сторон и, таким образом, будет увеличиваться желание этих других сторон действовать в интересах компании» [4, С. 263]. В этом отношении доверие является производной от принципиальной моральной позиции, с которой организация действует, вступает в общение, приглашает к участию заинтересованные группы, а также обеспечивает известность, понятность и соблюдение своих этических принципов.

Коммуникации являются узловым аспектом управления отношениями со стейкхолдерами, которое само по себе не относится к мерам по предотвращению ущерба от кризисов, проблем, катастроф или других нештатных ситуаций. Использование

коммуникаций для управления взаимоотношениями со стейкхолдерами по существу носит риторический характер и подразумевает ежедневное внимание к делам и проблемам (вне зависимости от их масштабыности либо обиденности) лиц и групп, являющихся или потенциально являющихся заинтересованными сторонами, и способам оптимального поддержания отношений с этими лицами и группами, а также к путям улучшения этих отношений в долгосрочной перспективе. Вся эта работа требует от руководителей и специалистов по связям с общественностью использования навыков стратегического мышления и проактивного управления.

Библиографический список

1. Хит Р. Кризисное управление для руководителей и менеджеров. М.: ЛОРИ. 2004.
2. Зуб А.Т., Локтионов М.В. Стратегический менеджмент, Системный подход. М.: Дело. 2011.
3. Чумиков А.В. Антикризисные коммуникации. М.: Аспект-пресс. 2013.
4. Bryant J., Thompson S., Finklea B. Fundamentals of Media Effects. Landgrave: Vavilan Press. 2013.
5. Friedman A., Miles S. Stakeholders: theory and practice. L.: Oxford University Press. 2006.
6. Lim G., Ahn H., Lee H. Formulating strategies for stakeholder management: a case-based reasoning approach // Expert Systems with Applications. Vol. 28. 2005. P. 830-844
7. Seeger, M. Ethics and organizational communication. Cresskill: Hampton Press. 1997.
8. Smudde P., Courtright J. A holistic approach to stakeholder management: A rhetorical foundation // Public Relations Review. 2011. Vol. 37. P. 128-142
9. Freeman R., Harrison J., Wicks C., Parmar L., de Colle S. Stakeholder theory: the state of the art. N. Y.: Cambridge University Press. 2010
10. Fearn-Banks K. Crisis communication: a review of some best practices. In: R. Heath (ed.). Handbook of Public Relations. Thousand Oaks: Sage Publications. 2001.

References

1. Hit R. Krizisnoe upravlenie dlya rukovoditelej i menedzherov. M.: LORI. 2004.
2. Zub A.T., Loktionov M.V. Strategicheskij menedzhment, Sistemnyj podhod. M.: Delo. 2011.
3. Chumikov A.V. Antikrizisnye kommunikacii. M.: Aspekt-press. 2013.
4. Bryant J., Thompson S., Finklea V. Fundamentals of Media Effects. Landgrave: Vavilan Press. 2013.
5. Friedman A., Miles S. Stakeholders: theory and practice. L.: Oxford University Press. 2006.
6. Lim G., Ahn H., Lee H. Formulating strategies for stakeholder management: a case-based reasoning approach // Expert Systems with Applications. Vol. 28. 2005. R. 830-844
7. Seeger, M. Ethics and organizational communication. Cresskill: Hampton Press. 1997.
8. Smudde P., Courtright J. A holistic approach to stakeholder management: A rhetorical foundation // Public Relations Review. 2011. Vol. 37. P. 128-142
9. Freeman R., Harrison J., Wicks C., Parmar L., de Colle S. Stakeholder theory: the state of the art. N. Y.: Cambridge University Press. 2010
10. Fearn-Banks K. Crisis communication: a review of some best practices. In: R. Heath (ed.). Handbook of Public Relations. Thousand Oaks: Sage Publications. 2001.

КРИТИЧЕСКИЙ АНАЛИЗ ТРАКТОВОК И ПОДХОДОВ К УПРАВЛЕНИЮ КАЧЕСТВОМ ТРУДОВОЙ ЖИЗНИ ПЕРСОНАЛА ПРЕДПРИЯТИЙ

Миляева Л.Г., д.э.н., профессор, Бийский технологический институт (филиал) ФГБОУ ВО «Алтайский государственный технический университет имени И.И. Ползунова»

Аннотация: в статье представлены результаты критического анализа известных трактовок и подходов к управлению качеством трудовой жизни (КТЖ) персонала предприятий (организаций); выявлены проблемные моменты практической реализации концепций КТЖ; обоснована правомерность внедрения подхода к управлению качеством трудовой жизни, сопряженного с реализацией воспроизводственной и стимулирующих функций КТЖ, базирующегося на взаимосвязи индивидуальных уровней КТЖ и конкурентоспособности работников; предложен типовой формат Карты КТЖ, иллюстрирующей взаимосвязь уровней показателей.
Ключевые слова: качество трудовой жизни персонала (КТЖ); критический анализ трактовок и подходов к управлению; воспроизводственная и стимулирующая функции КТЖ; конкурентоспособность персонала; карта качества трудовой жизни.

Abstract: The article presents the results of a critical analysis of known interpretations and approaches to the management of the quality of working life (KTZ) of personnel of enterprises (organizations); The problematic moments of practical realization of KTZ concepts are revealed; The legitimacy of the introduction of the approach to managing the quality of working life associated with the implementation of the reproductive and stimulating functions of KTZ, based on the relationship of individual levels of KTZ and the competitiveness of employees, is justified; The standard format of the KTZ Card, illustrating the interrelation of the level indicators, was proposed.

Keywords: quality of working life of personnel (KTZh); Critical analysis of interpretations and approaches to management; Reproductive and stimulating functions of KTZ; Competitiveness of staff; Card quality of working life.

Важнейшим индикатором социально-ориентированной экономики выступает высокое качество жизни, ассоциируемое на уровне хозяйствующих субъектов с обеспечением достойного качества трудовой жизни (КТЖ) наемным работникам. Отмеченное обстоятельство, подтверждающее неубывающую актуальность указанной проблемы, мотивирует ученых к дальнейшим исследованиям КТЖ (как говорится, и вглубь, и вширь), сопряженным с выявлением и рассмотрением новых аспектов. В данном контексте безусловного внимания заслуживают работы, акцентирующие внимание на обосновании эффективных рычагов управления качеством трудовой жизни.

Так, по мнению одних исследователей [1, с. 11] действенным инструментом управления КТЖ выступает нормирование труда; по убеждению других – охрана труда, обеспечивающая условия труда для

развития трудового потенциала человеческих ресурсов и повышения качества их трудовой жизни [2]; по утверждению третьих [3] – социальная политика; по мнению четвертых [4] – эффективная система стимулирования персонала и т.д. Своеобразным резюме представленных позиций выступает точка зрения Рацек С.В. и Кушнарева Л.В. [5, с. 78], согласно которой «качество трудовой жизни можно повысить, изменив в лучшую сторону любые параметры, влияющие на трудовую деятельность людей».

Разнообразие представленного управленческого инструментария (наряду с позицией большинства ученых относительно отсутствия «единого мнения в определении качества трудовой жизни» [3, 6, 7]) обусловило потребность в терминологическом анализе понятия КТЖ (таблица 1).

Таблица 1 – Сводные результаты терминологического анализа понятия «качество трудовой жизни»

Сущностный аспект понятия КТЖ	[Ссылка на источники]
Условия труда (или «совокупность условий труда»; «комплекс факторов»), характеризующиеся совокупностью показателей, отражающих трудовую деятельность и удовлетворенность ее результатами	[1, 2, 3, 5, 6, 8, 9, 11]
Интегральный показатель, всесторонне характеризующий экономическое развитие общества и т.д.;	[10, с. 227]
Важнейший стимул роста производительности труда	[12, с.16]

Представляется (таблица 1), что доминирующий сущностный аспект известных трактовок КТЖ сопряжен с двумя взаимосвязанными обстоятельствами: с позиционированием качества трудовой жизни как *определенных условий труда*, характеризующихся различным набором анализируемых параметров; с акцентированием его комплексности (интегральности), выражающейся в совокупности показателей (факторов, свойств), характеризующих удовлетворенность различными составляющими трудовой деятельности».

Подтверждением разнообразия позиций исследователей относительно состава КТЖ выступают результаты выборочных профильных публикаций.

Так, по мнению О.И. Фроловой [13, с.94] качество трудовой жизни персонала формируют 10 частных компонент (интересная работа; справедливая оплата труда; комфортные рабочие условия; безопасность и гарантированность работы; положи-

тельный психологический климат в коллективе, правовая и социальная защищенность и др.).

С точки зрения А.П. Егоршина [10] составляющими качества трудовой жизни выступают 7 укрупненных показателей (трудовая коллектив, оплата труда, рабочее место, руководство организаций, служебная карьера, социальные гарантии и социальные блага), каждый из которых объединяет ряд частных (детализированных) параметров. Например, слагаемыми параметра «трудовой коллектив» выступают благополучный психологический климат, хорошие отношения с администрацией, участие работников в управлении и др.; компонент КТЖ «оплата труда» формируют показатели, акцентирующие реализацию воспроизводственной (хорошая заработная плата) и стимулирующей (ощущение справедливости в оплате труда, возможность дополнительной оплаты) функций заработной платы и т.д.

Аналогичной позиции о структурных компонентах КТЖ придерживается В.А. Андрухов, предлагая близкий по составу перечень 7 укрупненных показателей качества трудовой жизни [12, с.17], отличающийся трансформацией названий. Например, частные параметры «хорошая заработная плата», «возможность дополнительной оплаты» и «обоснованность квалификации и ставок оплаты труда» позиционируются как слагаемые укрупненного показателя «справедливое вознаграждение за труд» и др.

По результатам критического анализа профильной литературы правомерно заключить: несмотря на кажущуюся разнородность составляющих КТЖ, представленные точки зрения не являются альтернативными, поскольку опираются на схожий набор частных параметров, по-разному разгруппированных по укрупненным параметрам качества трудовой жизни. Например, кто-то из авторов позиционирует, например, «комфортные рабочие условия» и «безопасность и гарантированность работы» [13] как самостоятельные параметры КТЖ, а кто-то [10] – как составляющие укрупненного параметра «рабочее место» и др.

Аналогичное резюме правомерно сделать по результатам сравнительного анализа известных методик, ключевыми этапами которых выступают:

- 1) обоснование перечня составляющих КТЖ;
- 2) оценка анализируемых параметров КТЖ (балльная [12] или уровневая [15]);
- 3) идентификация диагностируемого уровня качества трудовой жизни, как правило, в типовых градациях [15, с.55]: высокий уровень (от 0,81 до 1,00); средний уровень (от 0,62 до 0,80); удовлетворительный уровень (от 0,37 до 0,63); проблемный уровень (от 0,21 до 0,36); критический уровень (менее 0,20).

Представляется, что положенный в основу большинства профильных методик сущностный аспект обосновывает правомерность следующего позиционирования:

высокого уровня КТЖ – как условий трудовой жизни, содействующих полному использованию трудового потенциала и улучшению оценочных характеристик рабочей силы наемных работников (росту квалификации и конкурентоспособности);
среднего уровня КТЖ – как условий труда, содействующих достаточному использованию трудового потенциала и поддержанию на достаточном уровне квалификации и конкурентоспособности персонала;

удовлетворительного уровня КТЖ – как условий труда, содействующих приемлемому уровню использованию трудового потенциала и поддержанию на удовлетворительном уровне квалификации и конкурентоспособности работников;

проблемный уровень КТЖ – как условий труда, сопряженный с низким уровнем использованием трудового потенциала, допускающий возникновение негативных моментов в сфере управления персоналом;

критический уровень КТЖ – как условий труда, препятствующих использованию трудового потенциала наемных работников.

В контексте представленных подходов к управлению качеством трудовой жизни необходимо подчеркнуть, что на практике нередко возникают ситуации, при которых уровень КТЖ, диагностируемый по самоощущению опрошенных работников, не соответствует уровню использования их трудового потенциала и достигнутого качества труда. Причем отклонения возможны в обе стороны: как превышения, так и отставания. Отсутствие явно выраженной стимулирующей функции КТЖ зачастую трансформируется в непонимание сути или, хуже того, в не-

знание категории «качество трудовой жизни» персоналом предприятий (организаций). В данном контексте безусловного внимания заслуживают результаты исследования проблематики КТЖ персонала анализируемых промышленных предприятий г. Омска [16], обнаружившие незнание большинством работников (около 87%) категории «качество трудовой жизни».

Концептуальной основой авторской позиции управления качеством трудовой жизни наемных работников является ориентация на реализацию воспроизводственной и стимулирующей функций КТЖ.

Воспроизводственная функция КТЖ состоит в обеспечении условий трудовой деятельности на социально-нормальном уровне, достаточном для формирования качественной рабочей силы и обеспечения приемлемого качества труда (то есть, «степенью совершенства трудовой деятельности, характеризующейся качеством ее результатов, прогрессивностью методов, технологий, средств труда, а также организацией работ» [17, с.170]). Значения параметров, обеспечивающие реализацию воспроизводственной функции КТЖ, логично позиционировать как нормативные, формирующие стандарт качества трудовой жизни персонала анализируемого предприятия (организации).

Стимулирующая функция КТЖ заключается в обеспечении соответствия комфортных, превышающих социально-нормальный уровень, условий трудовой деятельности и выверкой индивидуальной результативности труда (уровне производительности труда) и/или высоким качестве рабочей силы. Представляется, что для диагностики стимулирующей функции качества трудовой жизни логично использовать тандем показателей «индивидуальный уровень КТЖ – индивидуальный уровень конкурентоспособности работника [18]», гипотетически меняющихся в диапазоне от 0,20 до 1,00.

Диагностику стимулирующей функции КТЖ иллюстрирует типовой формат Карты качества трудовой жизни персонала предприятия (таблица 2), устанавливающий взаимосвязь уровнейых показателей.

Для углубленного анализа качества трудовой жизни, сопряженного с оценкой степени реализации воспроизводственной и стимулирующей функций КТЖ, может быть использован подход, базирующийся на внедрении компиляционных стандартов (допустим, стандартов качества труда). Представляется, что реализация данной идеи сопряжена с разработкой Макетов двух важнейших документов:

- 1) макета стандарта качества труда (МСКТ), представляющего компиляцию типового Макета профессионального стандарта (МПС), характеризующего квалификацию, необходимую работнику для осуществления определенного вида профессиональной деятельности (описание адресных трудовых функций) и макета профильного стандарта качества трудовой жизни, прототипом которого может служить Карта КТЖ (таблица 2), аккумулирующего критериальные параметры достойных условий труда, разграниченный на два уровня: социально-нормальный и элитный, стимулирующий работника к повышению квалификации;

- 2) макета опросной Анкеты респондента, аккумулирующей вопросы трех целевых блоков, соответственно, предназначенных для: 1) оценки степени реализации воспроизводственной функции КТЖ, сопряженной с выявлением уровня условий труда («элитный», «социально-нормальный», «неприемлемый»); 2) оценки реализации стимулирующей функции КТЖ по степени соответствия уровня условий труда (уровня КТЖ) уровню квалификации работника («адекватный уровень», «завышенный

уровень КТЖ», характеризующийся дефицитом квалификации, «заниженный уровень КТЖ», сопряженный с дефицитом достойных условий труда);

3) для выявления уровня удовлетворенности работников параметрами условий труда (субъективной оценки КТЖ).

Таблица 2 – Типовой формат Карты качества трудовой жизни персонала предприятия

Уровень конкурентоспособности работника	Уровень качества трудовой жизни работника	Параметры качества трудовой жизни (условное обозначение)			
		$P_1^{КТЖ}$	$P_2^{КТЖ}$	$P_3^{КТЖ}$	$P_N^{КТЖ}$
Сверхнормативный (повышенный) уровень конкурентоспособности	Повышенный (стимулирующий) уровень КТЖ	Сверхнормативные (улучшенные) значения параметров КТЖ, обеспечивающие комфортные, превышающие социально-нормальный уровень условий трудовой деятельности, оказывающие стимулирующий эффект на повышение конкурентоспособности работников			
Приемлемо-допустимый (нормативный) уровень конкурентоспособности	Приемлемо-допустимый (воспроизводственный) уровень качества трудовой деятельности	Нормативные значения параметров, устанавливаемые стандартом КТЖ предприятия (организации), обеспечивающие условия трудовой деятельности на социально-нормальном уровне, способствующие нормальному воспроизводству рабочей силы			
Недопустимый уровень конкурентоспособности	Недопустимый уровень КТЖ,	Значения параметров ниже нормативных, не обеспечивающие условия трудовой деятельности на социально-нормальном уровне, препятствующие нормальному воспроизводству рабочей силы			

Представляется, что реализация идеи управления качеством трудовой жизни, базирующейся на взаимосвязи с индивидуальными уровнями квали-

фикации и/или конкурентоспособности работника, позволит избежать проблем, обусловленных отсутствием стимулирующей функции КТЖ.

Библиографический список

1. Горскина Л.С. Нормирование труда как инструмент управления качеством трудовой жизни (КТЖ) // Современная наука: актуальные проблемы теории и практики. Серия: экономика и право. 2017. № 2. С. 9-12.
2. Кузнецова О.В. Охрана труда в контексте управления человеческими ресурсами // Труд и социальные отношения. 2014. № 4. С. 117-123.
3. Милыева Л.Г., Дамбовская А.А. Повышение уровня качества трудовой жизни персонала организации – ключевое направление социальной политики // Социальная политика – социальное партнерство. 2012. № 1. С. 130-136.
4. Стаматин А.В. Методы повышения качества трудовой жизни // Приволжский научный вестник. 2013. № 2 (18). С. 71-75.
5. Рачек С.В., Кушнарева Л.В. Развитие концепции качества трудовой жизни // Управленец. 2012. № 1-2 (29-30). С. 74-78.
6. Потуданская В.Ф., Лантушенко Л.С. Повышение эффективности труда в условиях управления качеством трудовой жизни: монография. – М.: Экономика, 2014. – 192 с.
7. Кувалдина Д.С. Тенденции формирования концепций качества трудовой жизни (КТЖ) в современной России // Экономика и управление: анализ тенденций и перспектив развития. 2015. № 22. С.62-65.
8. Поп Е.Н. Управление качеством трудовой жизни (на примере С Горно-Алтайска): авто-реф. ... дис. канд. экон. наук. Барнаул. 2003.
9. Журавлев П.В. Персонал. Словарь понятий и определений / П.В.Журавлев, С.А.Карташов, Н.К. Маусов. – М.: Экзамен, 2013. – 318 с.
10. Егоршин А.П. Управление персоналом: Учебник для вузов / А.П.Егоршин. – 3-е изд. – Н.Новгород: НИМБ, 2012. – 256 с.
11. Янковская В. И. Основные составляющие качества трудовой жизни // Стандарты и качество. 2003. № 2. С. 46-47.
12. Андрухов В.А. Качество трудовой жизни – основа повышения эффективности труда // В мире научных открытий. 2011. № 6 (18). С. 11-22.
13. Фролова О.И. Составляющие элементы высокого качества трудовой жизни // Международный научно-исследовательский журнал. 2016. № 9 (51). С.90-94.
14. Малинин Е.Д. Организационная культура. Зарубежный опыт. Управление КТЖ // ЭКО. 2002. № 11. С.113-129.
15. Милыева Л. Управление качеством трудовой жизни персонала организаций // Человек и труд. 2009. № 11. С. 53-56.
16. Горскина Л.С. Качество трудовой жизни на промышленных предприятиях – миф или реальность // Управление экономическими системами: электронный научный журнал. 2017. № 2 (96).
17. Райзберг Б.А., Лозовский Л.Ш., Стародубцева Е.Б. Современный экономический словарь. – М.: ИНФРА-М, 2005.
18. Милыева Л.Г., Бавыкина Е.Н. Управление конкурентоспособностью персонала в условиях реализации компетентностного подхода: монография. – Новосибирск: «Сибирское университетское издательство», 2015.

References

1. Gorskina L.S. Normirovanie truda kak instrument upravleniya kachestvom trudovoj zhizni (KTZH) // Sovremennaya nauka: aktual'nye problemy teorii i praktiki. Seriya: ehkonomika i pravo. 2017. № 2. S. 9-12.
2. Kuznecova O.V. Ohrana truda v kontekste upravleniya chelovecheskimi resursami // Trud i social'nye otnosheniya. 2014. № 4. S. 117-123.
3. Milyaeva L.G., Dambovskaya A.A. Povyshenie urovnya kachestva trudovoj zhizni personala organizacii klyuchevoe napravlenie social'noj politiki // Social'naya politika – social'noe partnerstvo. 2012. № 1. S. 130-136.
4. Stamatina A.V. Metody povysheniya kachestva trudovoj zhizni // Privozhskij nauchnyj vestnik. 2013. № 2 (18). S. 71-75.
5. Rachek S.V., Kushnareva L.V. Razvitie koncepcij kachestva trudovoj zhizni // Upravlenec. 2012. № 1-2 (29-30). S. 74-78.
6. Potudanskaya V.F., Lantushenko L.S. Povyshenie ehfektivnosti truda v usloviyah upravleniya kachestvom trudovoj zhizni: monografiya. – M.: EHkonomika, 2014. – 192 s.
7. Kuyaldina D.S. Tendenci formirovaniya koncepcij kachestva trudovoj zhizni (KTZH) v sovremennoj Rossii // EHkonomika i upravlenie: analiz tendencij i perspektiv razvitiya. 2015. № 22. S.62-65.
8. Pop E.N. Upravlenie kachestvom trudovoj zhizni (na primere g. Gorno-Altajskaja): avto-ref. ... dis. kand. ehkon. nauk. Barnaul. 2003.
9. ZHuravlev P.V. Personal. Slovar' ponyatij i opredelenij/ P.V.ZHuravlev, S.A.Kartashov, N.K. Mausov. – M.: EHkzamen, 2013. – 318 s.
10. Egorshin A.P. Upravlenie personalom: Uchebnik dlya vuzov / A.P.Egorshin. – 3-e izd. – N.Novgorod: NIMB, 2012. – 256 s.
11. Yankovskaya V. I. Osnovnye sostavlyayushchie kachestva trudovoj zhizni // Standarty i kachestvo. 2003. № 2. S. 46-47.
12. Andruhov V.A. Kachestvo trudovoj zhizni – osnova povysheniya ehfektivnosti truda // V mire nauchnyh otkrytij. 2011. № 6 (18). S. 11-22.
13. Frolova O.I. Sostavlyayushchie ehlementy vysokogo kachestva trudovoj zhizni // Mezhdunarodnyj nauchno-issledovatel'skij zhurnal. 2010. № 9 (51). S.90-94.
14. Malinin E.D. Organizacionnaya kul'tura. Zarubezhnyj opyt. Upravlenie KTZH // EHKO. 2002. № 11. S.113-129.
15. Milyaeva L. Upravlenie kachestvom trudovoj zhizni personala organizacij // Chelovek i trud. 2009. № 11. S. 53-56.
16. Gorskina L.S. Kachestvo trudovoj zhizni na promyshlennyh predpriyatiyah – mif ili real'nost' // Upravlenie ehkonomicheskimi sistemami: ehlektronnyj nauchnyj zhurnal. 2017. № 2 (96).
17. Rajzberg B.A., Lozovskij L.S.H., Starodubceva E.B. Sovremennyy ehkonomicheskij slovar'. – M.: INFRA-M, 2005.
18. Milyaeva L.G., Bavykina E.N. Upravlenie konkurentosposobnost'yu personala v usloviyah realizacii kompetentnogo podhoda: monografiya. – Novosibirsk: «Sibirskoe universitetskoe izdatel'stvo», 2015.

ЭВОЛЮЦИОННЫЕ АСПЕКТЫ РАЗВИТИЯ АКЦИЗОВ И ПРОБЛЕМЫ ИХ АДМИНИСТРИРОВАНИЯ НА РЕГИОНАЛЬНОМ УРОВНЕ (ПО МАТЕРИАЛАМ РЕСПУБЛИКИ ДАГЕСТАН)

Мусаева Х.М., к.э.н., доцент, Дагестанский государственный университет

Аннотация: Основная цель работы состояла в разработке комплекса рекомендаций научно-практического характера, направленных на повышение эффективности механизма исчисления и администрирования акцизов. Рассмотрены исторические аспекты становления и развития акцизного налогообложения в России. Аргументирована экономическая целесообразность дальнейшего повышения ставок акцизов на современном этапе РФ. Выявлены ключевые проблемы низкой собираемости акцизов в одном из ключевых субъектов Северо-Кавказского Федерального округа – в Республике Дагестан. Предложены и обоснованы рекомендации нормативно-законодательного и организационного характера, направленные на дальнейшее повышение эффективности администрирования акцизов на региональном уровне. Ключевые слова: акцизы, ставки, алкогольная продукция, налоговое администрирование, эффективность, налоговые органы, Республика Дагестан.

Abstract: The main goal of the work was to develop a set of recommendations of a scientific and practical nature aimed at improving the efficiency of the mechanism for calculating and administering excise taxes. The historical aspects of the establishment and development of excise taxation in Russia are examined. The economic inexpediency of further increase of excise rates at the present stage of the Russian Federation is argued. The key problems of low collection of excises in one of the key subjects of the North Caucasus Federal District - in the Republic of Dagestan are revealed. Proposed and justified recommendations of regulatory, legislative and organizational nature aimed at further improving the efficiency of excise administration at the regional level. Keywords: excise taxes, rates, alcoholic beverages, tax administration efficiency, tax authorities, Dagestan.

На современном этапе одним из ключевых доходов в бюджетной системе Российской Федерации, а также в бюджетах территорий являются акцизы, имеющий значительный, нереализованный фискальный и регулирующий потенциал. В мировой практике акцизы имеют как узкое (индивидуальные акцизы), так и расширенное (универсальные акцизы) толкование. При расширенном толковании к акцизам относят все налоги на товары и услуги (акцизы на определенные товары и услуги, НДС, налог с продаж, таможенные пошлины). «Узкое толкование термина «акцизы» предусматривает отнесение к данной группе лишь налогов, взимаемых в виде надбавок к ценам или тарифам на отдельные конкретные товары и услуги. В РФ термин акциз применяется только в узком смысле» [3,43].

Следует отметить дискуссионный характер экономического содержания акцизов. Акцизы, в практике действующего российского налогового законодательства «являются особым видом косвенного налогообложения, отличающимся от НДС следующими особенностями: объектом налогообложения, которым являются только обороты по реализации конкретного подакцизного товара, а не выполненные работы и оказанные услуги; перечнем законодательно установленных подакцизных товаров; налогоплательщиками, которыми в большинстве случаев выступают организации или индивидуальные предприниматели, реализующие произведенные ими подакцизные товары; базой, определяемой как объем реализованных подакцизных товаров в натуральном выражении, поскольку практически все действующие ставки акцизов являются твердыми» [6, 529].

В настоящее время индивидуальные акцизы применяются в налоговых системах большинства стран мира, что связано с их значительным влиянием на формирование финансовых ресурсов государства. В Российской Федерации акцизы – федеральный косвенный налог, взимаемый в виде надбавки к цене товара. Как и НДС, индивидуальные акцизы являются косвенным налогом, который увеличивает цену товара и, поэтому, оплачивается потребителем. Однако, если НДС облагается часть стоимости товара, то акцизом облагается вся его стоимость, включая и материальные затраты. В историческом опыте налогообложения России акцизы

играли важную фискальную роль. Не только акцизы на алкогольную продукцию (водка, вино), но и акцизы на такие хмельные напитки, как квас, пиво и питный мед с давних времен считались на Руси важным источником пополнения казны. «В период первой мировой войны после запрета торговли спиртными напитками для восполнения недополученных доходов от производства и реализации алкоголя были резко повышены акцизы на табак, спички, керосин. В период НЭПа существовало огромное количество всевозможных акцизов на чай, кофе, сахар, соль, табак, спички, нефтепродукты, текстильные изделия» [4,23].

Однако, в последующие годы, вплоть до перехода к рыночным отношениям, в нашей стране акцизы не имели самостоятельного значения. «В 1992 г. в ходе проведения налоговой реформы акцизы вновь были восстановлены в правах и вошли в качестве самостоятельного налогового платежа в систему федеральных налогов. В Налоговом кодексе РФ акцизы также выступают важнейшим элементом налоговой системы» [5, 234].

С введением в действие главы 22 «Акцизы» Налогового кодекса РФ (с 1 января 2001г.) ранее применявшийся перечень подакцизных товаров пополнился включением в него этилового спирта – сырья, всех видов папирос (ранее подакцизными признавались только папиросы 1 г/га класса), дизельного топлива, моторных масел, мотоциклов. В последующие годы (2002- 2004 гг.) из числа подакцизных товаров были исключены нефть и стабильный газовый конденсат, природный газ и ювелирные изделия, что оказало прямое влияние на снижение фискальной значимости акцизов. Так в 2005 г. фискальная роль акцизов в доходах федерального бюджета снизилась до 2,8 % [7]. В 2007 г. перечень подакцизных товаров вновь пополнился включением в него спиртосодержащих товаров бытовой химии в металлической аэрозольной упаковке и спиртосодержащей парфюмерно – косметической продукции в аналогичной упаковке, а в последующие годы (2012-2015гг.) топлива печного, бытового, бензола и авиационного бензина [1].

В настоящее время в доходах федерального бюджета РФ акцизы по фискальной значимости находятся на четвертом месте после НДС, НДС и налога на прибыль организаций. Важным инстру-

ментом повышения эффективности акцизов является совершенствование ставок данного налога. Не случайно, ставки акцизов постоянно пересматриваются. Начиная с периода 2012 г. в Российской Федерации «индексация ставок акцизов на алко-

гольную продукцию, производимую с добавлением этилового спирта, осуществлялась темпами, существенно превышающими индекс инфляции, а также темпы роста ставок акцизов на другие подакцизные товары (табл.1).

Таблица 1 – Динамика изменений «ставок акцизов на алкогольную продукцию Российской Федерации в 2012 - 2016 гг.

Виды подакцизных товаров	Налоговая ставка (в руб.)				
	1.07.2012 г.	2013	2014	2015	2016
Альгокольная продукция крепостью свыше 9% (руб. за 1 литр спирта, содержащегося в продукте)	300	400	500	600	600
Альгокольная продукция крепостью менее 9% (руб. за 1 литр спирта, содержащегося в продукте)	270	320	400	500	550
Вина натуральные (руб. за 1 литр)	6	7	8	9	10
Вина шампанские , игристые, газированные , шипучие (руб. за 1 литр)	22	24	25	26	27
Пиво с содержанием объемной доли этилового спирта от 0,5 до 8,6% включительно, (руб. за 1 литр)	12	15	18	20	21

Источник* Основные направления налоговой политики Российской Федерации на 2015 год и на плановый период 2016 и 2017 годов. <http://minfin.ru>. Дата обращения:19/02/2017; Налоговый кодекс России (НК РФ). 2017. Naikod.ru, дата обращения:21/03/2017 [2]

Как видно из данных, отраженных в таблице 1, в России наблюдается заметная динамика роста ставок акцизов, причем в значительных размерах. При сохранении такой тенденции разрыв между стоимостью легальной продукции и стоимостью нелегальной будет только увеличиваться, но при этом, на наш взгляд, поступления в бюджетную систему от акцизов не будут расти, а скорее будут снижаться, поскольку высокие темпы роста ставок акцизов создают экономически выгодные условия для увеличения ее нелегального оборота, что в свою очередь снижает экономическую безопасность страны. На взгляд автора, ключевой резерв роста акцизов кроется не в повышении их ставок, а в улучшении

налогового администрирования и усилении контроля за оборотом и реализацией подакцизной продукции.

Для более полной оценки эффективности применения акцизов проанализируем уровень их поступлений в бюджет на примере конкретного региона, в частности Республики Дагестан. По данным Управления Федеральной налоговой службы России по Республике Дагестан, за 2015 г. с территории региона были собраны налоговые платежи в бюджетную систему Российской Федерации на 27 512,8 млн. руб. (темп. роста по Республике Дагестан - 103,2 %, для сравнения по СКФО - 101,5%).

Таблица 2 - Состав и структура налоговых платежей, мобилизованных в бюджетную систему РФ по Республике Дагестан за 2014 -2015 гг. (млн. руб. в %)

Виды налогов и платежей	2014 г.		2015 г.		Темп роста, %
	Сумма, млн.руб..	Уд. вес, (%)	Сумма, млн.руб..	Уд. вес, (%)	
Всего налогов и платежей	26 662,6	100,0	27 512,8	100,0	103,2
Федеральный бюджет	5 163,1	19,4	6 527,5	23,7	126,4
Консолидированный бюджет РД	21 499,5	80,6	20 985,3	76,3	9,6
НДС	2 121,8	8,0	3 592,1	13,1	169,3
Налог на прибыль	3 169,6	11,9	2 432,1	8,8	76,7
НДФЛ	11 704,6	43,9	11 483,3	41,7	98,1
Акцизы	3 592,7	13,5	3 426,8	12,5	95,4
НДПИ	829,8	3,1	1 00,8	3,7	121,5
Налог на имущество организаций	2 811,2	10,5	2 825,4	10,3	100,5
Налог на имущество физических лиц	116,1	0,4	129,5	0,5	111,6

*Таблица составлена по данным отчета 1-НМ УФНС России по Республике Дагестан за 2015 г.

По данным отраженным в таблице 2 видно, что в абсолютной сумме объем налоговых поступлений по Республике Дагестан в 2015 г. по сравнению с 2014г. (перечисляемых в федеральный бюджет РФ), увеличился на 1364,4 млн. руб., в основном за счет роста поступлений по налогу на добавленную стоимость на 1 470,3 млн. руб. (с 2 121,8 млн. руб. до 3 592,1 млн. руб.) или в 1,7 раза; плате-

жам за пользование природными ресурсами и НДС на 168,5 млн. руб. (с 810,9 млн. руб. до 979,4 млн.руб.) или в 1,2 раза.

В консолидированный бюджет Республики за 2015 год было обеспечено поступлений налогов и сборов в объеме 20 984,7 млн. руб., в том числе в республиканский бюджет Республики Дагестан - 15 904,7 млн. руб. и местные бюджеты 5080,0 млн.

руб.. По сравнению с 2014 г. поступления уменьшились на 2,4 % или 513,5 млн. руб. Снижение поступлений произошло в результате снижения по основным бюджетобразующим налогам: НДФЛ на 1,6 % или на 186,9 млн. рублей, налогу на прибыль – 19,4% или 572,2 млн. рублей, акцизам на алкогольную продукцию – 1,6% или 28,1 млн. руб. и земельному налогу – 12,2 % или 110,3 млн. руб. Утвержденные бюджетные назначения консолидированного бюджета Республики в объеме 25517,1 млн. руб. были исполнены лишь на 82,2 % («недобор» 4532,8 млн. руб., из них по налогу на прибыль организаций – 1521,0 млн. руб., НДФЛ – 1731,2 млн. руб., акцизам на алкогольную продукцию – 668,0 млн. руб.).

В настоящее время в Республике Дагестан плательщиками акцизов являются 16 организаций, осуществляющих деятельность по производству и обороту этилового спирта, алкогольной и спиртосодержащей продукции. Как видно из данных отраженных в таблице 2, за 2015 г. по Республике Дагестан было мобилизовано акцизов во все уровни бюджетов на сумму – 3426,2 млн. рублей, что составляет 95,6 % к аналогичному периоду прошлого года (за 2014 год поступило акцизов на 3590,8 млн. руб., из них в республиканский бюджет 1781,7 млн. руб.). Из поступивших 3426,2 млн. руб. акцизов в федеральный бюджет поступило 1672,6 млн. руб. в республиканский бюджет – 1753,6 млн. руб. Относительно аналогичного периода 2014 года во все уровни бюджетной системы поступления акцизов снизилось на 4,6 % или 164,6 млн. рублей, в том числе в федеральный бюджет на 7,5 % или 136,5 млн. руб. и бюджет Республики на 1,6 % или 28,1 млн. руб. Большая часть акцизов в Республике Дагестан поступает от производства алкогольной продукции.

Основными причинами уменьшения поступлений акцизов в регионе являлись:

- снижение объемов реализации алкогольной продукции (на 25 %) по сравнению с аналогичным показателем 2014 г. (сумма выпадающего акциза составила 267,6 млн. руб., из них в федеральный бюджет – 160,6 млн. руб., в республиканский бюджет – 107,0 млн. руб.), в том числе у таких бюджетобразующих предприятий как «Дербентский коньячный комбинат» и «Кизлярский коньячный завод» [8], в следствии: уменьшения покупательской способности у населения, отсутствия денежных средств у оптовых организаций, в том числе невозможности получения кредитов на приобретение алкогольной продукции; появления на рынке сбыта большого количества неучтенной контрафактной алкогольной продукции;

За 2015 год налоговыми органами Республики Дагестан, с использованием имеющихся информационных ресурсов и во взаимодействии с другими контролирующими и правоохранительными органами проводились контрольные мероприятия в отношении вышеуказанной категории налогоплательщиков. В результате проведенных выездных налоговых проверок были установлены факты занижения налоговой базы и неправомерных налоговых вычетов с доначислением платежей на сумму более 29,0 млн. руб. В соответствии с действующим законодательством, налоговыми органами принимаются меры по взысканию в бюджет дополнительно предъявленных платежей.

Анализ налогообложения в сфере производства алкогольной продукции показывает, что экономика республики несет потери из-за неполной загрузки производственных мощностей, поскольку не все предприятия данного сектора экономики эффективно используют имеющийся производственный потенциал, зачастую скрывая реальные объемы

производства и реализации алкогольной продукции и нарушая законодательство в налогах и сборах.

В Республике Дагестан в производстве алкогольной продукции сохраняются проблемы в освоении лицензируемых мощностей. По аналитическим данным УФНС России по РД в 2015 году загруженность производственных мощностей предприятий – производителей алкогольной продукции в регионе составляла: по производству водки – 7,9%, коньяка – 48,3%, шампанского – 46,1%, вина – 22,9 %, спирт – мощности не задействованы [8], что свидетельствует о наличии теневого оборота. Важной проблемой для республики Дагестан продолжает оставаться ввоз, в том числе и нелегальный, алкогольной продукции, с соседних регионов с нарушением минимальных цен, установленных на нее. При этом в республике наибольшая доля реализуемой и потребляемой алкогольной продукции приходится на водку, внутреннее производство которой незначительно. Низкий уровень производства вина объясняется недостаточным за последние годы производством винограда. Кроме того, выработанные вино материалы в основном используются на производство коньячных спиртов и игристых (шампанских) вин.

Исходя из выше изложенного можно сделать вывод, что увеличение поступлений акцизов в Республике Дагестан возможно только при увеличении загрузки производственных мощностей предприятий и реализации готовой продукции. Предприятия алкогольной и спиртосодержащей продукции имеют низкий уровень загрузки мощностей, обусловленный отсутствием или низким качеством сырья, не рентабельностью производства (в частности крепленого вина, в связи с высокой себестоимостью его производства), отсутствием рынка сбыта произведенной алкогольной продукции, в следствии низкого качества выпускаемой продукции и завозом алкогольной продукции с других регионов по демпинговым ценам. Рост налоговых нарушений и уровня недоимок по акцизам объясняются также: низким покупательским спросом на алкогольную продукцию, особенно на коньяк (из-за высоких цен) на крепленые вина.

Для оздоровления производственной деятельности организаций – производителей алкогольной продукции РД и повышения уровня собираемости акцизов необходимо:

- не производить растормаживание грузов (алкогольной продукции) без подтверждения налоговых органов о легальной деятельности данного предприятия, наличия соответствующей лицензии на занятие деятельности по обороту алкогольной продукции;

- оказать содействие предприятиям вторичного виноделия в закупке сырья и вино материалов из других регионов РФ и за ее пределами, для полной загрузки производственных мощностей. Это мера позволит увеличить налоговую базу и по другим не только косвенным (НДС), но и прямым налогам (налог на прибыль организаций, налог на доходы физических лиц, налог на имущество организаций).

Для дальнейшего совершенствования работы УФНС России по РД в целях повышения уровня собираемости налогов можно рекомендовать более широкое использования механизмов межведомственного взаимодействия УФНС России по РД с другими органами исполнительной власти, дальнейшее внедрение инструментов автоматизации налогового администрирования и безусловно, проведение политики воспитания законопослушного налогоплательщика, повышения уровня информированности налогоплательщиков. Эти меры должны проводиться в сочетании с мероприятиями, направленными на дальнейшее совершенствование зако-

подательства о порядке исчисления и уплаты в бюджет налогов, а также мерами, направленными на достижение устойчивого роста производства, и соответственно расширение налоговой базы по налогам, в том числе и по акцизам.

¹ Основные направления налоговой политики Российской Федерации на 2015 год и на плановый период 2016 и 2017 годов. <http://minfin.ru>. Дата обращения:19/02/2017. Налоговый кодекс России (НК РФ). 2017. nalog.ru. Дата обращения:21/03/2017.

Библиографический список

1. Налоговый Кодекс Российской Федерации. - М., 2017.
2. Основные направления налоговой политики Российской Федерации на 2015 год и на плановый период 2016 и 2017 годов. <http://minfin.ru>. Дата обращения:19.02.2017
3. Алиев Б.Х., Мусаева Х.М. Налоговые системы зарубежных стран. - М.: ЮНИТИ- ДАНА, 2013.
4. Черник, Д. Г. Налоги и налогообложение : учебник для бакалавров / Д. Г. Черник, Ю. Д. Шмелев. — М. : Издательство Юрайт, 2013.
5. Налоги и налогообложение / Под ред. М.В. Романовского и О. В. Врублевской. - Спб, Питер, 2009.
6. Руклина С.Н., Денисова И.П. Развитие акцизного налогообложения в Российской Федерации. В сб.: Актуальные направления развития бухгалтерского учета, налогообложения и статистики в инновационно-ориентированной экономике. Материалы IV Международной научно-практической конференции / Отв. ред. Л.Н. Усенко. - Ростов-н/Д, 2015.
7. Официальные данные ФНС России. // <http://www.nalog.ru/> Дата обращения:5.07.2017
8. Отчетные данные УФНС России по Республике Дагестан за 2014- 2016 гг. <http://www.nalog.ru/> Дата обращения: 10.07.2017.

References

1. Nalogovyy Kodeks Rossijskoj Federacii. - M., 2017.
2. Osnovnye napravleniya nalogovoj politiki Rossijskoj Federacii na 2015 god i na planovyj period 2016 i 2017 godov. <http://minfin.ru>. Data obrashche-niya:19.02.2017
3. Aliev B.H., Musaeva H.M. Nalogovye sistemy zarubezhnyh stran. - M.: YUNI-TI- DANA, 2013.
4. Chernik, D. G. Nalogi i nalogooblozhenie : uchebnik dlya bakalavrov / D. G. Chernik, YU. D. Shmelev. — M. : Izdatel'stvo Yurajt, 2013.
5. Nalogi i nalogooblozhenie. / Pod red. M.V. Romanovskogo i O. V. Vrublevskoj. - Spb, Piter, 2009.
6. Ruklina S.N., Denisova I.P. Razvitie akciznogo nalogooblozheniya v Rossijskoj Federacii. V sb.: Aktual'nye napravleniya razvitiya buhgalterskogo ucheta, nalogooblozheniya i statistiki v innovacionno-orientirovannoj ekonomike. Materialy IV Mezhdunarodnoj nauchno-prakticheskoy konferencii / Otv. red. L.N. Usenko. - Rostov-n/D, 2015.
7. Oficial'nye dannye FNS Rossii. // <http://www.nalog.ru/> Data obrashche-niya:5.07.2017
8. Otchetnye dannye UFNS Rossii po Respublike Dagestan za 2014- 2016 gg. <http://www.nalog.ru/> Data obrashcheniya: 10.07.2017.

УПРАВЛЕНИЕ ЛЕСАМИ В РОССИИ

Назаренко И.Н., к.э.н., доцент, Московский государственный технический университет имени Н.Э. Баумана (национальный исследовательский университет), Мытищинский филиал

Аннотация: в статье рассмотрена государственная лесная политика Российской Федерации, значение и роль лесного сектора, состояние и прогноз его развития, приводится Лесное законодательство РФ, основным документом которого является Лесной кодекс, определяющий основные принципы использования лесов, охраны и защиты, воспроизводства и лесоразведения, лесоустройства, договоров аренды лесов и купли – продажи лесных участков, полномочий органов государственной власти и местного самоуправления в области лесных отношений, управления, лесного контроля и надзора.

Ключевые слова: лесной сектор, лесопользование, лесовосстановление, лесная политика.

Abstract: the article deals with the state forest policy of the Russian Federation, the value and role of the forest sector, the state and forecast of its development, is the Forest legislation of the Russian Federation, the main document which is the Forest code, which established the basic principles of forest use, protection, regeneration and afforestation, forest management, forest leases and the sale of forest land, powers of state authorities and local self-government in the field of forest relations, management, forest control and supervision.

Keywords: forest sector, forest use, reforestation, forest policy.

Важной составляющей экономической политики, влияющей на эффективность ее реализации, является обязательный учет национальных особенностей развития регионов и страны в целом.

Экономическая политика – это проводимая государством, правительством генеральная линия действий, система мер в области управления экономикой, придания определенной направленности экономическим процессам в соответствии с целями, задачами, интересами страны. Включает структурную, инвестиционную, финансово-кредитную, социальную, внешнеэкономическую, научно-техническую, налоговую, бюджетную политику. Здесь соединены теоретические основы и практическая деятельность государства с учетом исторического и современного развития страны.

Экономическая политика отражает модель развития страны, то есть ее экономическую стратегию, цели которой являются ориентиром для совокупности действий всех взаимозависимых отраслей (секторов) национального хозяйства, включая политику в области природопользования, охраны окружающей среды, изменения климата, лесного и сельского хозяйства, промышленности, в том числе лесной, торговли, энергетики и международных обязательств.

Природные ресурсы должны быть центральным звеном экономической политики и стратегии национального развития страны, так как они взаимосвязаны и обеспечивают при эффективном использовании благосостояния и развития общества.

Ресурсоэффективная экономика зависит от правильного и рационального использования природных ресурсов, включая лесные. Цели и задачи ресурсных политик в сочетании друг с другом (интегрированных) должны быть направлены на обеспечение населения жилищным фондом создания инфраструктуры, улучшение продовольственной программы и ассортимента продукции, а также услуг леса, решение энергетических задач, развития рекреационной деятельности, совершенствование образования, науки культуры, решение национальных проблем.

Леса России являются ее национальной ценностью. Государственная лесная политика, как законодательный документ, отражает многофункциональность и огромный потенциал лесов и определяет стратегические направления деятельности по управлению использованием, воспроизводством и сохранением лесных ресурсов для настоящего и будущего поколений [2].

При разработке и совершенствовании национальной лесной политики учитываются исследования международной лесной политики, а также зарубежный опыт ее формирования. Особое внимание уделяется развитию лесного хозяйства – основы деятельности всего лесного сектора с исследованием факторов, снижающих качество лесных ресурсов. Все решения носят долгосрочный характер в части: оценки потенциала лесных ресурсов на длительную перспективу видов лесопользования и их влияния на экономику страны, управления воспроизводством лесных ресурсов, совершенствование использования недревесных ресурсов леса, развития туризма в России и т.п.

На формирование и совершенствование лесной политики существенное влияние оказывает достоверность информации о состоянии лесов, технической и технологической оснащенности, инновационных технологиях, экспортной деятельности, биоразнообразии, недревесной продукции, экологической безопасности, социальном и экономическом развитии лесного и других взаимосвязанных национальных секторов.

Инновационное развитие лесного сектора при устойчивом ведении лесного хозяйства должно быть направлено на улучшение лесных площадей, сохранение, охрану и совершенствование биоразнообразия, увеличение ресурсных составляющих лесов.

Инструментом реализации лесной политики, должно выступать лесное законодательство, которое устанавливает основополагающие права и ответственность и разрабатывается только после принятия направления политики. Действующей в настоящее время Лесной кодекс с многочисленными поправками и нареканиями в его и являющийся законодательной базой, свидетельствует о разработке и принятия его без учета национальной платформы развития – стратегической политики страны в лесном секторе, удовлетворяющей потребности общества [1].

На основе лесного законодательства разрабатываются нормативно-правовые акты в виде правил, инструкций, указаний, постановлений, рекомендаций, распоряжений и т.п. Однозначно, что неточности основного лесного документа отражаются на практической деятельности всех сегментов лесного сектора. Отсюда вывод: первичная лесная политика, вторичная на его базе – лесное законодательство.

ФАО было опубликовано руководство «Разработка эффективной лесной политики», составленное на основе изучения опыта зарубежных стран и собственного по формированию лесной политики.

Национальная лесная политика - это соглашение, достигнутое в ходе переговоров между заинтересованными участниками по общей мировоззренческой концепции и целям для лесов страны, принятое правительством. Она представляет стратегическое политическое руководство. Цели лесной политики должны обращаться к основным социальным проблемам и быть тесно ориентированы на цели развития страны. Все заинтересованные сектора и заинтересованные участники должны быть вовлечены в достижения этих целей. При этом необходимо иметь «надежную» информацию о состоянии и будущих тенденциях относительно лесов и социальных, политических, экономических и технологических факторах, определяющих их использование [1].

Государственная лесная политика - это перспективный документ. Запас древесины составляет 83,6 млрд м³, в том числе спелых и перестойных 44,1 млрд м³. Леса России обладают множеством ресурсов - это древесные, пищевые, лекарственные, технологические, кормовые и водные. Многообразие предполагает многоцелевое использование лесов. Однако продукты леса не удовлетворяют даже внутренней спрос, мониторинг по которому действовал недостаточно.

Доля лесного сектора в валовом внутреннем продукте составляет всего 1,3 процента, в промышленной продукции - 3,7 процента, в валютной выручке от экспорта - 2,4 процента, по количеству занятых в отрасли - 1 процент.

Занимая свыше 20 процентов лесов мира, удельный вес России в мировой торговле лесоматериалами составляет всего 4 процента, причем половину из них составляет необработанная древесина в круглом виде и пиломатериалы.

В «прогнозе» приведены системные лесные проблемы, отдельные рекомендации и предложены конкретные показатели улучшения деятельности, в основном, лесопромышленного комплекса, на 20-ти летний период (с 2010 по 2030 годы). Для реализации этого прогноза требуется значительное количество инвестиций по отраслям, входящим в лесной сектор, но не приведены хотя бы предположительные источники финансирования. Это свидетельствует о том, что слабо прогнозируется инвестиционный климат в России.

Возобновляемость лесных ресурсов и их разнообразие во времени и пространстве в отличие от других природных ресурсов позволяет при рациональном и эффективном управлении и использовании улучшить экономический климат в лесном секторе и существенно повлиять на долгосрочное признание ценности лесов, благосостояние общества и его занятость, охрану окружающей среды, экологически стабильную, продовольственную и частично промышленную безопасность и выполнение национальных и международных программ [3].

Опыт зарубежных стран с развитым лесным сектором экономики свидетельствует о том, что ведущая роль при разработке важных решений на государственном уровне независимо от форм собственности на леса принадлежит руководству государства. В США, Канаде, Финляндии, Швеции лесное законодательство разрабатывается на основе национальной лесной политики, определяющей стратегическое направление деятельности в этом секторе. В нашей стране плохо развито взаимодействие лесной политики и лесного кодекса.

Лесная политика, как составляющая экономического и экологического состояния страны, должна определять стратегические задачи на ближайшие 10-15 лет на основе исследований и анализа существующих исходных позиций в этом секторе и предлагать конкретные пути и экономические рынки их решения с учетом региональных особенностей, вида

деятельности, форм и способов осуществления. Именно Лесной кодекс должен как законодательный документ отражать пути реализации лесной политики.

Учитывая длительный срок воспроизводства лесных ресурсов, лесная политика должна основываться на надежной информации, постоянном мониторинге обязательств, запросов и ожиданий, быть долговременной и последовательной, в обязательном порядке увязана с другими секторами национального хозяйства, ибо только реализация общих целей и деятельности, совместного участия позволит государству эффективно управлять ключевыми направлениями развития экономики страны в долгосрочной перспективе.

Наиболее важными направлениями государственной лесной политики, являющейся стратегически значимой составляющей экономической политики и национальных интересов страны должны быть:

- оценка вклада лесных ресурсов в социально-экономическое развитие страны при государственной собственности леса;
- совершенствование механизма, структуры и функций анализа, планирование и управление лесами;
- поддержка научно-технического потенциала с привлечением квалифицированных кадров в отрасль, развитие инвестиционной деятельности в лесном секторе, финансирование мероприятий по предотвращению лесных пожаров, урон от которых слишком велик, включая эколого-социальные факторы;
- усиление роли воспроизводства лесных ресурсов, включая лесовосстановление и уход за лесом, с решением вопросов семеноводства и создание современных комплексов-питомников;
- создание программы последовательной, законодательной деятельности с учетом взаимодействия полномочий разных уровней вертикали власти;
- стимулирование условий для формирования кооперативных структур, способных объединить разрозненных лесозаготовителей с возможностью увеличения объемов заготовки и глубокой переработки древесины;
- возрождение лесного машиностроения;
- восстановление имиджа России как многогранной державы мира.

Доля России в мировом лесном секторе совсем незначительна при самых богатых запасах леса, что свидетельствует о низком уровне глубокой переработки древесины в нашей стране.

Основными значимыми причинами, тормозящими развитие лесного сектора России на современном этапе, являются: отсутствие взаимодействия между предприятиями лесного хозяйства, лесозаготовительного производства, деревообрабатывающих и целлюлозно-бумажных предприятий, высокий износ основных фондов, незначительная государственная поддержка, которая могла бы учитывать специфические особенности работы отрасли - сезонный характер, трудоемкость, экспортная ориентация, социальная значимость.

Из-за отсутствия достаточного объема инвестиций почти прекратилось строительство новых предприятий лесного сектора. Значительный удельный вес в структуре инвестиций занимают собственные источники предприятий, более 10% приходится на долю кредитов коммерческих банков и всего 1 % составляют бюджетные средства.

При падении объемов производства численность работающих в лесном комплексе снизилась. Уровень оплаты труда в лесопромышленном комплексе России ниже, чем в целом по промышленности и в добывающих отраслях.

Государственная лесная политика является составной частью общей стратегии социально-экономического развития Российской Федерации на длительную перспективу и соответствует требованиям и решениям конференции ООН по окружаю-

щей среде (Рио-де-Жанейро, 1992г.), определившей основные принципы использования природных ресурсов, в особенности лесных. Решение вопросов владения, управления и использования лесных ресурсов осуществляется на государственном уровне



Рисунок 1 - Государственная лесная политика России

Управление лесами предусматривает обеспечение своевременного воспроизводства лесных ресурсов путем гарантированного финансирования затрат; разработку эффективных методов по профилактике и охране лесов от пожаров, защите от вредителей и нарушений со стороны лесопользователей, создание агролесных ландшафтов в безлесных работах и расширение масштабов защитного лесоразведения [4]. Здесь следует отметить, что в действующем лесном кодексе не отражены источники финансирования затрат и тем более нет гарантий.

На современном этапе среди множества задач государственной лесной политики основными являются:

- эффективное управление лесами;
- совершенствование экономических лесных отношений;
- организация интенсивного и неистощительного лесопользования;

стимулирование глубокой и комплексной переработки древесного сырья; повышение эффективности лесного сектора; совершенствование организации использования недревесных ресурсов леса;

формирование лесного фонда на основе рентных платежей за пользование лесными ресурсами.

Лесной фонд необходимо обеспечить транспортной инфраструктурой: предполагается дополнительно ввести 10 тыс. км. лесных дорог. Поскольку на арендаторов приходится большой объем заготовки древесины, то, по всей вероятности, им необходимо строить дороги, финансируемые частично за счет себестоимости лесозаготовительных работ. В статье «Услуги лесовозного транспорта» выделить строку указывающую финансирование лесных дорог: затраты на строительство лесных дорог; затраты на содержание лесных дорог.



Рисунок 2 - Правовое обеспечение экономической организации лесопользования

Лесное законодательство строится на основе государственной лесной политики, принятой на федеральном и региональном уровне и проводит ее в жизнь через нормативно-правовые документы ис-

пользования и воспроизводства лесов, выступающие в виде правил, инструкций, наставлений, отражающих специфические особенности лесопользования и воспроизводства лесов.

Нормативно-правовые документы разрабатываются с учетом не только лесного, но и земельного, водного, гражданского, налогового, финансового, административного законодательства и согласовываются с ними. Кроме того, лесное законодательство должно отвечать принципам и нормам международного права, и международным договорам России в области лесопользования [5].

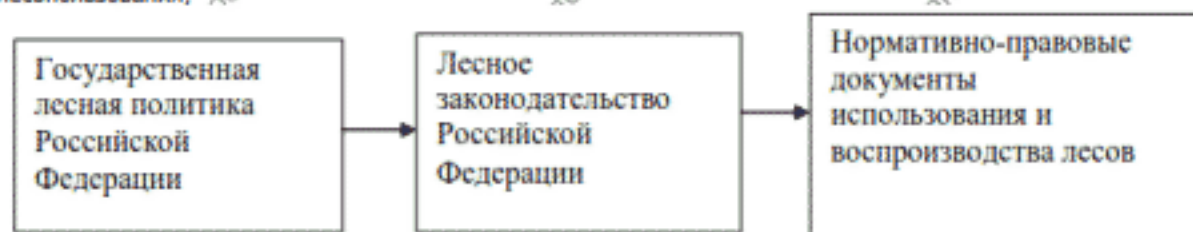
Государственная лесная политика является составной частью национальной политики России, она отражает лесные отношения, определяет значение лесов и основные направления спроса и предложения на продукты и услуги леса при сохранении биоразнообразия при использовании и воспроизводства лесных ресурсов [4].

Вся продукция и услуги лесного сектора содействует нормальному развитию множества сфер общественного производства, включая промышленность, сельское хозяйство, строительство, транспорт, связь, образование, здравоохранение, оказывают влияние на социальный и культурный жизни населения и природную среду.

Лесные ресурсы, которыми располагает Россия, позволяет обеспечить внутренние потребности в лесобумажной продукции с учетом перспектив развития глубокой переработки, а также значительно увеличить объемы экспортируемой продукции лесного сектора с учетом потенциального спроса на нее за счет внедрения новых технологий и организации производства высококачественных лесобумажных товаров.

Факторы, сдерживающие развитие лесопромышленного комплекса:

1. Недостаточный уровень развития лесной, транспортной и производственной инфраструктуры, в результате - низкий уровень лесопользования.
2. Снижение научного потенциала отраслевых НИИ и соответственно - низкий уровень инновационной активности в отрасли.
3. Недостаток мощности химической и химико-механической переработки древесины привел к недостаточному уровню химической и химико-механической переработки заготовленной древесины, низкий уровень добавленной стоимости.
4. Недостаток развития внутреннего рынка продукции механической переработки древесины, в результате чего происходит сдерживание развития механической переработки древесины, низкий уровень развития деревянного домостроения.
5. Несовершенство нормативно правовой базы и ряд системных внешних факторов из-за низкой оперативности принятия бизнес - решений и отставания государственного регулирования.
6. Низкая инвестиционная привлекательность лесного комплекса.

Значимым направлением развития лесного сектора является освоение новых лесосырьевых баз на Северо-Западе Европейской части России, Восточной Сибири и Дальнем Востоке с организацией строительства новых мощностей по заготовке древесины и её глубокой переработке, проведением технического перевооружения действующих предприятий на базе нового поколения машин, что позволит повысить уровень использования расчетной лесосеки.

В настоящее время необходимо и важно:

- создание технологий и освоение серийного производства машин, входящих в систему унифицированных гусеничных машин нового поколения на базе автоматической трансмиссии (электромеханической) для проведения полного комплекса лесозаготовительных и лесовосстановительных работ: лесосечных работ (строительство дорог, подготовка лесосеки); лесозаготовки и лесовосстановления;

- сбор и транспортировка лесосечных отходов; переработка лесосечных отходов (окорка и измельчение, получение щепы (депой) для технологических и энергетических нужд; изготовления, проведения испытаний комплекса опытных унифицированных гусеничных машин и подготовка производства серийного выпуска.

Сегодня потребность в лесных машинах составляет более 32 тысяч единиц.

В 2017 году планируется завершить НИОКР, изготовить опытные образцы основных базовых гусеничных лесных машин:

- валочно-сучкорезно - раскряжевочная (харвестер);
- погрузочно-транспортная (форвардер);
- бесчokerно-трелевочная;
- валочно-трелевочная.

Основные производители лесных машин (тракторные заводы) почти прекратили свое существование. Например, Алтайский тракторный завод до 1990 года выпускал 12 000 гусеничных тракторов, сегодня не работает. Сыктывкарский тракторный завод до 1990 года выпускал 1200 сучкорезных и 200 сучкорезно-раскряжевочных машин, сегодня не работает. Красноярский тракторный завод до 1990 года выпускал погрузчики, бесчokerные трелевщики, валочно-трелевочные машины, сегодня не работает. Пермский тракторный завод до 1990 года выпускал 400 валочно-трелевочных машин и 600 бесчokerных трелевщиков, сегодня не работает. Екатеринбургский тракторный завод до 1990 года выпускал 600 сучкорезных машин, 250 полуавтоматических раскряжевочных линий, 50 сортировочных транспортеров (лучших в мире), сегодня выпускает единицы машин. Йошкар-Олинский тракторный завод выпускал до 1990 года 600 валочно-пакетирующих и валочно-сучкорезных машин, сегодня выпускает единицы машин. Онежский тракторный завод до 1990 года выпускал более 10 000 гусеничных тракторов сегодня выпускает 50 гусеничных тракторов.

В 1990 году при объеме лесозаготовок 305,3 млн. м³ доля отечественных машин в объеме лесозаготовок составляла 99,7%, то в 2014 году при объеме лесозаготовок 196 млн. м³ эта доля составила всего 10,3 %.

В заключении можно сделать вывод что, основными стратегическими направлениями лесной политики является:

- формирование вертикально - интегрированных структур, как единого налогоплательщика с единым балансом для возможности координации деятельности структурных подразделений;
- совершенствование системы налоговых льгот;
- достижение мирового уровня конкурентоспособности лесобумажной продукции на базе новейших прогрессивных технологий с увеличением объема экспорта лесных товаров;
- повышение эффективности социальной политики за счет развития социально - бытовой и социально - культурной инфраструктуры лесных населенных пунктов с улучшением набора услуг в образовании, здравоохранении, культуре и т.п.
- повышение занятости в лесопромышленном и лесохозяйственных производствах и в использовании недревесных ресурсов леса;
- развитие системы социального партнерства работников-предпринимателей государства;
- использование экономического потенциала лесного сектора с сокращением оттока из отрасли квалифицированных работников с последующим увеличением их численности;
- взаимодействие государства и местных органов самоуправления с разработкой специальных программ по созданию новых рабочих мест;

совершенствовать систему подготовки и переподготовки кадров для лесного сектора;
устранение диспропорций в оплате труда работников лесного сектора по отношению к другим отраслям экономики с совершенствованием отраслевых тарифных соглашений;

улучшение экологической составляющей с сохранением окружающей среды и рациональным использованием природных ресурсов, внедрением биотехнологий, решение проблемы отходов;
совершенствование лесного законодательства.

Библиографический список

1. Лесной кодекс Российской Федерации, введен в действие с 1 января 2007 года.
2. Гражданский кодекс Российской Федерации, введен в действие с 8 апреля 2017 года.
3. Моисеев Н.А. Экономика лесного хозяйства. Рекомендовано УМО в области производственного менеджмента. М: издательство МГУЛ, 2012, 400 с.
4. Инструкция по сохранению подроста и молодняка хозяйственно ценных пород при разработке лесосек и приемке от лесозаготовителей вырубок с проведенными мероприятиями по восстановлению леса. Утверждена Приказом Гослесхоза СССР от 8 декабря 1983 г. № 147. Документ по состоянию на август 2014 года.
5. Серов А., Герасимов В., Попова Е. Анализ соответствия действующего законодательства требованиям интенсивного лесного хозяйства. Устойчивое лесопользование №3, 2015.

References

1. Lesnoj kodeks Rossijskoj Federacii, vveden v dejstvie s 1 yanvarya 2007 goda.
2. Grazhdanskiy kodeks Rossijskoj Federacii, vveden v dejstvie s 8 aprelya 2017 goda.
3. Molseev N.A. Ekonomika lesnogo hoz'yajstva. Rekomendovano UMO v oblasti proizvodstvennogo menedzhmenta. M. Izdatel'stvo MGUL, 2012, 400 s.
4. Instrukciya po sohraneniyu podrosta i molodnyaka hoz'yajstvenno cennyh porod pri razrabotke lesosok i priemke ot lesozagotovitelej vyrubok s provedennymi meroprinyatiyami po vosstanovleniyu lesa. Utverzhdena Priказom Gosleskhoza SSSR ot 8 dekabrya 1983 g. № 147. Dokument po sostoyaniyu na avgust 2014 goda.
5. Serov A., Gerasimov V., Popova E. Anallz sootvetstviya dejstvuyushchego zakonodatel'stva trebovaniyam intensivnogo lesnogo hoz'yajstva. Ustojchivoe lesopol'zovanie №3, 2015.

РИСКИ В ТАМОЖЕННОМ АДМИНИСТРИРОВАНИИ

Поздеева С.Н., к.э.н., доцент, Российская таможенная академия

Аннотация: В статье рассмотрены концептуальные особенности формирования управленческого воздействия в деятельности таможенных органов. Автором уделено внимание рискам в таможенном администрировании, как институт, под влиянием которого находятся основные сферы внешнеэкономической деятельности.

Ключевые слова: риск, внешнеэкономическая деятельность, таможенная служба, таможенное администрирование, управление рисками.

Abstract: The article presents perspective directions of the formation of managerial influence in the activities of the customs authorities. The author paid attention to the risks in the customs administration, whose influence are the main spheres of foreign trade activities.

Keywords: risk, foreign trade activities, customs service, customs administration, risk management.

Основной целью деятельности ФТС России является обеспечение соблюдения норм таможенного законодательства участниками внешнеэкономической деятельности, физическими лицами, пересекающими таможенную границу ЕАЭС. Эта цель связана с различными направлениями деятельности ФТС России, от постановки стратегических задач до их внедрения на практике.

Процессы глобализации и интеграции в мировое экономическое пространство, а также рыночные отношения связаны с возникновением рисков, с которыми приходится сталкиваться в своей деятельности как хозяйствующим субъектам, так и государственным органам. Огромное влияние на развитие экономики России и национальной безопасности оказывают риски, связанные с таможенным администрированием.

Вся деятельность таможенной службы, как организации, связана с риском. Управление рисками способствует принятию решений с учетом факторов неопределенности, а так же их влияния на достижение поставленных целей.

В то же время важно определить, что риск в таможенном администрировании не только неизбежен, но и правомерен. Ведь без риска существует возможность потерять способность конструирования новых взаимоотношений, институтов и структур, а значит, и реализации перспективных интересов стран-участников ЕАЭС.

Институты, деятельность которых регулируется законодательством РФ, в том числе и деятельность субъектов в области таможенного дела, в большей степени ориентированы на предупреждение и управление определенными состояниями и типами рисков.

Риск определяется как деятельность, связанная с преодолением неопределенности в ситуации неизбежного выбора, в процессе которой имеется возможность количественно и качественно оценить вероятность достижения предполагаемого результата, неудачи и отклонения от цели.

Понятие риска имеет различные трактовки в литературе, хотя риск является характерным свойством как в любой сфере человеческой деятельности, само понятие «риск» на сегодняшний день не имеет точного определения.

Приведем некоторые определения понятия «риск»:

1. Риск — возможность опасности, неудачи. (в «Толковом словаре русского языка» С.Н. Ожегова).

2. Риск – это отклонение от ожидаемого хода событий.

3. Риск – это образ действий в неясной, неопределенной обстановке или ситуативная характеристика деятельности, состоящая в неопределенности ее исхода и возможных неблагоприятных последствиях в случае неуспеха.

4. Риск – это результат отклонений действительных данных от оценки сегодняшнего состояния и будущего развития, причем отклонения могут быть позитивными и негативными.

5. Риск- вероятность несоблюдения таможенного законодательства Российской Федерации и законодательства Евразийского экономического союза.

В настоящее время функционирование системы таможенного администрирования не мыслится без риска.

Таким образом, в контексте таможенного администрирования можно определить риск, как деятельность, осуществляемая в ситуации неопределенности, связанная с недостатком информации, когда таможенный администратор оказывается перед необходимостью разработать различные варианты решения и выбрать наиболее правильный (с точки зрения субъекта управления) с соблюдением таможенного законодательства Российской Федерации.

Признаками риска в управлении являются:

- неопределенность в макроэкономическом пространстве;

- опасность больших потерь в результате принятия неверного управленческого решения;

- невозможность точно предсказать время, место возникновения неблагоприятного события, наносящего экономические и финансовые потери бюджету страны;

- управленческое решение администратора порождает неопределенность.

По сфере возникновения риски, возникающие в процессе таможенного управления, разделить на две группы: внутренние и внешние.

Внутренние риски связаны с организацией управления и непосредственно зависят от деятельности администратора, команды администрации и других участников, которые могут активно управлять рисковыми ситуациями. Поэтому внутренние риски в достаточной степени управляемы.

Внешние риски вызваны неблагоприятным воздействием окружающей макросреды и возникают вне зависимости от деятельности государственного органа и порождаются его окружением. Они могут учитываться администраторами и в некоторой степени быть управляемыми.

Внутренние риски делятся на следующие виды:

1. Технологические риски связаны с применением непроверенных технологий и методов, несоблюдения установленных норм и правил. Технологический риск возникает в каждом случае, когда имеющаяся система предоставления услуг становится менее эффективной, чем вновь созданная.

2. Технические риски связаны с особенностями применяемых организацией технологий, а также с принятыми неправильными техническими решениями и неправильным использованием технических устройств.

3. Операционные риски присутствуют в любой операции, только он может быть разных масштабов и компенсироваться. Управленческая деятельность показывает, что невозможно найти варианты при принятии государственных решений, которые бы полностью исключали риск и заранее гарантировали бы определенный результат. Операционный риск несет в себе потери из-за неэффективных или разрушительных внутренних процессов, действия сотрудников, нарушений функционирования информационных систем и технологий, а также в следствие внешних факторов.

4. Информационные риски в управленческой практике принято считать подвидом операционных рисков организации, постоянно воздействующий на деятельность организации и связанный с изменением бизнес-процессов либо их отдельных характеристик в сфере информационных технологий. Этот риск может привести к катастрофическим рискам.

В деятельности таможенных органов информационные риски связаны с несоблюдением правил безопасности работы с информацией, несведомленность сотрудников относительно принципов работы с информацией или информационных систем, с несовершенством информационного обеспечения, с недостаточным финансированием модернизации существующих технологий.

5. Организационные риски связаны с возникновением ошибки планирования, неэффективной координации работ, с решением построения организационной структуры, распределению прав, обязанностей и ответственности среди сотрудников.

6. Финансовые риски связаны с перерасходом или недополучением средств бюджета из-за неправильных оценок, ошибок сотрудников (инспекторов). Финансовые риски связаны также с кризисом денежно-кредитной системы, инфляцией.

Внешние риски можно разделить на следующие группы:

1. Природные риски связаны с природными или социальными явлениями (форс-мажор).

2. Социальные риски связаны с разделением интересов разных социальных групп и ростом социальной активности населения. К социальным рискам также относят риски отрицательных социальных явлений как преступность, в том числе и коррупционная составляющая, нарушение безопасности объектов и др.

3. Политические риски связаны с нестабильностью деятельности органов власти. Политические риски могут возникнуть вследствие государственных мероприятий или политических событий, которые влекут за собой процессы национализации, изменение валютного курса и др.

4. Экономические риски связаны с экономической политикой государства.

Важно заметить, что внешние риски можно разделить на две качественные группы:

- предсказуемые (но неопределенные) - изменение курсов валют, изменения в законодательно-правовой базе и т. п.;

- непредсказуемые - природные катастрофы, неожиданные внешние социальные эффекты и т. п.

Операционная деятельность в таможенной сфере напрямую связана с сервисной системой. Но, по мнению Ершова А.Д. «услуга представляется более фундаментальным и обширным понятием, нежели сервис, вместе с тем, данные категории, в силу своей тесной взаимосвязи, в отдельных случаях не рассматриваются отдельно друг от друга» органы.

[1]

Для эффективного управления таможенной деятельностью необходимо всестороннее знание маркетинга таможенных услуг и операций, выполняемых в процессе деятельности, а также умение работать с персоналом.

Любая деятельность, в том числе и в операционном секторе таможенной деятельности, сопровождается определенными рисками.

Операционный риск - риск возникновения неполноты поступления таможенных платежей в бюджет в результате недостатков или ошибок в ходе осуществления внутренних процессов, допущенных со стороны должностных лиц, а также функционирования информационных систем и технологий, и вследствие внешних событий.

Операционный риск в таможенном администрировании включает в себя:

- риски, связанные с неопределенной, организационной структурой таможенного органа, включая распределение ответственности, структуру подотчетности и управления;

- риск, вызванный неадекватными стандартами в области информационных технологий, недостатками в использовании программного обеспечения;

- риски, связанные с достоверной информацией или ее несоответствующим использованием;

- риски, связанные с управлением персоналом или неквалифицированным составом служащих;

- риски, связанные со слабым контролем соблюдения внутренних правил;

- риск, вызванный непредвиденными или неконтролируемыми факторами внешнего воздействия на операционный блок в деятельности таможенного органа;

- риск, связанный с изменениями законодательства, либо риск, связанный с наличием недостатков или ошибок во внутренних документах, регламентирующих управленческую деятельность в таможенных органах;

- риск, связанный с неверными действиями в управленческой деятельности должностных лиц и сотрудников таможенных органов;

- риск, связанный с коррупционной составляющей должностных лиц таможенных органов.

Исходя из составляющих элементов операционного риска, можно сделать вывод, что таможенный орган может столкнуться с ошибками и сбоями в работе информационных систем и персонала.

В настоящее время экономическое развитие любой страны невозможно без активной экспортно-импортной деятельности, без привлечения иностранных инвестиций. Внешнеэкономическая политика России направлена на интеграцию с мировой экономикой, активное включение в международную торговлю, которое предписывает соблюдение Российской Федерацией основополагающих принципов Киотской конвенции. Современный этап развития мирового хозяйства характеризуется усилением процессов интеграции и повышением степени открытости национальных экономик.

В современных условиях регулирования международного обмена управление может быть успешным применено и в такой сфере, как управленческая деятельность в таможенных органах, а одним из путей совершенствования управления в таможенной системе является анализ рисков. В управленческой деятельности таможенными органами операционный риск определяется как важный риск, с которым сталкиваются таможенные органы, и им предписывается формирование системы управления рисками.

В настоящее время в условиях прогрессивного информационного пространства, активного роста информационных потоков управленческая деятельность без учета факторов риска становится

менее эффективной. На первый план руководителя выходит проблема создания эффективной системы, которая позволила бы оперативно управлять операциями, процессами и процедурами в режиме реального времени. По мере углубления экономических отношений все очевиднее становится несоответствие сложившегося в России информационного обеспечения государственных таможенных служащих, участников внешнеэкономической деятельности потребностям развивающейся рыночной среды. Механизм таможенного регулирования внешнеэкономической деятельности России с учетом интеграционных процессов практически создан. Процесс глобальной перестройки мирохозяйственных связей указывает на необходимость исследования процесса управления рисками в таможенном деле, создания модели, способствующей их минимизации. [3, 11-14]

Одним из условий эффективной работы таможенной службы, способной выполнить поставленные перед ней задачи, является применение эффективных механизмов по минимизации рисков при осуществлении таможенного контроля. Система управления рисками выступает основным направлением совершенствования таможенного контроля.

Управление рисками является непрерывным процессом управленческой деятельности руководителей таможенных органов и является звеном процесса принятия управленческих решений.

«Анализ риска, как процесс, есть систематическое использование имеющейся у таможенных органов информации для определения причин и условий возникновения рисков, их идентификации и оценки возможных последствий несоблюдения таможенного законодательства Российской Федерации. Риски разделяются на два типа: выявленный (нарушение законодательства РФ произошло и таможенные органы имеют информацию о данном факте) и потенциальный (риск не выявлен, но существуют условия для его возникновения). Объекты анализа риска являются:

- товары, находящиеся под таможенным контролем или выпущенные для свободного обращения на таможенной территории Российской Федерации;

- транспортные средства, используемые в международных перевозках для платной перевозки лиц либо для платной или бесплатной промышленной или коммерческой перевозки товаров;

- сведения, содержащиеся в транспортных документах;

- сведения, содержащиеся в договорах международной купли-продажи или других видах договоров, заключенных при совершении внешнеэкономической сделки, а в случае совершения односторонних внешнеэкономических сделок – иных документов, выражающих содержание таких сделок;

- деятельность лиц, выступающих в качестве достаточном в соответствии с гражданским и (или) таможенным законодательством Российской Федерации для совершения юридически значимых действий от собственного имени с товарами, находящимися под таможенным контролем;

- деятельность таможенных брокеров (представителей), владельцев складов временного хранения и таможенных складов, а также перевозчиков, в том числе таможенных;

- результаты применения форм таможенного контроля;

- таможенные органы». [2, 142-146]

«Система анализа и управления рисками как элемент системы управления в структуре таможен-

ных органов необходима и для руководящего состава ФТС России, и для исполнителей, т.е. региональных таможенных управлений, таможен, таможенных постов. Она необходима руководству при принятии обоснованных управленческих решений, а исполнителям – для повышения профессиональных навыков, избавления от многих рутинных операций, повышения оперативности работы». [4, 83-86]

«Таким образом, под риском в таможенном деле понимается вероятность совершения правонарушений участниками внешнеэкономической деятельности, которые могут привести к убыткам или ущербу для торговли, промышленности или общества данного государства при импорте или экспорте товаров и услуг. Как показывает практика, рост объемов международной торговли, параллельно с положительной динамикой, имеет некоторую особенность в увеличении нагрузки на таможенные органы. Зарубежный опыт показал, что даже с увеличением численности сотрудников невозможно справиться с возрастающим объемом товаропотоков. Кроме того, в соответствии с международными нормами и правилами таможенные службы должны, с одной стороны, использовать защитные механизмы от некачественных товаров и тем самым действовать в экономических интересах страны, а с другой стороны, соблюдать интересы бизнес-сообщества, сокращая ряд административных барьеров. Традиционные методы таможенного контроля, которые заключались только в таможенном досмотре, не позволяют эффективно выполнять данную задачу. В связи с этим возникает необходимость в формировании инновационных подходов, одним из которых является совершенствование системы управления рисками. [4]

Система управления рисками – система таможенного администрирования, обеспечивающая проведение эффективного таможенного контроля исходя из принципа выборочности и оптимального распределения ресурсов таможенных органов на наиболее важных и приоритетных направлениях работы в целях предупреждения и выявления нарушений законодательства.

На современном этапе перед таможенной службой российской Федерации выдвигается задача в формировании новых путей по повышению эффективности деятельности таможенных органов в условиях ограничения ресурсного потенциала.

Одним из наиболее перспективных направлений по решению данной задачи является внедрение в практику работы таможенной системы совершенных методов анализа и управления рисками, что позволит выйти на новый, более качественный уровень таможенного администрирования.

Система управления рисками позволяет оптимально использовать ресурсы таможенных органов, не снижая эффективности таможенного контроля, освобождая при этом участников внешнеэкономической деятельности от чрезмерного таможенного администрирования.

Деятельность по совершенствованию функционирования системы управления рисками должно осуществляться на всех уровнях системы Федеральной таможенной службы России и повышать эффективность деятельности таможенных органов. Основные направления для развития Системы управления рисками ФТС России могут быть определены во взаимодействии таможенных органов с иными органами государственной власти, и при сотрудничестве с таможенными администрациями иностранных государств, не исключая и применение зарубежного опыта.

Библиографический список

1. Ершов А.Д., Евдокимов А.И., Доля А.Н. Теория и методология «сервисной таможи»: Монография. СПб.: СПб. Филиал РТА, 2005.- 220 с.
2. Ершов А.Д., Завьялова О.В. Система управления рисками в таможенном деле: учебник / А.Д. Ершов, О.В.Завьялова. – С.-Пб.: Изд-во «ГИОРД», 2014. – 400 с.
3. Костин А.А. Управление рисками в Таможенном союзе ЕврАзЭС: состояние и перспективы / Таможенное дело. 2013. № 3, с. 11-14
4. Погодина Н.А.. Таможенное регулирование частных и публичных интересов при производстве таможенного контроля (на примере системы управления рисками)/ Право и Экономика. 2009. № 6, с.83-86.

References

1. Ershov A.D., Evdokimov A.I., Dolya A.N. Teoriya i metodologiya «servisnoj tamozhni»: Monografiya. SPb.: SPb. Filial RTA, 2005.- 220 s.
2. Ershov A.D., Zav'yalova O.V. Sistema upravleniya riskami v tamozhennom dele: uchebnik / A.D. Ershov, O.V.Zav'yalova. – S.-Pb.: Izd-vo «GIORD», 2014. – 400 s.
3. Kostin A.A. Upravlenie riskami v Tamozhennom soyuze EvrAzEHS: sostoyanie i perspektivy / Tamozhennoe delo. 2013. № 3, s. 11-14
4. Pogodina N.A.. Tamozhennoe regulirovanie chastnyh i publicnyh interesov pri proizvodstve tamozhennogo kontrolya (na primere sistemy upravleniya riskami)/ Pravo i ehkonomika. 2009. № 6, s.83-86.

ПРОБЛЕМА АДАПТАЦИИ ПЕРСОНАЛА В СОВРЕМЕННЫХ БАНКОВСКИХ ОРГАНИЗАЦИЯХ

Полынова Л.В., к.э.н., доцент, Самарский государственный экономический университет
Климачева Е.С., Самарский государственный Экономический университет

Аннотация: В данной статье рассматривается опыт совершенствования системы адаптации персонала в одной из банковских организаций. Описаны результаты аудита действующей системы адаптации, по итогам которого выявлены основные проблемы существующей системы адаптации и предложены основные пути ее дальнейшего развития. В частности, уточняется система наставничества в организации.
Ключевые слова: Система адаптации персонала, наставничество, проблема адаптации, управление адаптацией, молодой специалист.

Abstract: This article examines the experience of perfection of system of adaptation of personnel in one of the banking institutions. The results of the audit of the current system of adaptation, the results of which identified the main problems of the existing adaptive system, and proposes the main ways of its further development. In particular, specify a mentoring system in your organization.

Keywords: The system of adaptation of personnel, mentoring, problem of adaptation, adaptation Manager, a young professional.

Проблема изучения адаптации работников к профессиональной деятельности в организации приобретает все большую актуальность в связи с растущим спросом со стороны практики. Ситуация в современных условиях рынка такова, что каждый второй работодатель желает получить эффективно-го сотрудника, позволяющего добиться его организации необходимых запланированных результатов. Как правило, критерии сводятся к практической подготовленности, мобильности, креативности и умению действовать в условиях ограниченного времени и ресурсов [1].

Сложность и неоднозначность проблемы адаптации сотрудников банковских учреждений обусловлены самой структурой банковской системы, которая по своей природе является динамичной. Современный этап ее развития характеризуется рядом явлений и процессов, которые оказывают существенное влияние на рынок труда банковских служащих. В связи с этим актуализируется целый ряд проблем в сфере управления персоналом банка, в том числе и высокая текучесть кадров. Наряду с этим важным становится установление таких пропорций в социальных характеристиках персонала, которые способствовали бы ее росту и развитию [2,4]. Одним из методов работы в этом направлении является обновление персонала: привлечение и закрепление молодых специалистов в кадровом составе. Решение данных проблем тесно связано с подходом формирования и развития человеческого капитала, важное место в котором занимает адаптация работника к организации [6].

За последние несколько лет в Самарском филиале ПАО «Невский банк» наблюдалась значительная динамика текучести кадров: от 50% до 70%, что было связано со снижением спроса на предоставление услуг кредитования в условиях ужесточения требований к кредитной политике со стороны главного регулятора. Однако, за прошедший год ситуация значительно улучшилась вместе с активизацией деятельности банка. По итогам 2016 года процент текучести кадров составляет 16,6. Такая ситуация сопровождалась значительным притоком новых кадров, большую часть из которых составляли молодые специалисты.

В Самарском филиале ПАО «Невский банк» отсутствует функциональное подразделение, занимающееся вопросами управления персоналом. Задачи кадрового делопроизводства исполняет помощник директора. Процедура приема нового сотрудника в организацию и его дальнейшее вхождение разделяется на следующие этапы:

1. собеседование с руководителем структурного подразделения (отдела) и директором филиала. На данном этапе происходит знакомство с кандидатом и установление контакта с ним.

2. прием и оформление документов. Этап подразумевает оформление трудовых отношений с работником. На этом этапе производится документальное оформление приема на работу.

3. вхождение в организацию. В первый рабочий день с сотрудником проводится инструктаж по охране труда, инструктаж непосредственного руководителя на рабочем месте.

Руководитель структурного подразделения знакомит нового сотрудника с правилами, процедурами, инструкциями, основными целями и задачами подразделения, а также порядком взаимодействия с другими структурными звеньями. На данном этапе за новичком неформально происходит закрепление наставника, сотрудника или сотрудников отдела соответствующего отдела, которые обучают его основному рабочему процессу.

Следует отметить, что в организации **отсутствует разработанная и нормативно оформленная система наставничества**. Нет процедуры вхождения человека в организацию, Положения о наставничестве, документа, в котором бы консолидировалась информация о компании, ее операционных стандартах и пр. Отсутствие оплаты за труд наставника, других форм социального вознаграждения и быстрые темпы осуществления работы приводят к отсутствию интереса в наставничестве у сотрудников. Обязанности наставника выполняются с неохотой, что негативно сказывается на усвоении навыков и знаний нового сотрудника. Часто личное общение с наставником подменяется самостоятельным изучением документов и технологических аспектов работы.

Существенным недостатком является тот факт, что в организации в принципе **отсутствует детально проработанная и документально закреплённая процедура адаптации персонала**. Не разрабатывается и не реализуется схема действий наставника в период вхождения в должность нового сотрудника, знания и навыки работы усваиваются не систематизировано, и результат полностью зависит от активности и заинтересованности работника. Кроме того, отсутствуют критерии оценки деятельности нового сотрудника и степени его вовлеченности в рабочий процесс.

В организации **существует испытательный срок** (до 3 месяцев, для руководителей – до 6 месяцев), который является начальным периодом адаптации нового сотрудника в организации, в те-

чение которого предстоит выяснить, насколько новый сотрудник профессионально пригоден и состоятелен как специалист. Однако, в период прохождения испытательного срока перед новым сотрудником **не ставятся конкретные задачи**, новый сотрудник сам для себя определяет степень ответственности и критерии оценки успешности прохождения процесса адаптации. Полученные знания и навыки проходят проверку и корректируются в процессе осуществления работы.

Проведенный нами анализ системы адаптации работников в филиале заключался в измерении степени влияния тех или иных факторов на успешное прохождение адаптационного периода. Для этого использовалась адаптированная методика анкетирования, которая позволяет оценить общий уровень управления адаптацией в организации, отдельные стороны этого процесса, а также уровень адаптации отдельных сотрудников. В качестве респондентов выступали шесть молодых сотрудников, проработавших в организации до одного года.

По результатам проведенного исследования было выявлено, что основная часть опрошенных (60%, 4 человека) указала на отсутствие наставника, выбор сотрудников, занимающихся обучением, производился самим новичком и по его просьбам. Все сотрудники, принявшие участие в опросе, первый раз беседовали со своим непосредственным руководителем в первый же день работы, тогда им были рассказаны их функциональные обязанности. 80% опрошенных (4 человека) отметили, что наибольшую сложность в первые время работы вызывали отношения с коллегами, нормы и правила, принятые в компании. В дальнейшем работа осложнялась отсутствием необходимой документации и несогласованностью работы между отделами. Все опрошенные подтвердили факт отсутствия контроля итогов работы первого месяца.

В случае возникновения каких-либо вопросов сотрудники могли обращаться и к своему наставнику, и к своему непосредственному руководителю и получали объяснения сразу же (100% респондентов). Ответы на вопрос: «Из каких источников Вы узнали о компании (история, цели, руководство, структура)?» позволили сделать вывод о том, что источниками информации об организации являлись в большинстве своем интернет-ресурсы, а также информация от коллег (80% опрошенных). Продолжительность адаптационного периода большинством респондентов была отмечена в период с 3-х до 6-ти месяцев (80%).

На вопрос о предложениях по улучшению процесса адаптации новых сотрудников большая часть

работников (60%) затруднилась ответить. Скорее всего, это говорит о том, что люди не совсем четко представляют себе, что такое программа адаптации нового сотрудника, и каковы ее цели.

Итоги проведенного исследования подтвердили обозначенные выше проблемы, выявлены недостатки как в специальных знаниях об адаптации новых сотрудников, так и в методиках адаптационных процессов.

Для повышения качества процесса управления системой адаптации в Самарском филиале ПАО «Невский банк» были учтены положительные моменты из опыта современных российских организаций. Основным предложением являлось формирование четкой структуры разработки системы адаптации, в которой основными субъектами выступали бы непосредственный руководитель, наставник и дополнительно привлеченный специалист по управлению персоналом [3,5]. Каждый из субъектов должен выполнять определенный ряд функций. Так, для непосредственного руководителя основными задачами являются определение целей и задач для новых работников в период испытательного срока; мониторинг промежуточных результатов; окончательное решение по принятию на постоянную работу новых сотрудников в организацию. Наставнику необходимо подготовить к первому дню рабочее место для новичка, ознакомить его с коллективом, рабочим местом функциями подразделения и процессом работы. Среди основных задач специалиста по управлению персоналом являются разработка и внедрение в практику эффективной адаптационной системы, инструментов адаптации и соответствующих мероприятий, а также оценка их эффективности.

Завершающим этапом в разработке системы адаптации персонала является ее документальное закрепление: Положение об адаптации нового сотрудника и Положение о наставничестве, «Книга новичка» и прочие сопутствующие документы.

Реализация указанных мероприятий позволит привести к уменьшению текучести кадров, к более быстрому достижению рабочих показателей, развитию у новых работников чувства удовлетворенности работой, снижению у них тревожности и неуверенности. Привлечение непосредственных руководителей к процессу адаптации обозначает важность этой проблемы для организации и помогает выстроить четкую структуру системы адаптации наряду с оптимизацией деятельности каждого отдельного работника и организации в целом.

Библиографический список

1. Белякова А.В. Критерии социально-психологической адаптации молодых специалистов-менеджеров / Успехи современного естествознания. 2013. №10. С. 18.
2. Жабин А.П., Митрофанов А.Г. Адаптация персонала как элемент стратегии развития человеческих ресурсов в организации (на примере Поволжского банка Сбербанка России) / Практика управления развитием человеческих ресурсов в условиях кризиса / Вестн. Самарского государственного экономического университета. Самара, 2013. №5. С. 72-78.
3. Заруднев К., Корякин С., Русяев Е., Сураева М.О. Создание модели целостной системы управления человеческими ресурсами / Вопросы современной экономики: теоретический и практический аспекты. Сборник научных трудов международной научно-практической конференции. 2015. С. 98-102.
4. Илюхина Л.А. Компетенции на рынке труда сегодня: взгляд работодателя / Наука XXI века: актуальные направления развития : междунар. науч.-практ. конф., Самара, 21 апр. 2015 г. Самара, 2015. С. 393.
5. Канавина Н.И., Польнова Л.В. Адаптация персонала как фактор поддержания кадрового потенциала: опыт российского предприятия / Вопросы экономики и права. 2015. №9(87). Москва: Экономические науки. С. 114-116.
6. Сураева М.О. Особенности процесса стратегического инновационного развития организаций / Тренды развития современного общества: управленческие, правовые, экономические и социальные аспекты: Сборник научных статей 6-й Международной научно-практической конференции. 2016. С. 140-144.

References

1. Belyakova A.V. Kriterii social'no-psihologicheskoy adaptatsii molodykh specialistov-menedzherov / Uspekhi sovremennogo estestvoznaniya. 2013. №10. S. 18.
2. ZHabin A.P., Mitrofanov A.G. Adaptatsiya personala kak element strategii razvitiya chelovecheskih resursov v organizatsii (na primere Povolzhskogo banka Sberbanka Rossii) Praktika upravleniya razvitiem chelovecheskih resursov v usloviyah krizisa / Vestn. Samarskogo gosudarstvennogo ehkonomicheskogo universiteta. Samara, 2013. №5. S. 72-78.
3. Zarudnev K., Koryakin S., Rusyaev E., Suraeva M.O. Sozdanie modeli celostnoj sistemy upravleniya chelovecheskimi resursami / Voprosy sovremennoj ehkonomiki: teoreticheskij i prakticheskij aspekty. Sbornik nauchnyh trudov mezhdunarodnoj nauchno-prakticheskoy konferencii. 2015. S. 98-102.
4. Ilyuhina L.A. Kompetencii na rynke truda segodnya: vzglyad rabotodatelya / Nauka XXI veka: aktual'nye napravleniya razvitiya : mezhdunar. nauch.-prakt. konf., Samara, 21 apr. 2015 g. Samara, 2015. S. 393.
5. Kanavina N.I., Polynova L.V. Adaptatsiya personala kak faktor podderzhaniya kadrovogo potentsiala: opyt rossijskogo predpriyatiya / Voprosy ehkonomiki i prava. 2015. №9(87). Moskva: Ehkonomicheskie nauki. S. 114-116.
6. Suraeva M.O. Osobennosti processa strategicheskogo innovacionnogo razvitiya organizacij / Trendy razvitiya sovremennogo obshchestva: upravlencheskie, pravovye, ehkonomicheskie i social'nye aspekty: Sbornik nauchnyh statej 6-j Mezhdunarodnoj nauchno-prakticheskoy konferencii. 2016. S. 140-144.

ИЗМЕНЕНИЕ КОРПОРАТИВНОЙ КУЛЬТУРЫ КАК ФАКТОР ПОВЫШЕНИЯ ЭФФЕКТИВНОСТИ ДЕЯТЕЛЬНОСТИ ПРЕДПРИЯТИЯ (НА ПРИМЕРЕ РЕКРУТИНГОВОЙ КОМПАНИИ)

Полюнова Л.В., к.э.н., доцент, Самарский государственный экономический университет
Кожевникова И.Д., Самарский государственный экономический университет

Аннотация: В статье раскрывается понятие «корпоративная культура», описывается роль корпоративной культуры. Приведены результаты исследования организационной культуры (на примере рекрутингового агентства) и рекомендации по ее совершенствованию с учетом влияния факторов внешней и внутренней среды.
Ключевые слова: корпоративная культура, структура корпоративной культуры, индекс корпоративной культуры, профили корпоративной культуры, конкурирующие ценности, миссия, поведенческие нормы.

Abstract: The article reveals the concept of "corporate culture", describes the role of corporate culture. The results of the study of organizational culture (on the example of a recruiting agency) and recommendations for its improvement, taking into account the influence of external and internal factors, are presented.

Keywords: corporate culture, corporate culture structure, corporate culture index, corporate culture profiles, competing values, mission, behavioral norms.

На сегодняшний день все больше компаний задумываются о роли корпоративной культуры.

Чаще всего корпоративную культуру определяют как «набор наиболее важных предположений, принимаемых членами организации, получающих выражение в заявляемых организацией ценностях, задающих людям ориентиры их поведения и действий». [6]

Интерес к исследованию корпоративной культуры значительно возрос в последнее время: руководители и сами сотрудники понимают, что она помогает сплотить коллектив, объединить сотрудников для исполнения миссии и высших целей компании. [3] При исследовании корпоративной культуры изучают как количественные, так и качественные характеристики культуры. [2] Наиболее популярные методики на сегодняшний день: определение уровня культуры согласно методике Шейна, определение индекса корпоративной культуры, выявление структуры организационной культуры, методика оценки Г. Хофштеде и Д. Боллинже, методика К.Камерона и Р. Куинна. Эти методики были использованы при исследовании корпоративной культуры одной из самарских компаний - рекрутингового агентства «Alta Personnel».

Краткая история компании такова: компания была создана в 1995 году, как одна из первых в стране, которая ввела и продвигала на рынке понятие «рекрутинг». Основные клиенты «Alta Personnel» - крупные западные компании, динамично развивающиеся на российском рынке. Численность сотрудников самарского офиса - 41 человек.

На сегодняшний момент корпоративная культура включает следующие базовые элементы: миссия компании - «Создавать ценность в рамках каждого проекта»; ценности компании официально нигде не зафиксированы, по средствам опроса сотрудников было выяснено, что основными для компании являются: клиентоориентированность, профессионализм, нацеленность на результат. У «Alta Personnel» есть своя символика, цветовая гамма, отображенная в оформлении офисов, корпоративного сайта и буклетах о компании. Тем не менее, у «Alta Personnel» был разработан кодекс этики. В кодексе компании прописаны основные поведенческие нормы. Но официально кодекс не зафиксирован и мало кто из сотрудников знает о его существовании.

По известной методике К. Камерона и Р. Куинна выделяют четыре профили корпоративной культуры (рынок, адхократия, иерархия, клан). [1] С момента образования компании в культуре «Alta Personnel» преобладали рыночные ценности, в ущерб адхократии и иерархии, что обусловлено спецификой ста-

новления российского бизнеса, когда не было выработано норм и системы взаимоотношений.

В настоящее время после становления компаний и занятия определенной ниши, возникла необходимость пересмотра элементов корпоративной культуры, т.к. прежние ценности не соответствовали нынешним требованиям. С этой целью было проведено социологическое исследование (34 человека).

Для определения уровня организационной культуры сотрудникам было предложено анкетирование на выявление структуры корпоративной культуры компании. Анкетирование показало, что: 91% согласились, что в организации должна быть своя корпоративная культура, которую 44% видят в комплексе традиций и обрядов, 29% - в наличии знаков фирмы, 21% - социальной помощи фирме. Все опрошенные отметили, что в «Alta Personnel» существуют закреплённые правила этики и поведения, существует традиция отмечать День рождения компании, проводятся мероприятия по совместному отдыху. Все респонденты имеют представление о миссии компании, однако не хотели бы носить единую для всех сотрудников униформу. Большинство сотрудников считает, что у компании существует определенная символика (71%), слагаются легенды об основателях (85%), 88% и 10% отметили, что их мнение учитывается при разработке целей и корпоративной культуры компании соответственно.

Полученный результат по анкете «Определение структуры организационной культуры компании» позволил оценить уровень корпоративной культуры. Э. Шейн выделяет три уровня корпоративной культуры: поверхностный, подповерхностный, глубокий. [7] На поверхностном уровне «Alta Personnel» наблюдаются сложившиеся нормы поведения, манера общения и эмоциональная атмосфера, на подповерхностном - сложившиеся ценности, традиции, миссия и стратегия. Глубокий уровень оценить сложно, он представляет собой базовые предположения, которые разделяют все сотрудники, но не всегда это осознают.

Затем был проведен опрос на определение индекса культуры. Индекс организационной культуры показывает направленность, широту и силу организационной культуры. В опросе на определение индекса организационной культуры приняло участие 34 сотрудника «Alta Personnel». Результаты анкетирования: по двум показателям - «мотивация и мораль» и «коммуникации» - значение на уровне «великолепное»; общий уровень корпоративной культуры имеет высокое значение; показатель «работа» - «мажорный» уровень; только показатель «управление» - на «унылом» уровне. Поэтому в первую очередь менеджерам компании «Alta Personnel»

стоит обратить внимание на стиль управления, а также на характер работы, который был оценен сотрудниками как «мажорный», т.е. средний уровень.

Основное внимание было уделено оценке организационной культуры ООО «Альта Персонал» по методике Г. Хофштеде и Д. Боллинже. [4] Результаты исследования приведены в таблице ниже.

Таблица 1 - Результаты исследования по методике оценки корпоративной культуры Г. Хофштеде и Д. Боллинже

Показатель	Значение, балл	Комментарий
Дистанция власти	124,75	ДВ имеет среднее значение, это говорит о том, что в организации придерживаются следующие мнения: подчиненные могут выражать свое несогласие с руководителем; подчиненные рассматривают руководителя как равного себе; высшее руководство доступно; управляющий состав малочислен; тенденция к децентрализации; право главенствует над силой.
Тенденция к избеганию неопределенности	273,1	Данное значение очень завышено и говорит о том, что сотрудники стараются как можно чаще избегать неопределенности: у работников большая тревога за будущее; боязнь неуспеха; слабая готовность к риску; конфликты в организации нежелательны; низкая текучесть кадров рассматривается как положительная тенденция.
Индивидуализм - коллективизм	29,54	Полученный индекс свидетельствует о том, что компания тяготеет к коллективизму: обеспечение интересов общества в целом обеспечивается и интересы сотрудников; сотрудники считают, что могут надеяться на помощь своих коллег; важен справедливый баланс интересов по внутренним законам общества для обеспечения интересов все; оценивается при работе сам человек, а не его деятельность.
Мужественность - женственность	18,2	Полученное значение свидетельствует о том, что качество жизни является важным моментом; приветствие солидарности; нацелена на оказание услуг; решения принимаются с опорой на интуицию; ориентация на равенство; различие между полами не влияет на занятия властных позиций.

В заключение, для определения реального и желаемого типа организационной культуры ООО «Alta Personnel» было проведено анкетирование по методике К. Камерона и Р. Куинна (методика OCAI – конкурирующие ценности). [5]

Данный инструмент позволяет диагностировать корпоративную культуру с помощью оценки шести измерений: важнейшие характеристики, общий стиль лидерства в организации, управление работниками, связующая сущность организации, стратегические цели, критерии успеха и по двум направлениям: существующий и желаемый уровень культуры.

На основании полученных данных построена диаграмма общего профиля организационной культуры ООО «Alta Personnel». Полученные результаты позволяют сделать следующие выводы:

Характеристика организации – клан и рынок. Компания – это дружественное место работы, где у сотрудников есть много общего, похоже на большую семью, но в то же время компания ориентирована на результат и на выполнение поставленных задач (что обусловлено спецификой рынка рекрутмента).

Лидерство в организации – клан с элементами рынка. Лидеры ООО «Alta Personnel» воспринимаются как воспитатели или родители, но рыночный аспект придает им твердости в борьбе с конкурентами.

Управление работниками – клан: характерно поощрение командной работы, доверие и предоставление относительной самостоятельности командам.

Связующая сущность организации – клан с элементами рынка. Сотрудники имеют общие ценности, существует достаточный уровень сплоченности команды, но в то же время очень развита ориентация на результат.

Стратегические цели – клан. Организация делает акцент на долгосрочной выгоде совершенствования личности, придает значение высокой степени сплоченности коллектива и моральному климату.

Критерии успеха – клан. Успех определяется в терминах «доброе чувство к потребителям» и «забота о людях». Организация поощряет бригадную работу, участие сотрудников в бизнесе и согласие.

Преимуществом данной организационной культуры является то, что, несмотря на то, что она принадлежит в большей степени к клановому виду, в ней присутствуют элементы рыночной культуры.

По итогам выявления профиля организационной культуры «Alta Personnel» было выявлено, что сотрудники компании хотели бы сместить ценностные ориентиры и от клановости уйти к адхократии, а именно добавить в корпоративную культуру компании следующие постулаты: «Динамичное предпринимательское и творческое место работы. Предпочтением отдается лидерам и новаторам, готовы рискнуть; связующей сущностью является преданность экспериментированию и новаторству; в долгосрочной перспективе организация должна делать акцент на росте и обретении новых ресурсов; успех заключается в предоставлении уникальных и новых продуктов и / или услуг; поощряется личная инициатива и свобода».

Расхождение между существующим и желаемым типами организационной культуры говорит о том, что руководство просмотрело произошедшие изменения, как во внешней среде, так и внутри организации, не изучило настроения, потребности сотрудников в данном направлении. Первоочередная задача, которая стоит перед руководящим составом, – это корректировка культуры с учетом настроения, уровня зрелости и пожелания работников, т.е. изменение профиля с позиции «клан» на позицию «адхократия».

Таким образом, работа по совершенствованию корпоративной культуры в компании должна вестись в двух тесно связанных друг с другом направлениях: первое – взаимодействие с внешней средой, второе – взаимодействие с внутренними подразделениями.

Основные направления совершенствования корпоративной культуры компании ООО «Alta Personnel» следующие:

- формирование и реализация единого видения корпоративной культуры компании (переход с «клана» на «адхократию»);
- усовершенствование единого корпоративного стиля;
- вовлечение персонала в процесс обучения и развития;
- усовершенствование эффективной системы коммуникаций между персоналом.

Таким образом, можно предложить следующие конкретные рекомендации по совершенствованию корпоративной культуры компании «Alta Personnel»:

I. Официальное документирование корпоративной культуры, разработать новые ценности, скорректировать миссию и нормы поведения.

II. Вовлечение сотрудников в процесс развития и обучения.

III. Разработка критериев оценки персонала, включающих знания по корпоративной культуре.

IV. Создание эффективной системы внутрикорпоративных коммуникаций, с целью совершенствования информационного обмена между сотрудниками.

Внедрение предложенных мероприятий по совершенствованию корпоративной культуры ООО «Alta Personnel» должно улучшить текущее положение дел в компании и принести положительный социально-экономический эффект. Полученные результаты данной работы будут использованы в дальнейших исследованиях и дополнены.

Библиографический список

1. Жабин А.П., Митрофанова А. Г. Адаптация персонала как элемент стратегии развития человеческих ресурсов в организации (на примере Поволжского банка Сбербанка России) // Вестник Самарского государственного экономического университета. Самара, 2013. № 5. С. 39.
2. Жабин А.П., Митрофанова А. Г., Польшова Л.В. Практика управления развитием человеческих ресурсов в условиях кризиса // Вестник Самарского государственного экономического университета. Самара, 2012. № 12. С. 35-36.
3. Илюхина Л.А. Разработка системы управления персоналом организации на основе стандартов менеджмента качества // Человеческие ресурсы в экономике XXI века: сборник научных статей по материалам Международной научно-практической конференции 27-28 ноября 2013 г. – Саратов: Изд-во «КУБИК», 2013. - С. 353-357.
4. Польшова Л.В., Мандриков Р.С. Практика управления развитием человеческих ресурсов в условиях кризиса // Вопросы экономики и права. Москва, 2015. № 9 (87). С. 125-128.
5. К. Камерон, Р. Куинн. Диагностика и изменение организационной культуры / Пер. с англ. под ред. И. В. Андреевой. – СПб: Питер, 2001. – 320 с.: ил. – (Серия «Теория и практика менеджмента»).
6. Мескон М.Х., Альберт М., Хедоури Ф. Основы менеджмента: Пер. с англ. М.: «Дело» 2010. – 702 с.
7. Эдгар Шейн: Организационная культура и лидерство. Издательство: Питер, 2012

References

1. ZHabin A.P., Mitrofanova A. G. Adaptatsiya personala kak element strategii razvitiya chelovecheskih resursov v organizatsii (na primere Povolzhskogo banka Sberbanka Rossii) // Vestnik Samarskogo gosudarstvennogo ehkonomicheskogo universiteta. Samara, 2013. № 5. S. 39.
2. ZHabin A.P., Mitrofanova A. G., Polynova L.V. Praktika upravleniya razvitiem chelovecheskih resursov v uslovi krizisa // Vestnik Samarskogo gosudarstvennogo ehkonomicheskogo universiteta. Samara, 2012. № 12. S. 35-36.
3. Ilyuhina L.A. Razrabotka sistemy upravleniya personalom organizatsii na osnove standartov menedzhmenta kachestva // Chelovecheskie resursy v ehkonomike XXI veka: sbornik nauchnykh statej po materialam Mezhdunarodnoj nauchno-prakticheskoy konferentsii 27-28 noyabrya 2013 g. – Saratov: Izd-vo «KUBIK», 2013. S. 353-357.
4. Polynova L.V., Mandrikov R.S. Praktika upravleniya razvitiem chelovecheskih resursov v uslovi krizisa // Voprosy ehkonomiki i prava. Moskva, 2015. № 9 (87). S. 125-128.
5. K. Kameron, R. Kulnn. Diagnostika i izmenenie organizatsionnoy kul'tury / Per. s angl. pod red. I. V. Andreevoj. – SPb: Piter, 2001. – 320 s.: il. – (Seriya «Teoriya i praktika menedzhmenta»).
6. Meskon M.H., Al'bert M., Hedouri F. Osnovy menedzhmenta: Per. s angl. M.: «Delo» 2010. – 702 s.
7. Ehdgar Shejn: Organizatsionnaya kul'tura i liderstvo. Izdatel'stvo: Piter, 2012

УМНЫЕ ТЕХНОЛОГИИ КАК ФАКТОР ЭКОЛОГИЧЕСКОЙ БЕЗОПАСНОСТИ МОНОГОРОДОВ

Пономарева Е.Ю., Волгоградский государственный технический университет
Гоголева М.П., Волгоградский государственный технический университет
Гудеев П.Ю., Волгоградский государственный технический университет

Аннотация: В статье проанализированы проблемы и предложены решения улучшения экологической ситуации моногородов РФ на примере моногорода Димитровград. Предметом исследования выступили умные технологии в контексте экологической безопасности моногородов. Подробно проанализирован потенциал развития моногородов и предложен план мероприятий, который повысит эффективность экологических мероприятий, проводимых в моногородах.

Ключевые слова: моногород, «умные» технологии, потенциал, «умный» город, экологическая безопасность, инновации.

Abstract: The article analyzes the problems and proposes solutions to improve the environmental situation of single-industry towns of the Russian Federation on the example of company towns of Dimitrovgrad. The subject of the study were made by smart technologies in the context of environmental safety of single-industry towns. Analyzed the potential for the development of single-industry towns and the proposed action plan, which will increase the efficiency of environmental activities carried out in these towns.

Keywords: monocities, "smart" technologies, potential, smart city, environmental safety, innovations.

Введение

«Умный город» — градостроительная концепция интеграции нескольких информационных и коммуникационных технологий (ИКТ) и Интернета вещей (IoT решения) для управления городским имуществом: активы города включают, но не ограничиваются, местные отделы информационных систем, школы, библиотеки, транспорт, больницы, электростанции, системы водоснабжения и управления отходами, правоохранительные органы и другие общественные службы [5]. Целью создания «умного города» является улучшение качества жизни с помощью технологий городской информатики для повышения эффективности обслуживания и удовлетворения нужд резидентов [6]. ИКТ используются для повышения качества, производительности и интерактивности городских служб, снижения расходов и потребления ресурсов, улучшения связи между городскими жителями и государством. Применение технологии «умного города» развивается с целью улучшения управления городскими потоками и быстрой реакции на сложные задачи. Поэтому «умный город» более подготовлен к решению проблем, чем при простом «операционном» отношении со своими гражданами.

1. Оценка развития потенциала моногородов РФ в рамках концепции «Умного города»

На сегодняшний день происходит активное развитие «умных» технологий во многих городах России. Направления таких технологий предполагают, во-первых, внедрение «умных» решений для повышения качества городской среды и мобильности населения, во-вторых, «умную» экономику, управление и экологию, и, в-третьих, «умную» модель жизни в городе [4]. По всему миру разрабатывают и реализуют проекты «умный город». Такие города позволяют не только оптимизировать жизнь города, но имеют значительный экономический эффект для всей страны. Строятся не только новые Smart City, но и в существующие города внедряют все больше и больше умных технологий, позволяющих значительно улучшить жизнь в городе.

Среди ключевых российских проблем, которые можно разрешить путем строительства умных городов, стоит отметить демографическую проблему сельских поселений и проблему моногородов, то есть городов, где экономическая деятельность большей части населения тесно связана с единственным предприятием или объединением предприятий. Для моногородов проекты «умный город» — это еще одна возможность быть экономически вы-

годными и комфортными для проживания. Но развитие смарт-технологий в моногородах имеет свою специфику. Здесь акцент должен быть на модернизацию промышленности и производства, а также диверсификацию экономики города.

Для развития монопрофильного города, в первую очередь, необходимо нормальное функционирование градообразующего предприятия, т.к. именно предприятие является основным катализатором жизни города [3]. В России на данный момент насчитывается 319 моногородов. Городская жизнь в них зачастую напрямую зависит от производства, которые имеют единую инфраструктуру с городом. Здесь развитие человеческого капитала связано с уровнем развития промышленности, которая находится на территории или рядом с моногородами. Важными показателями являются степень проникновения информационных и коммуникационных технологий (ИКТ), появления «цифровых двойников», сокращение времени простоев оборудования и техники, внедрение безлюдных технологий, предиктивной аналитики, уменьшения количества аварий и сбоев на производствах. В конечном счете, от внедрения умных технологий выигрывает само производство, а вместе с ним город и его жители.

Основными проблемами при трансформации моногородов в «Умные города» является:

- Высокие темпы деурбанизации (сокращение числа малых городов и моногородов);
- Перегрузка общественной инфраструктуры
- Моральное и техническое устаревание инженерных систем
- Рост дефицита энергоресурсов и чистой воды
- Рост объемов отходов и загрязнение окружающей среды
- Монопрофильная структура экономики моногородов
- Избыток специалистов одной сферы при дефиците специалистов в остальных областях
- Низкая инвестиционная привлекательность моногородов;
- Низкий уровень комфортности проживания в моногородах.

При этом существует ряд неоспоримых преимуществ, которые будут способствовать более эффективной и быстрой трансформации моногородов. Основными преимуществами трансформации моногородов в Умные города является:

- Высокая мощность коммунальных и инженерных систем города, нацеленных на обеспечение деятельности градообразующего предприятия
- Высокая инновационная активность
- Высокий производственный потенциал
- Высокая концентрация высококвалифицированных специалистов

Стоит отметить, что большинство моногородов по сути своей являются наукоградом, следовательно, обладают высокой инновационной активностью. При соответствующем финансировании инновационной деятельности таких городов, они могут стать основой для умных городов.

Улучшение городской среды средствами ИТ – это путь к прекращению оттока из моногородов трудоспособного населения. Моногорода могут стать отличными «полигонами» разработки и внедрения «умных» технологий. В данном случае, они будут являться производителями инноваций и смогут стать катализаторами создания умного региона.

Практический опыт реализации проектов умного развития в городах ЕС показывает, что наиболее важными условиями являются [1]:

- Создание политических и законодательных основ;
- Обеспечение реализации концепции умного развития, обеспечивающих мобилизацию значительных ресурсов, а также согласования и координации действий большого числа заинтересованных сторон;
- Принятие рамочных стратегий умного развития, обеспечивающих мобилизацию внутренних и привлечение внешних ресурсов;
- Обеспечение локального спроса на инновации со стороны местных властей, муниципальных предприятий, местного бизнеса и населения;
- Формирование локального предложения умных инноваций;
- Поддержка инициатив (проектов разного масштаба) в рамках умного развития, которые имеют высокие экономические или социальные эффекты.

Умная трансформация городской среды является собой выстраивание солидарной системы устойчивого развития города с вовлечением в данный процесс всех заинтересованных групп.

Инструментами управления трансформацией являются стратегия, организационный и экономический планы реализации, план действий для каждой группы участников, мобилизационный план для авторов, технологические стартапы.

Отрасли, которые улучшают технологию «умного города» включают в себя государственные услуги, управление городской транспортной сетью, рациональное использование энергии, здравоохранение, рациональное использование воды, инновационные сельское хозяйство и утилизация отходов.

Трансформация моногорода в Умный город должна проходить в 3 этапа, в результате реализации каждого этапа происходит все более плотное внедрение умных технологий в городскую среду. За счет поэтапного внедрения происходит плавный переход от одной структуры к другой и способствует наиболее безболезненному внедрению умных технологий в повседневную жизнь людей.

2. Анализ экологических проблем моногородов РФ (на примере г. Димитровград)

Рассмотрим возможные экологические проблемы моногородов Российской Федерации путем анализа экологической ситуации моногорода Димитровград Ульяновской области.

Экологический фактор для моногородов имеет особое значение, потому как наличие крупного производства подразумевает под собой наличие экологических проблем. В этом и заключается актуальность нашего исследования.

Город находится в Среднем Поволжье, в низменном левобережном районе (Заволжье) Ульяновской области. По строительно-климатической районированию территория города характеризуется как благоприятная для строительного освоения и проживания. Территория городского округа составляет 10309 га. Димитровград – районный центр Мелекесского района и город областного подчинения.

Таблица 1 - SWOT-анализ экологической обстановки моногорода Димитровград

Сильные стороны	Слабые стороны	Угрозы	Возможности
Природные ресурсы и экологическая обстановка			
<ul style="list-style-type: none"> • Наличие реки, проходящей вдоль границы города, озер, прудов, большое количество зеленых массивов в городе и пригородной зоне, природные комплексы (сосновые, березовые, дубовые рощи) • Достаточные ресурсы артезианского водоснабжения • В городе нет экологически грязных (химических, нефтехимических, металлургических) производств • Загрязнение от стационарных источников выбросов (от промышленных предприятий) стабильно и незначительно • Основной объем сточных вод (более 99,3 %) проходит очистку на городских очистных сооружениях до нормативного уровня 	<ul style="list-style-type: none"> • Недостаточная устроенность рекреационных зон • Загрязнение атмосферного воздуха увеличивается за счет ежегодного увеличения количества выбросов от производств • Увеличивающийся уровень загрязнения водоемов • Загрязнение атмосферного воздуха увеличивается за счет ежегодного увеличения количества автомашин 	<ul style="list-style-type: none"> • Ухудшение санитарно-эпидемиологического и экологического фона города 	<ul style="list-style-type: none"> • Ввод в эксплуатацию пост-лабораторий по контролю загрязнения атмосферного воздуха • Инвентаризация городских лесов и зеленых насаждений • Строительство очистных сооружений ливневой канализации • Принятие мер по очистке водных объектов на территории города

Источник: составлено автором

В результате проведенного SWOT-анализа были выявлены основные экологические проблемы г. Димитровграда:

- Недостаточная устроенность рекреационных зон;
- Загрязнение атмосферного воздуха увеличивается за счет ежегодного увеличения количества выбросов от производств градообразующих предприятий;
- Увеличивающийся уровень загрязнения водоемов, в т.ч. в результате деятельности градообразующих предприятий;
- Загрязнение атмосферного воздуха увеличивается за счет ежегодного увеличения количества автомашин.

Большинство экологических проблем связаны с работой градообразующих предприятий. Экономика г. Димитровграда представлена машиностроительным комплексом – 53,4% в общем объеме обрабатывающих производств. Технологические процессы предприятий машиностроительного комплекса включают механическую обработку металла; обработку поверхностей, предметов или продукции органическими растворителями; обработку поверхностей металлов и пластмасс с использованием электролитических или химических процессов (в том числе гальваническое производство); травильное производство, литейное производство, пескоструйные установки, моющие установки и др.

Из всех видов сточных вод машиностроительных предприятий наиболее опасными являются сточные воды гальванических цехов, при этом концентрации загрязнений существенно зависят от вида технологического процесса нанесения гальванопокрытий (например, концентрация загрязнений сточных вод промывных ванн после нанесения покрытий не превышает 200 мг/л, а в периодически сбрасываемых сточных водах ванн нанесения покрытий может достигать 100000 мг/л).

В механических цехах сточные воды загрязняются смазочно-охлаждающими жидкостями, минеральными маслами, мылами, металлической и абразивной пылью и эмульгаторами. В остальных цехах машиностроительных предприятий (монтажных, испытательных, мажорасочных и т.п.) сточные воды содержат механические примеси, маслопродукты, кислоты и т.д.

Исходя из всего вышесказанного, можно сделать вывод, что наибольший экологический ущерб городу наносит деятельность градообразующих предприятий. Следовательно, основные экологические мероприятия должны быть направлены на минимизацию вредного воздействия градообразующих предприятий на окружающую среду.

3. Основные направления экологического развития моногородов в рамках концепции «Умного города»

Выбор метода очистки сточных вод большинство предприятий осуществляют исходя из концентрации и состава загрязнений, возможности утилизации ценных компонентов и возращения воды в производство, требуемой глубины очистки, других конкретных условий:

- реагентный метод не всегда позволяет утилизировать ценные примеси, выделяемые при очистке, и его может оказаться недостаточно, вследствие чего потребуется проведение доочистки, что усложнит и повысит стоимость сооружений, а также может привести к образованию больших объемов высоколажных и плохо уплотняющихся осадков;
- регенеративная ионообменная очистка требует предварительной подготовки воды. Эффективность очистки зависит от минерализации воды и снижается при высоком соленосодержании, но позволяет до-

стичь глубокой очистки и утилизировать ценные компоненты;

- применение регенеративного метода при гиперфильтрации высокоминерализованной воды приводит к усложнению схемы, но позволяет получить обессоленную воду, что особенно важно в случаях, когда это требуется для основного производства. Полученные концентраты направляют на выпарку.

На большинстве машиностроительных предприятий наиболее часто применяемыми являются ионообменные и сорбционные процессы, позволяющие осуществлять глубокую очистку слабо концентрированных (по цветным и тяжелым металлам) сточных вод.

Для очистки сточных вод от соединений хрома реагентными методами в качестве реагентов-восстановителей предприятий используют натриевые соли сернистой кислоты – сульфат (Na_2SO_4) и гидросульфит (NaHSO_3). На отдельных предприятиях используют гидроксиды кальция и натрия, карбонат натрия, сульфиды натрия, различные отходы, например феррохромовый шлак, который содержит CaO (51,3%), MgO (9,2%), SiO_2 (27,4%), Cr_2O_3 (4,13%), Al_2O_3 (7,2%), FeO (0,73%).

Для градообразующего предприятия моногорода Димитровград было выбрано одно из самых перспективных направлений очистки сточных вод: биологические очистные сооружения SBR.

«Для очистки средних и больших объемов (более 1000 куб.м./сут.) хозяйственно-бытовых, а также близких к ним по составу промышленных сточных вод, предлагается использовать **SBR-технологии**. Применение этой технологии является идеальным решением при создании эффективных и компактных очистных сооружений, принципиально отличающихся от традиционных сооружений проточного действия тем, что процесс биологической очистки (наполнение сточной водой, перемешивание с активным илом, аэрация, седиментация активного ила, отвод очищенной воды, отвод избыточного ила) происходит последовательно во времени в одной емкости - реакторе SBR (англ. Sequencing Batch Reactor).» [5]

«Принцип SBR-технологии позволяет очищать сточные воды до нормативных показателей для сброса в водоемы рыбо-хозяйственного водопользования, при относительно **небольших затратах и небольшой занимаемой площади. Полностью автоматизированная система управления** позволяет изменять любые параметры и, таким образом, регулировать качество очищенной воды при минимальном количестве обслуживающего персонала.» [5]

«Собственные разработки фирмы Hydromatic GmbH, например, устройство для отсоса плавучего шлама, центральный смеситель, механические решетки с системой утилизации мусора, гравитационный и погружной декантаторы и др., как и разносторонний опыт, накопленный в самых различных отраслях, позволили довести этот способ очистки до совершенства.» [5]

«Преимуществами данных очистных сооружений являются:

- Гибкость производственного процесса путём изменения длительности отдельных стадий переработки во времени (условное регулирование объема реактора);
- Повышенная скорость обработки стоков согласно MONOD-кинетики при установленном времени протекания реакции;
- Аэрация без подачи необработанных стоков и, как следствие, превосходный эффект очистки;
- Отсутствие рециркуляции активного ила;

- Идеальные предпосылки для отделения активного ила от воды: на стадии седиментации активного ила не происходит подача новых необработанных стоков и откачивания чистой воды;
- Низкие производственные затраты вследствие применения мелкодисперсной аэрации в геометрически оптимизированных резервуарах с большой глубиной воды;
- Полный автоматический контроль всех стадий очистки.» [5]

Внедрение данного оборудования пройдет в рамках реализации экологической политики по снижению негативного влияния промышленного производства на окружающую среду и улучшению экологической обстановки в г. Динитровграде. Для выявления выгоды от внедряемого мероприятия был проведен ряд расчетов. Расчет и анализ технико-экономических показателей представлен в таблице 2.

Таблица 2 - Обоснование экономического эффекта от проведения мероприятия

Год	Капитальные вложения I ₀ , тыс.руб.	Экономия В, тыс.руб./год	Дисконтированная экономия, тыс.руб.		NPV при E ₁	NPV при E ₂
			при E ₁	при E ₂		
0	3800,0	-	-	-	-3800,0	-3800,0
1	-	1536,0	1280,0	1238,7	-2520,0	-2561,3
2	-	1536,0	1066,7	999,0	-1453,3	-1562,3
3	-	1536,0	888,9	805,6	-564,4	-756,7
4	-	1536,0	740,7	649,7	176,3	-107,0
5	-	1536,0	617,3	523,9	793,6	418,9
6	-	1536,0	514,4	422,5	1308,0	839,4
7	-	1536,0	428,7	340,8	1736,7	1180,2
8	-	1536,0	357,2	274,8	2093,9	1455,0
9	-	1536,0	297,7	221,6	2391,6	1676,6
10	-	1536,0	248,1	178,7	2639,6	1855,3
Итого			6439,6	5655,3	6601,8	2436,1

По результатам расчета, построен график зависимости NPV при E₁ и NPV при E₂ от времени T. Точка пересечения с осью времени соответствует

времени, при котором доход и инвестиции сравнялись, то есть определяет DPP1 и DPP2.



Рисунок 1 - Определение динамического срока окупаемости для мероприятия

Внутренняя норма доходности для проводимого мероприятия составляет E = 22,5%.

Проведя расчеты по выявлению экономической выгоды от установки очистных сооружений на предприятии, можно сделать вывод, что затраты на установку намного меньше преимуществ, которые предприятие и город в целом получат в результате установки очистных сооружений SBR.

Представленные технологии с использованием систем автоматического контроля за процессом очистки сточных вод идеально подходят для реконструкции существующих очистных сооружений и позволяют снизить эксплуатационные затраты до 30%.

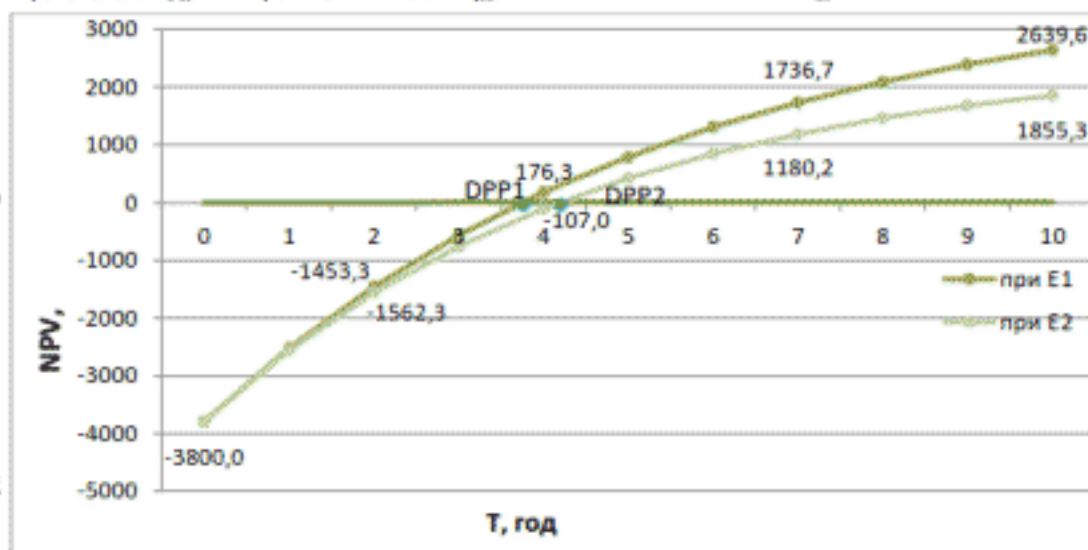
Заключение

В заключении стоит отметить, что моногорода обладают минимальным потенциалом для умного развития и при этом наиболее высоким инноваци-

онным потенциалом, что делает их основой для внедрения и развития умных технологий. В результате анализа было выявлено, что основными проблемами являются недостаточная устроенность рекреационных зон, загрязнение атмосферного воздуха увеличивается за счет ежегодного увеличения количества выхлопов от производств градообразующих предприятий, увеличивающий уровень загрязнения водоемов (в том числе в результате деятельности градообразующих предприятий), загрязнение атмосферного воздуха увеличивается за счет ежегодного увеличения количества автомашин. Перспективами для внедрения «умных технологий» являются: высокий инновационный и производственный потенциал, а также высокая концентрация квалифицированных специалистов (зачастую на треть выше, чем в больших городах и городах-миллионниках).

Для градообразующего предприятия моногорода Дмитровград было выбрано одно из самых перспективных направлений очистки сточных вод: биологические очистные сооружения SBR. Представленные технологии с использованием систем авто-

матического контроля за процессом очистки сточных вод идеально подходят для реконструкции существующих очистных сооружений и позволяют снизить эксплуатационные затраты до 30%.

Публикация подготовлена в рамках поддержанного РГНФ научного проекта №16-12-34014.

Библиографический список

1. Ганин О. Б., Ганин И. О. "Умный город": перспективы и тенденции развития // ARS ADMINISTRANDI. 2014. №1 С.124-135
2. Першина Т.А., Гоголева М.П. Повышение комфортности проживания населения малых городов (моногородов) Российской Федерации за счет активизации деятельности градообразующих предприятий (на примере г. Котова) // Вестник МГТУ. 2016. Т. 19, №2. С. 495-501.
3. Пonomareva E.YU., Shkuratova A.S. Перспективы развития интеллектуализации «умных» городов как основа повышения конкурентоспособности РФ // Конкурентоспособность в глобальном мире: экономика, наука, технологии. №4-1 (37). 2017. С. 136-139.
4. Интеллектуальные города. URL: <http://tadviser.ru/a/340080> (Дата обращения: 08.07.2017)
5. Биологические очистные сооружения SBR. URL: http://www.saveplanet.ru/tehn_582.html (Дата обращения: 12.07.2017)
6. Умный город. URL: <http://city-smart.ru/> (Дата обращения: 11.07.2017)

References

1. Ganin O. B., Ganin I. O. "Umnyj gorod": perspektivy i tendenci razvitiya // ARS ADMINISTRANDI. 2014. №1 S.124-135
2. Pershina T.A., Gogoleva M.P. Povyshenie komfortnosti prozhivaniya naseleniya malyh gorodov (monogorodov) Rossijskoj Federacii za schet aktivizacii deyatel'nosti gradooobrazuyushchih predpriyatij (na primere g. Kotovo) // Vestnik MGTU. 2016. T. 19, №2. S. 495-501.
3. Ponomareva E.YU., Shkuratova A.S. Perspektivy razvitiya intellektualizacii «umnyh» gorodov kak osnova povysheniya konkurentosposobnosti RF // Konkurentosposobnost' v global'nom mire: ehkonomika, nauka, tekhnologii. №4-1 (37). 2017. S. 136-139.
4. Intellektual'nye goroda. URL: <http://tadviser.ru/a/340080> (Data obrashcheniya: 08.07.2017)
5. Biologicheskie ochistnye sooruzheniya SBR. URL: http://www.saveplanet.ru/tehn_582.html (Data obrashcheniya: 12.07.2017)
6. Umnyj gorod. URL: <http://city-smart.ru/> (Data obrashcheniya: 11.07.2017)

ЭФФЕКТИВНОСТЬ ПРИМЕНЕНИЯ ИНТРАПРЕНЕРСТВА КРУПНЫМИ ПРЕДПРИНИМАТЕЛЬСКИМИ СТРУКТУРАМИ

Симонова Е.В., к.э.н., доцент, Орловский государственный университет экономики и торговли

Аннотация: Сегодня существует объективная потребность в понимании и изучении интрапренерства. В этой связи теоретические и прикладные исследования акцентируют внимание не только на предпринимательстве, как эффективном способе ведения дел на независимой самостоятельной основе, но и согласованности со стратегией интрапренерства для успешного ведения бизнеса. В статье автором рассмотрены особенности интрапренерства, его эффективности и результативности для деятельности малого инновационного и крупного бизнеса.

Ключевые слова: эффективность, интрапренерство, малый инновационный бизнес, крупный бизнес.

Abstract: Today there is an objective need in the understanding and study of entrepreneurship. In this connection, theoretical and applied studies focus not only on entrepreneurship as an effective way of doing business on an independent basis, but consistency with the strategy of entrepreneurship for a successful business. In the article the author considers the features of entrepreneurship, its efficiency and effectiveness for the innovative activities of small and large businesses.

Keywords: efficiency, intrapreneurship, innovation, small business, big business.

Интрапренерство является инструментом развития предпринимательства, применение которого позволяет расширять возможности и границы бизнеса. Интрапренерство как прогрессивная форма предпринимательства приобретает особую актуальность в связи с турбулентностью мировой и российской экономики. Сегодняшняя реальность бизнеса – предпринимательские структуры, стремящиеся к сохранению и развитию бизнеса, успешному функционированию через применение инструментария интрапренерства.

Под интрапренерством понимается набор инструментов по достижению целей предприятия, основанный на использовании всех возможностей предпринимательства. Эффективность применения инструментов интрапренерства обоснована новаторством, инициативностью кадровых ресурсов, мобилизацией, целеустремленностью направленных на реализацию стратегических целей развития предприятий.

Базисом интрапренерства является создание необходимых условий по стимулированию и реализации возможностей предпринимательской деятельности задействуя кадровые ресурсы, а также организационно-производственный потенциал предприятия.

К элементам интрапренерства относятся:

1) дух предпринимательства (новаторство, динамизм, развитие, стимулирование развития творческого потенциала сотрудников, инновационный производственный климат);

2) механизм предпринимательства (ресурсы для развития предпринимательства, возможности создания эффективных предпринимательских структур, формы взаимодействия, включающие общие интересы).

Потребности, формирующие предпосылки для возникновения интрапренерства представлены на рисунке 1.



Рисунок 1 – Потребности, формирующие предпосылки для возникновения интрапренерства

Условия применения интрапренерства представлены в виде рисунка 2.

Организуя бизнес предпринимателю необходимо владеть множеством качеств, в том числе способностью к риску, энергичностью, целеустремленностью и т.д. Процесс организации бизнеса сложен с закладкой фундамента, где также важно учитывать огромное количество деталей и элементов с целью его устойчивости. Предпринимателю необходимо обеспечить устойчивость фундамента, что позволит выстроить бизнес словно этаж за этажом в строящемся здании.

Основывая бизнес у предпринимателя есть идея и он понимает, чем он будет заниматься, но как прави-

ло, не представляет как достичь ее эффективной реализации. Отсюда и возникает необходимость в сотрудниках, специализирующихся в конкретной области предпринимательской деятельности. Для успешной реализации предпринимательской идеи предприятия обращаются за услугами интрапренеров. Этот подход к предпринимательской деятельности позволяет: во-первых, активизировать творческий потенциал кадровых ресурсов; во-вторых, повысить эффективность использования имеющихся ресурсов; в-третьих, повысить скорость реакции на изменяющиеся потребности рынка; в-четвертых, ускорить процесс реализации нововведений.



Рисунок 1 – Условия применения интрапренерства

Интрапренерство позволяет сотрудникам выдвигать новые бизнес-идеи и оригинальные бизнес-решения, что способствует эффективному развитию предприятия и преодолению препятствий для устойчивому росту. В зависимости от условий функционирования интрапренерства в организации интрапренеры могут занять управляющую должность или стать совладельцем предприятия, что является неоспоримым стимулом по максимальному вложению собственных усилий.

Крупному бизнесу нелегко даются инновации и это связано с тем, что при достижении определенных положительных результатов инвесторы становятся консерваторами и менее предприимчивыми. Сегодня в условиях жесткой конкуренции, отсутствие инновационных разработок не дает возможности развиваться и способствует постепенному выходу из рынка. Поэтому крупный бизнес в поиске новых идей стали все чаще прибегать к культуре интрапренерства, а также к взаимодействию с малым инновационным бизнесом.

Есть несколько примеров крупных предпринимательских структур, которые применяют в своей деятельности интрапренерство – Intel и Google, где сотрудникам отводится 10-20% рабочего времени на разработку инновационных бизнес-идей. Хотелось отметить, что таких компаний еще достаточно мало и крупному бизнесу еще предстоит внедрить в деятельность компаний интрапренерство.

Для российского предпринимательства применение интрапренерства требует внедрения новых организационных механизмов функционирования бизнеса, где будет создана такая среда, которая будет стимулировать сотрудников предлагать и презентовать бизнес-идеи. Важно прописать и утвердить прозрачные и доступные для всех сотрудников правила принятия в разработку наиболее перспективных к внедрению бизнес-идей, а также размер премиальных выплат.

Это позволит четко регламентировать интрапренерские отношения в организации, так как потенциал сотрудников очень разнообразен и не каждый сотрудник обладает способностями к предпринимательству. Создание проектной группы с разграничением компетенций сотрудников в зависимости от их потенциала позволит выявлять проблематику деятельности предприятия, генерировать, создавать, реализовывать новые бизнес-идеи, что в свою очередь будет способствовать победе в конкурентной борьбе.

Таким образом, эффективность применения интрапренерства крупным бизнесом проявляется в следующем: согласно имеющимся ресурсам предприятия расширяется спектр возможностей бизнеса; создаются благоприятные условия для ведения бизнеса, стимулирования и реализации предпринимательских возможностей не только предприятий, но и их сотрудников-интрапренеров.

Библиографический список

1. Багиев Г.Л., Асаул А.Н. Организация предпринимательской деятельности: учебное пособие / под редакцией проф. Г.Л. Багиева. – СПб.: Издательство СПбГУЭФ, 2001. 231 с.
2. Интрапренерство в больших компаниях [Электронный ресурс]. – Режим доступа: <http://brkconsulting.com.ua/easyblog/entry/intrapreneerstvo-v-bolshikh-kompanyakh>
3. Стефан Дистенген Прививка стартаперства [Электронный ресурс]. – Режим доступа: <http://b-mag.ru/2015/management/privivka-startaperstva/>
4. Чистякова О.В. Сущностные аспекты интрапренерства // Проблемы теории и практики управления. – 2011. – №1 (75). – С. 87-90

References

1. Bagiev G.L., Asaul A.N. Organizatsiya predprinimatel'skoj deyatel'nosti: uchebnoe posobie / pod redakciej prof. G.L. Bagieva. – SPb.: Izdatel'stvo SPbGUЭF, 2001. 231 s.
2. Intrapreneerstvo v bol'shix kompaniyah [Elektronnyj resurs]. – Rezhim dostupa: <http://brkconsulting.com.ua/easyblog/entry/intrapreneerstvo-v-bolshikh-kompanyakh>
3. Stefan Distengen Privivka startaperstva [Elektronnyj resurs]. – Rezhim dostupa: <http://b-mag.ru/2015/management/privivka-startaperstva/>
4. Chistyakova O.V. Sushchnostnye aspekty intrapreneerstva // Problemy teorii i praktiki upravleniya. – 2011. – №1 (75). – S. 87-90

ГЕНЕЗИС СИСТЕМЫ УПРАВЛЕНЧЕСКОГО УЧЕТА НА ОСНОВЕ ПРИНЦИПОВ ТЕОРИИ ОГРАНИЧЕНИЙ

Соколов А.Ю., д.э.н., профессор, Казанский (Приволжский) Федеральный Университет
Корнева Д.О.

Аннотация: В статье выделены этапы становления метода управленческого учета на основе принципов теории ограничений (ТОС). Представлены показатели, рекомендуемые к использованию в системе управления затратами и результатами на основе ТОС. Предложен алгоритм формирования стоимости генерирования денежных средств с использованием процессного подхода. Особое внимание уделено распределению конверсионных затрат между зонами реализации на основании элементов процессно-ориентированной методики учета и составлению управленческих отчетов на основе ТА с включением элементов АВС.

Ключевые слова: управленческий учет, управление, затраты, результаты, сумма покрытия, стоимость генерирования денежных средств, теория ограничений.

Abstract: The article outlines the early stages of management accounting based on the principles of the Theory of Constraints (TOC). It suggests some TOC-based indicators to be used in the costs and results management system. Also it proposes the throughput calculation algorithm with the elements of the process-oriented approach. The article is particularly focused on the conversion costs distribution between the retail areas based on the process oriented accounting method and on the creation of the management reports based on the TA with the elements of the ABC.

Keywords: management accounting, management, cost, results, throughput, throughput accounting, theory of constraints.

Теория ограничений ТОС (Theory of Constraints) позволяет представить любую компанию как систему взаимосвязанных элементов, основываясь на признании важной роли ограничений производственно-хозяйственной деятельности предприятий. Устранение подобных ограничений и достижение сбалансированной работы всего предприятия, в соответствии с идеологией, способно привести к повышению прибыли и уменьшению запасов и непроизводительных затрат. В свою очередь, разработка эффективной системы управленческого учета на основе принципов теории ограничений с элементами управления стоимостью генерирования денежных средств ТА (throughput accounting) способствует непрерывному совершенствованию производственно-финансовой деятельности современного предприятия и, тем самым, неизменно приводит к улучшению его конкурентоспособности.

Вместе с тем, следует отметить, что упоминание о системе ТА как о самостоятельном методе управленческого учета начали появляться лишь в 90-х годах XX века. И в этом плане метод ТА стал усовершенствованным вариантом известной модели маржинального учета затрат «Marginal costing». Развитие же самой концепции ТОС было начато с разработки Э. Голдратта в 1979 году программного обеспечения «Технология оптимального управления производством» (Optimized Production Technology, OPT) для целей увеличения объемов производства и продаж фирмы, неспособной удовлетворить спрос по причине нехватки ресурсов.

На данном этапе развития системы, который, на наш взгляд, следует обозначить как «Зарождение ТОС» можно выделить также исследования Р. Джейкобса [1], который анализировал в 1983 году возможность применения OPT для формирования производственных планов, Р. Фокса, предпринявшего в 1984 году попытку объяснить основы процесса непрерывного совершенствования [2] и А. Харрисона исследовавшего применение технологии оптимального управления производством [3] для достижения целей производственного предприятия.

Начало второго этапа (1984-1988) ознаменовалось выходом книги Э. Голдратта «Цель. Процесс непрерывного совершенствования», написанной совместно с Дж. Коксом. В ней впервые были сформулированы цели, ключевые правила, ограничения, инструменты и принципы OPT – ядра современной концепции ТОС. При этом Э. Голдраттом и Дж. Коксом были определены сущность и некоторые аспек-

ты расчета основных учетных показателей (суммы покрытия, операционных расходов, инвестиций), порядок определения показателей эффективности предприятия, а также отмечено, что эффективность деятельности компании может быть достигнута лишь в случае принятия решений, которые будут увеличивать скорость, с которой компания генерирует денежные средства, и снижать инвестиции и операционные расходы. Этот этап можно обозначить как «Совершенствование ТОС».

Переход на следующий этап развития системы (1990-1998) обусловлен появлением у компаний желания оценивать и измерять экономический эффект от внедрения концепции ТОС, что, в свою очередь, потребовало создания модели, способной ориентировать компанию на действия, улучшающие ее финансовые показатели. Так была разработана методология управленческого учета «Throughput accounting» на основе принципов ТОС. Этот период целесообразно обозначить как «Формирование методологической базы метода управленческого учета ТА». Так в 1995 году в работе «Теория ограничений и ее влияние на управленческий учет» [4] Э. Норина, Д. Смита, и Дж. Маккея было уделено внимание рассмотрению методических аспектов ТА и ее отличий от классических методов управленческого учета. Т. Корбетт [5] в 1998 году исследовал алгоритм составления управленческих отчетов на основе логики ТА и предложил методику расчета производственной программы при различных вариантах ограничений предприятия. Д. Дагдейл, Т. Колвин Джонс в 1998 году в статье «Метод ТА: трансформация практики» [6] проанализировали деятельность девяти компаний, применявших метод ТА, обозначили преимущества Новой системы и отметили, что бухгалтера и менеджеры этих компаний отказались возвращаться к используемому ранее методам учета.

В 1999 году принципы концепции ТОС и методологии ТА были документально закреплены в положении Института управленческого учета США (IMA) «Theory of Constraints (TOC) Management System Fundamentals» [7]. Данный стандарт положил начало новому – практическому этапу развития как концепции ТОС, так и методологии ТА. Особый интерес также представляет работа У. Дитнера и Э. Шрагенхайма «Производство с невероятной скоростью: Улучшение финансовых результатов предприятия» [8] в которой описывается модель эффективного управления ограничениями.

В 2011 г. У. Демирель, Е. Ченгиз, А. Ерсоу [9], провели сравнительный анализ финансовых результатов, полученных при формировании ассортиментной политики предприятия химической промышленности путем применения логики ТА и посредством использования традиционного подхода к ведению бухгалтерского учета – метода исчисления полной себестоимости. В результате, информация, сформированная в рамках системы учета стоимости генерирования денежных средств или учета суммы покрытия на основе данных о пропускной способности компании (метод ТА) с расчетом себестоимости продукта по исключительно-переменным затратам позволили своевременно принять меры по повышению эффективности работы компании и повысить рентабельность. Следовательно, по нашему мнению, период с 1999 по 2011 можно обозначить как «Эра практической апробации элементов метода ТА».

В свою очередь, исследование процессов внедрения и применения концепции ТОС и метода ТА на практике постепенно привело к появлению интереса и попыткам объединения существующих современных концепций управленческого учета для достижения наибольшей эффективности от их совместного применения. Это обстоятельство предопределило, на наш взгляд, следующий этап развития системы – «Эра интеграции систем управленческого учета на основе принципов ТА и ТОС». Так, в настоящее время возникает множество версий интеграции метода ТА с прочими инструментами менеджмента. В частности, возможность использования философии ТОС и ТА для максимизации пропускной способности производства с точки зрения качества была проанализирована в 2015 году в работах Ч. Бовмика и А. Рэя [10]. При этом ими было отмечено, что пропускная способность с точки зрения качества на объектах исследования была увеличена на 97%, что свидетельствует об эффективности рекомендуемой версии интеграции методики. Метод ТА также может быть интегрирован с элементами систем управленческого учета ABC (Activity Based Costing), TD-ABC (Time-Driven ABC), TBC (Time Based Costing) позволяющими оптимизировать производственный процесс или метода учета затрат и результатов в разрезе потоков создания ценности продукта, создающими возможность оптимизировать ресурсы компании посредством использования принципов бережливого производства и т.д. Вариантов интеграции модели ТА с эффективными инструментами управленческого учета может быть множество.

Таким образом, нами выделены пять исторических этапов развития системы управленческого учета ТА, появление которой вызвало широкий резонанс в профессиональном сообществе.

Кроме инструментария по управлению ограничениями в основе метода ТА лежит отказ от, принятого в традиционных системах бухгалтерского учета распределения операционных затрат (суммы затрат на повременную оплату труда, общепроизводственных расходов, административных расходов и расходов на продажу) между видами продукции в связи с неспособностью данных затрат изменяться в краткосрочном периоде, а значит иметь значение на оперативном уровне. Ключевыми показателями системы являются: стоимость генерирования денежных средств или пропускная способность (Throughput, T), сумма инвестиций / вложений (Investment, I), под которыми понимаются все денежные средства, которые система вкладывает в приобретение того, что, в конечном итоге, собирается продать и сумма операционных затрат (Operating Expenses, OE). При этом термин

«Throughput» нами предлагается рассматривать как релевантный промежуточный финансовый результат-брутто, позволяющий рассчитать влияние локальных решений на ключевые показатели эффективности деятельности компании как в краткосрочной так и в долгосрочной перспективе за счет предоставления информации о скорости, с которой компания генерирует приток денежных средств по завершении процесса продаж и сумме покрытия операционных затрат, определяемой на основе данных о пропускной способности предприятия. Определяется этот показатель как разница между доходом от продаж и суммой исключительно переменных затрат, основной составляющей которых являются прямые материальные затраты. Рекомендуемый состав показателей метода ТА для использования на отечественных предприятиях представлен в табл. 1.

Широкое применение получил такой показатель системы ТА как коэффициент эффективности пропускной способности (Throughput accounting ratio, TPAR) (табл. 1). Однако проблемным вопросом является состав затрат, приходящихся на 1 час работы ограничивающего ресурса. Это могут быть конверсионные затраты (сумма общепроизводственных затрат и затрат на оплату труда) или операционные затраты.

По нашему мнению, рост показателя суммы покрытия, рассчитанной на основе пропускной способности может быть достигнут за счет увеличения в том числе части непроизводственных затрат. Следовательно, использование в рамках расчета коэффициента TPAR лишь конверсионных расходов может дать недостаточно объективную информацию. В частности, для увеличения показателя суммы покрытия рассчитанной на основе пропускной способности могут быть предприняты такие меры как: увеличение скорости обработки продукта на ограничивающем ресурсе (за счет привлечения дополнительных работников или инвестиционных вложений, а также за счет оптимизации работы отдела продаж и увеличения средних ежедневных партий заказов); увеличение цены на продукт при одновременном проведении эффективной рекламной политики; сокращение материальных затрат за счет повышения управленческих расходов на поиск поставщиков, их анализ и проведение переговоров (привлечение дополнительных сотрудников, увеличение расходов на командировки), а также за счет смены поставщиков на более выгодных, но расположенных в более дальних регионах, с соответствующим увеличением транспортно-заготовительных расходов.

Показатели 2 и 3 (табл. 1) являются классическим для логики ТА, однако формула расчета стоимости генерирования денежных средств может отличаться в компаниях разных отраслей. Показатели 4 и 5, представленные в табл. 1 предложены авторами данного исследования. В частности, сопоставление планового и фактического значения коэффициента эффективности работы оборудования (efficiency of machines, EM) коэффициента позволяет определить какую генерацию дохода компания планировала получить с рубля вложенных конверсионных затрат и какую получила в действительности. Отрицательная динамика данного коэффициента может свидетельствовать о необходимости пересмотра цен или усиления контроля за затратами на обслуживание оборудования.

Показатели 6 и 7 (табл. 1) являются вспомогательными. Их расчет может осуществляться с целью получения дополнительной управленческой информации.

Таблица 1 - Состав показателей, рекомендуемый к использованию в системе управления затратами и результатами на основе принципов теории ограничений

П/п	Показатель	Формула расчета	Составляющие формулы	Значение показателя
1	Показатель эффективности пропускной способности	$TPAR = \frac{RFH}{CFH}$	TPAR (Throughput accounting ratio) - показатель эффективности пропускной способности; RFH (return per factory hour) - стоимость генерирования дохода за 1 час работы ограничения; CFH (cost per factory hour) - сумма операционных затрат на один час работы ограничения.	Характеризует эффективность использования операционных расходов для обеспечения генерации денежных средств продуктом.
2	Стоимость генерирования дохода за один час работы ограничения	$RFH = \frac{T}{t}$	T (Throughput) - сумма покрытия (или удельная сумма покрытия); t - время работы ограничивающего ресурса для производства 1 ед. продукта (ч).	Определяет скорость трансформации материалов в денежные средства.
3	Стоимость одного часа работы ограничения	$CFH = \frac{TFC}{T_i}$	TFC (total factory cost) - все затраты предприятия, кроме исключительных переменных (TVC); T _i - общее время работы ограничивающего ресурса за период.	Показывает сумму операционных затрат, которая приходится на один час работы ограничения.
4	Уровень пропускной способности	$K_r = \frac{r}{n} \times 100\%$	K _r - уровень пропускной способности; R (Revenue) - выручка от реализации (или цена на продукт).	Показывает какое влияние на пропускную способность оказывает изменение суммы выручки от продаж. Данный относительный показатель также необходим для сравнения различных направлений деятельности компании: подразделений, видов бизнеса и т.д.
5	Коэффициент эффективности работы оборудования	$EM = \frac{r}{cc}$	EM - коэффициент эффективности работы оборудования; Conversion cost (CC) - сумма затрат на электроэнергию, на технологические цели; заработную плату и социальные отчисления работников, занятых в производстве; общепроизводственных расходов, связанных с ремонтом и обслуживанием оборудования.	Определяет генерацию дохода с рубля вложенных конверсионных затрат.
6	Коэффициент эффективности стоимости генерирования денежных средств	$ET = \frac{T}{TVC}$	ET - коэффициент эффективности стоимости генерирования денежных средств; TVC - исключительно переменные затраты предприятия.	Показывает величину стоимости генерирования денежных средств, получаемую с каждой денежной единицы исключительно переменных затрат.
7	Коэффициент рентабельности по показателю чистой прибыли	$R_{kp} = \frac{NP}{R}$	R _{kp} - коэффициент рентабельности по показателю чистой прибыли; NP (Net profit) - чистая прибыль.	Характеризует долю чистой прибыли в объеме продаж.
8	Коэффициент основного соотношения	$PR = \frac{r}{cc}$	где PR - коэффициент основного соотношения.	Определяет генерацию дохода с общей суммы затрат предприятия, обеспечивающих его функционирование.

Итоговым коэффициентом, рекомендуемым к расчету (показатель 8, табл. 1), является предложенный в 1989 году Д. Галловэйем, Д. Валдроном [11] ключевой показатель эффективности деятельности предприятия - коэффициент основного соотношения (primgary ratio, PR). Он выражает планиру-

емую (фактическую) генерацию дохода с общей суммы затрат предприятия, обеспечивающих его функционирование.

В качестве примера приведем расчет показателей 2, 4 и 6 в компании, производящей молочную продукцию. Отметим, что для выполнения расчетов

нами был проведен детальный анализ производственного процесса предприятия и выявлено ограничение, которым является упаковочная установка, а именно то, что, в соответствии с технологическим циклом, упаковка продукции начинается в 9:00 утра и, по контрактным обязательствам перед контрагент-

тами, она должна быть завершена в 00:00 часов ночи, тем не менее, при среднем ежедневном уровне заказов упаковка всей продукции длится дольше и завершается лишь после 00:30 – 03:00 часов ночи, что приводит к задержке доставки продукции контрагентам.

Таблица 2 - Фрагмент предлагаемой формы ежемесячного управленческого отчета (расчет скорости генерирования дохода за один час (RFH) изделиями в ПЭТ таре (бутылке), завода по производству молочной продукции

Наименование затрат	Кефир 500 г (ПЭТ)	Катык 500 г (ПЭТ)	Ряженка 500 г (ПЭТ)	Йогурт 500 г (ПЭТ)
Цена 1 т., руб.	61 460,00	63 000,00	61 460,00	49 840,00
Цена 1 шт., руб.	30,73	31,50	30,73	24,92
Исключительно переменные затраты (TVC) на 1 т. руб., в т.ч.:	27 981,66	29 649,34	29 649,34	23 196,28
Сырье, руб., в т.ч.	20 557,34	21 933,91	21 933,91	15 771,76
- молоко базовой жирности	19 357,34	21 933,91	21 933,91	6 006,00
- обезжиренное молоко	1 200,00	0,00	0,00	9 765,76
Основные материалы, руб.,	260,00	550,90	550,90	260,00
Вспомогательные материалы на технологические цели, руб., в т.ч.	7 164,53	7 164,53	7 164,53	7 164,53
- ПЭТ бутылка	5 021,45	5 021,45	5 021,45	5 021,45
- крышка к бутылке	1 060,80	1 060,80	1 060,80	1 060,80
- этикетка к ПЭТ бутылке	456,84	456,84	456,84	456,84
- термоусадочная плёнка	625,44	625,44	625,44	625,44
Исключительно переменные затраты (TVC) на 1 бутылку, руб.	13,99	14,82	14,82	11,60
Сумма покрытия (Т) на 1 тонну, руб.	33 478,14	33 350,66	31 810,66	26 643,72
Сумма покрытия (Т) на 1 бутылку, руб.	16,74	16,68	15,91	13,32
Средний объем партии, бутылок.	2 400,00	700,00	1 000,00	2 000,00
Время работы ограничивающего ресурса для производства 1 ед. продукта (t), часов.	0,00052	0,00086	0,00072	0,00055
Стоимость генерирования дохода за один час (RFH), руб.	31 975,04	19 371,77	22 153,85	24 165,23
Уровень пропускной способности (К _г), %	54	53	52	53
Коэффициент эффективности стоимости генерирования денежных средств (ЕТ)	1,20	1,12	1,07	1,15

В соответствии идеологией ТА приоритет должен быть отдан продуктам с наибольшим показателем скорости генерирования дохода за один час (RFH), это обусловлено тем, что данные изделия способны генерировать больший доход, чем другие наименования за одно и то же время работы ограничения. Таким образом, в первую очередь, должен быть удовлетворен существующий на рынке спрос на продукт с максимальным (RFH), а затем по убывающей.

Управленческая отчетность на основе логики ТА не ограничивается данными о затратах и результатах в разрезе производимых продуктов. Нами предлагается интегрировать метод ТА с элементами метода TBC (исчисление затрат по видам деятельности на основе фактора времени работы машин и оборудования), использование которых позволит получить дополнительную аналитическую информацию для принятия управленческих решений и оценки эффективности заключаемых контрактов может иметь определение рентабельности клиентов, что обусловлено широкой географией поставок продукции предприятия, приводящей к высоким транспортным издержкам. Рассмотрим рекомендуемый нами вариант интеграции методов управленческого учета ТА и TBC на примере молокозавода. При этом основной проблемой является распределение конверсионных затрат между покупателями. Для этого необходимо определить время работы оборудования предварительно выделив подпроцессы производственного цикла. Предлагаемая схема распределения конверсионных затрат по этапам представ-

лена на рисунке 1. Предлагаемая форма управленческого отчета о финансовых результатах в разрезе зон реализации на основе логики ТА и TBC представлен в табл. 3.

Таким образом, исходя из данных таблицы 3 видно, что поставки продукции в такие города как Альметьевск и Нурлат находится практически на грани окупаемости. Данный анализ позволил определить рентабельность индивидуальной доставки продукции в каждый населенный пункт. Далее низкорентабельные или нерентабельные населенные пункты могут быть рассмотрены в соответствии с графиками маршрутов. Например, если все города одного маршрута оказались не рентабельными, то следует искать новых потребителей, увеличивать объемы продаж существующим клиентам, оптимизировать расходы на продажу и т.д. Предложенный подход может быть адаптирован для любого промышленного предприятия.

Разработанный механизм управленческого контроля затрат и результатов на основе принципов теории ограничений и элементов TBC позволяет осуществлять постоянный контроль и анализ плановых и фактических показателей деятельности как в абсолютных, так и в относительных показателях благодаря модернизации классической схемы ТА. Интегрированный метод управленческого учета планирования стоимости генерирования денежных средств (ТА) представляет собой ценный инструмент для формирования оптимальной ассортиментной продукции; оценки рентабельности; а также для управления затратами и результатами деятельности коммерческой организации.



Рисунок 1 - Предлагаемая схема распределения конверсионных затрат между зонами реализации для составления внутренних отчетов по логике ТА-ТВС на примере молокозавода

Таблица 3 - Фрагмент управленческого отчета о финансовых результатах в разрезе зон реализации на основе логики ТА и ТВС, руб. в месяц

Наименование	город Казань	город Альметьевск	город Нурлат	Город Москва	Итого
Выручка	19 935 695	4 071 381	8 259 114	13 719 732	83 668 871
Исключительно переменные затраты (TVC), в т.ч.:	11 294 239	1 881 375	3 989 475	6 252 236	41 456 288
- Сырье	9 721 856	1 614 609	3 419 687	5 317 285	35 584 154
- Основные материалы	74 346	11 730	21 919	20 838	243 142
- Вспомогательные материалы на технологические цели	1 498 037	255 036	547 869	914 114	5 628 992
Сумма покрытий (Throughput, T)	8 641 457	2 190 006	4 269 639	7 467 496	42 212 583
Конверсионные расходы в т.ч.:	3 426 760	562 893	1 172 835	1 747 738	12 321 023
- Затраты на производственные химикаты	166 228	27 305	56 893	84 781	597 677
- Расходы на оплату труда производственных рабочих	555 331	91 221	190 066	283 234	1 996 711
- Отчисления на социальные нужды	168 821	27 731	57 780	86 103	607 000
- Расходы на топливо и электроэнергию на производственные цели	464 348	76 276	158 927	236 830	1 669 578
- Прочие общепроизводственные расходы	2 072 032	340 360	709 169	1 056 791	7 450 056
Сумма покрытий (Throughput, T) второго порядка	5 214 697	1 627 113	3 096 804	5 719 758	29 891 560
Общехозяйственные расходы	779 256	128 004	266 707	397 441	2 801 841
Переменные коммерческие расходы	854 451	1 121 467	2 136 128	2 161 558	11 994 614
Постоянные коммерческие расходы	1 322 166	335 077	653 266	1 142 547	6 458 638
Прибыль / убыток	2 258 823	42 565	40 703	2 018 211	8 636 466

Библиографический список

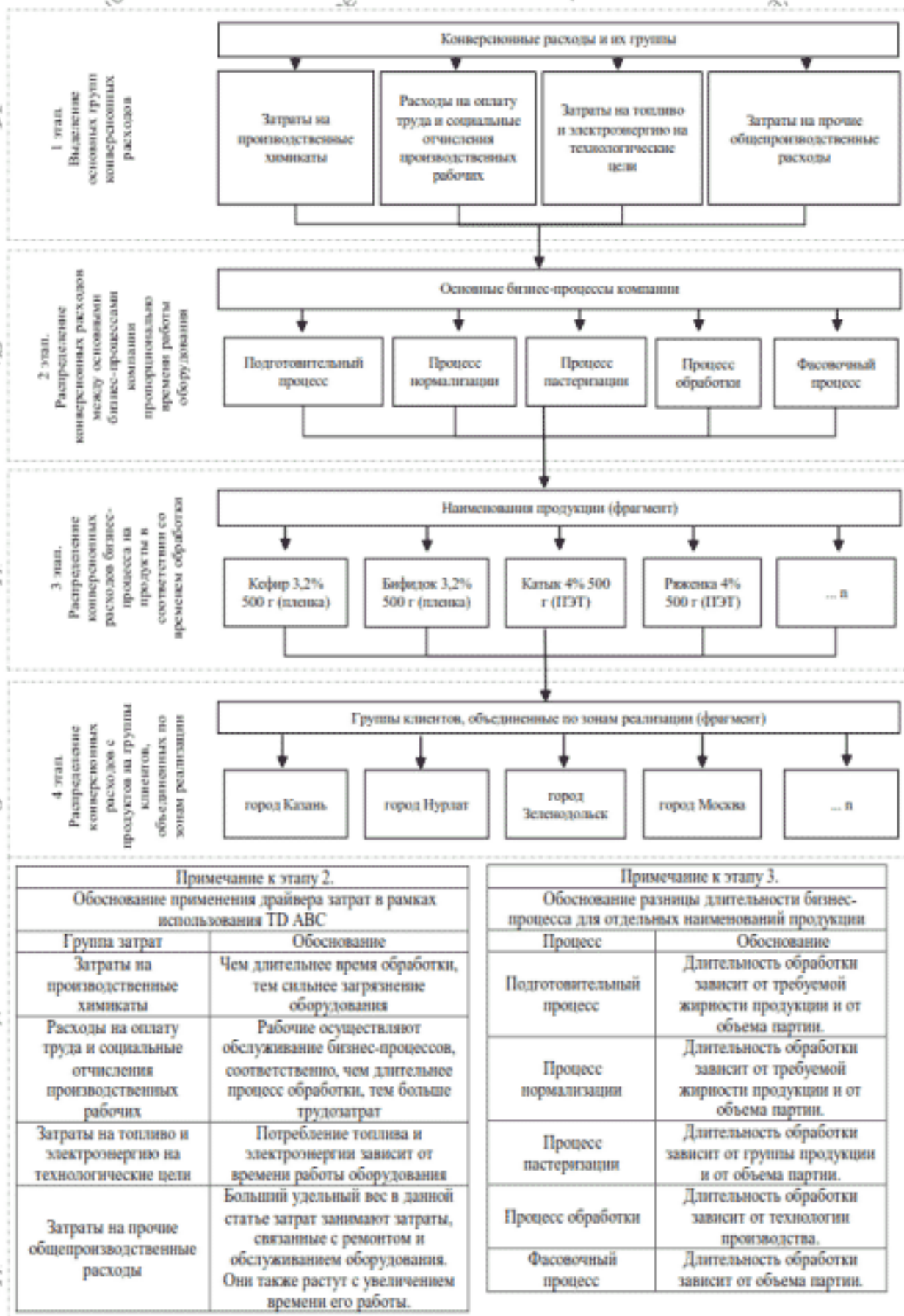
- Jacobs F. R. The OPT scheduling system: a review of a new production scheduling system // Production and Inventory Management, № 3, 1983. – P. 47-51.
- Fox R. E. Main Bottleneck on the factory floor // Management Review, № 11, 1984. – P. 55-61.
- Harrison A. Themes for facilitating material flow in manufacturing systems // International Journal of Physical Distribution & Logistics Management, № 10, 1995. – P. 3-25.
- Noreen E., Smith D., Mackey J. T. Theory of Constraints and Its Implications for Management Accounting: A Report on the Actual Implementation of The Theory of Constraints. – North River Press, Incorporated, 1995.
- Corbett T. Throughput accounting / T. Corbett. // North River Press Inc., 1998. – 174 p.
- Dugdale D., Jones T.C. Throughput accounting: transforming practices. // D. Dugdale, T.C. Jones // British Accounting Review, №30, 1998. – P. 203-220.
- Положения (SMA) IMA «Theory of Constraints (TOC)» (Теория ограничений) / Management System Fundamentals. // Institute of Management Accountants. – 1999.
- Детмер У. Производство с невероятной скоростью: Улучшение финансовых результатов предприятия / Уильям Детмер, Эли Шрагенхайм. // Пер. с англ. – М.: Альпина Паблишерз, 2009. – 330 с.
- Demirel U. B., Cengiz E., Ersoy A. Comparison of the theory of constraints with the traditional cost accounting methods in respect to product mix decisions. // Dogus Universitesi Dergisi, 12 (2), 2011. – P. 317-331.
- Bhowmik C., Ray A. The Application of Theory of Constraints in Industry: A Case Study. - International Journal of Extensive Research, 2015. – P. 21-29.
- Galloway D., Waldron D. Throughput Accounting – 3: A better way to control labour costs // Management Accounting, January, 1989. – P. 32-33.

References

- Jacobs F. R. The OPT scheduling system: a review of a new production scheduling system // Production and Inventory Management, № 3, 1983. – P. 47-51.
- Fox R. E. Main Bottleneck on the factory floor // Management Review, № 11, 1984. – P. 55-61.
- Harrison A. Themes for facilitating material flow in manufacturing systems // International Journal of Physical Distribution & Logistics Management, № 10, 1995. – P. 3-25.
- Noreen E., Smith D., Mackey J. T. Theory of Constraints and Its Implications for Management Accounting: A Report on the Actual Implementation of The Theory of Constraints. – North River Press, Incorporated, 1995.
- Corbett T. Throughput accounting / T. Corbett. // North River Press Inc., 1998. – 174 p.
- Dugdale D., Jones T.C. Throughput accounting: transforming practices. // D. Dugdale, T.C. Jones // British Accounting Review, №30, 1998. – P. 203-220.
- Polozheniya (SMA) IMA «Theory of Constraints (TOC)» (Teoriya ograniichenij) / Management System Fundamentals. // Institute of Management Accountants. – 1999.
- Detmer U. Proizvodstvo s neveroyatnoj skorost'yu: Uluchshenie finansovykh rezul'tatov predpriyatiya / Uilyam Detmer, Ehlil Shragenhajm. // Per. s angl. – М.: Alpina Pablisherz, 2009. – 330 s.
- Demirel U. B., Cengiz E., Ersoy A. Comparison of the theory of constraints with the traditional cost accounting methods in respect to product mix decisions. // Dogus Universitesi Dergisi, 12 (2), 2011. – P. 317-331.
- Bhowmik C., Ray A. The Application of Theory of Constraints in Industry: A Case Study. - International Journal of Extensive Research, 2015. – P. 21-29.
- Galloway D., Waldron D. Throughput Accounting – 3: A better way to control labour costs // Management Accounting, January, 1989. – P. 32-33.

АНАЛИЗ КОРПОРАТИВНОЙ КУЛЬТУРЫ НА ПРЕДМЕТ ЕЕ СООТВЕТСТВИЯ СПЕЦИФИКЕ ДЕЯТЕЛЬНОСТИ ОРГАНИЗАЦИЙ

Сулумов И.О., аспирант Чеченский государственный университет.

Аннотация: Известно, что в корпоративной культуре успешных компаний заключены многие из их сильных сторон, особенно в сфере инноваций. Однако недостаточное понимание руководством особенностей культуры создают угрозу утраты этих преимуществ. Анализ корпоративной культуры на основе выявления ключевых параметров культуры, с тем чтобы соотнести их со спецификой деятельности организаций, представляется важной мерой при формировании политики управления культурой компании.

Ключевые слова: корпоративная культура, организационная деятельность, инновации.

Abstract: Corporate culture of successful companies contains many of their strengths, especially for innovative companies. However, many aspects of culture are often misunderstood by the management. Thus any attempt to intervene into corporate culture may cause loss of the strengths. Making decisions affecting culture, management should have clear ideas about this culture. The article presents an analysis, aimed at correlating some key aspects of corporate culture with specificity of companies' activities.

Keywords: organizational performance, corporate culture, innovation.

Во многом корпоративной культура формируется под воздействием таких факторов, как род и сфера деятельности компании. Немаловажную роль играют также и иные факторы, имеющие преимущественно случайный характер. Так, весомый вклад в культуру вносят люди, принимавшие участие в деятельности компании на ранних стадиях ее существования, чьи личные представления и ценности обретают форму в различных моделях поведения сотрудников, а также в построении бизнес-процессов компании.

Большинство этих представлений зачастую существует в неформализованной форме. Сложившиеся способы принятия решений, особенности взаимоотношения между начальством и подчиненными, а также многие другие аспекты корпоративной культуры, как правило, воспринимаются работниками как что-то должное. В случае, если организация расширяется и имеет многочисленные территориальные подразделения, то существует опасность размытия ее культурных особенностей. Учитывая, что культура является носителем многих сильных сторон организации, руководство должно приложить усилия к ее сохранению, особенно в тех аспектах, в которых и заключены эти сильные стороны.

С другой стороны, отдельные стороны культуры могут также нанести вред организации, если они не соответствуют специфике ее деятельности. К примеру, жесткая иерархия и бюрократичность могут негативно сказаться на управлении процессами, отличающимися низкой планируемостью и формализацией. Например, инновационные проекты.

С учетом вышенаписанного, целесообразно провести анализ корпоративной культуры на предмет соответствия ее культурных особенностей специфике ее деятельности, в результате которого отдельные культурные аспекты могут быть подвергнуты корректировке.

Проведение подобного анализа может быть полезным также при слияниях и поглощениях компаний, так как более сильная сторона имеет возможность навязать свои культурные нормы и методы работы слабой стороне. На примере практики бизнеса множества известных компаний известно, что подобное вмешательство приводит к ухудшению эффективности деятельности уязвимой стороны, ведь именно в культуре этих компаний содержатся многие преимущества. Понимание основных культурных особенностей поглощаемых компаний должно благоприятно сказаться на взаимодействии сторон.

Проанализируем наиболее распространенные в литературе типологии корпоративных культур, с тем чтобы определить наиболее подходящие инновационным организациям типы.

Представленная ниже типология проясняет, как и в каких условиях принимаются основные организационные решения. Составлена на основе двух факторов, оказывающих на культуру сильное опосредованное влияние: риск (на сколько объективно и субъективно содержат риск те или иные решения и конкретные действия) и обратная связь (как скоро выяснится, правильным ли было принятое решение) [2, с. 102-106].

Культура торговли. Это культура, характеризующаяся быстрой обратной связью и относительно малым риском, развивается в первую очередь в торговых организациях и организациях по сбыту. Успех зависит от количества контактов с покупателями и от настойчивости в поисках сделок. Сотрудники обычно молодые, активные люди, смело идущие на эксперименты. Сотрудники в сфере культуры торговли во всех отношениях хорошо ведут коллективную игру.

Спекулятивная культура. Эта культура, на которую накладывает отпечаток быстрая обратная связь успешного или неудачного предприятия и финансовый риск средней и высокой степени, встречается везде, где производятся сделки с ценными бумагами, платежными средствами, сырьем и т.п. Однако элементы этой культуры можно распознать и в таких областях, как мода, косметика, профессиональный спорт, реклама и финансирование рискованных предприятий. Быстрое использование представляющихся шансов является основной стратегией.

Административная культура на фоне низкой степени риска и медленной обратной связи проявляется в общественном обслуживании. На предприятиях в хорошо налаженных и защищенных отраслях, в крупных административных фирмах. Сотрудники осторожные, педантичные, покорные и умеющие приспосабливаться. Решения принимаются продуманно, на их принятие требуется длительное время, при этом решения подстраховываются со всех сторон.

Инвестиционная культура. Она характеризуется, тем, что имеет явно выраженную ориентацию на будущее, и тем, что в условиях высокой степени риска делаются крупные капиталовложения, оставаясь длительное время в неведении о правильности своего решения. Сотрудники работают основательно, осмотрительно, осторожно, терпеливо и настойчиво, поскольку они вынуждены преодолевать длительный период неопределенности в условиях минимальной обратной связи или ее полного отсутствия. Именно тип инвестиционной культуры наиболее подходит инновационным компаниям, так как в нем присутствует высокий риск и медленная отдача от инновационных программ.



Рисунок 1 – Типология культур Т.Дила и А.Кеннеди

В то же время, во многих инновационных компаниях имеются черты административной культуры, при которой во главу угла ставится форма принимаемых решений, а не их содержание. Опасность этого обстоятельства для инновационных организаций заключается в том, что результаты принимаемых решений возможно оценить лишь через существенные временные интервалы, в силу специфики инновационной деятельности. И ложная уверенность в том, что их соответствие формальным установкам в организации является показателем их правильности

и эффективности, может нанести непоправимый ущерб организации в долгосрочной перспективе.

Не менее важными факторами организационной деятельности является распределение полномочий по принятию решений между различными уровнями управления, категориями персонала. Чарльзом Хенди составлена типология на основе таких показателей, как уровень формализации принятия решений и централизации управления [3, с. 4-5].



Рисунок 2 – Типология культур Ч.Хенди

Культура власти. Характерна сильная власть. Все основные решения принимает руководитель. Он принимает глубокое участие в деятельности компании, формирует повестку дня. Организация ориентирована на ценности руководителя, его представления и ожидания.

Рольевая культура. Власть сосредоточена на верхних уровнях, характерна строгая функционали-

зация деятельности. Основная задача руководителя — организовать как можно более точное следование процедурам и правилам, создать и поддерживать систему контроля за тем, как инструкции выполняются. Индивидуализм и инициативность не поощряются.

Культура задач. Как правило, нет единого лидера команды. Ответственность передается компе-

тентному сотруднику, способному брать инициативу на себя. В коллективе высоко ценятся умение и навыки командной работы. Характерны проблемы ответственности и расплывления деятельности. Много возможностей для конфликтов.

Индивидуальная культура. В основе культуры лежит уровень компетенций человека и его достижения. Доминирует убеждение, что профессионал имеет право на абсолютно автономную работу. Руководство доверяет профессионалу решать свои рабочие задачи практически независимо от себя, и может вмешиваться в его работу только при исключительных обстоятельствах. В этой культуре, роль руководства наиболее слабая, и обладает наименьшими возможностями в управлении организацией.

Иновационные компании могут принадлежать любому из указанных типов, что во многом зависит от сферы инноваций, и занимать при этом главенствующие позиции на рынках. Очевидно, роль управленческого фактора повышается по мере усложнения технологической составляющей инноваций.

Компании, принадлежащие «культуре власти», занимают достаточно уязвимую позицию, поскольку эффективность их деятельности находится в прямой зависимости от управленческих компетенций и таланта высшего руководителя. Однако если компанию возглавляет выдающийся управленец, она имеет высокие шансы выйти в число лидеров сферы своей деятельности. Яркий пример такого руководителя – Стивен Джобс, основавший и руководивший корпорацией Apple на протяжении многих лет.

«Ролевая культура» обладает всеми недостатками описанной выше «административной культуры». Следование процедурам и правилам ставится выше целесообразности решений, что является губительным для инновационной деятельности, характеризующейся низкой планируемостью процесса на всех этапах создания инноваций.

При этом, бюрократизация неизбежно сопутствует увеличению масштабов компании и усложнению инновационной деятельности, однако известно много примеров, когда быстрорастущим компаниям удавалось сохранить в своей культуре демократичность и дух инициативности. Один из наиболее из-

вестных примеров – это корпорация Google, которая несмотря на высокие темпы роста численности сотрудников, сохранила демократичный подход принятия решений, а основной поток идей и информации в ней по-прежнему сосредоточен на уровне рядового персонала [4, с. 50].

Главной характеристикой «культуры задач» является высокая способность нижних уровней персонала к самоорганизации. Развиты отношения неформального лидерства. Однако главным недостатком данного типа является отсутствие достаточной направляющей силы высшего руководства. В условиях крупных отраслевых и рыночных изменений, инерционность течения общей инновационной деятельности может привести к сложностям в переходе к новым технологиям и технологическим стандартам, а также при создании новых бизнес-процессов.

В «индивидуальной культуре» роль управляющих, как формальных, так и неформальных, во внутриорганизационной жизни выражена слабо, что проявляется в недостаточных навыках командной работы персонала. Компании с такой культурой могут быть эффективны в создании относительно несложных инноваций, однако их присутствие маловероятно в отраслях, где создаются технологически сложные и многозвеньевые инновации, таких как автомобилестроительная, авиационная.

Интересна типология культур, разработанной К.Камероном и Р.Куинном. Модель также состоит из четырех квадрантов, она также позволяет построить профиль корпоративной культуры в координатах противоположных ценностей. Одно измерение отделяет критерии эффективности, которые подчеркивают гибкость, дискретность и динамизм, от критериев, акцентирующих стабильность, порядок и контроль. Авторы пишут, что компании Microsoft и Nike эффективны благодаря гибкости организационной формы и ассортимента продукции, а эффективность большинства университетов и правительственных учреждений проявляется в незыбкости их структуры и долговечности их результатов.

Второе измерение отделяет критерии эффективности, которые подчеркивают внутреннюю ориентацию, интеграцию и единство, от критериев, ассоциируемых с внешней ориентацией, дифференциацией и соперничеством [1, с. 64-67].



Рисунок 3 – Типология культур К.Камерона и Р.Куинна

Клановая. Высокая сплоченность и доверительные отношения в среде работников. Лидеры воспринимаются как воспитатели и помощники. Акцент делается на долгосрочной выгоде от совершенствования личности.

Адхократическая. Динамичное и творческое место работы. Поощряется стремление к экспериментированию и готовности идти на риск. Ценится индивидуализм работников.

Иерархическая. Отличается высокой формализацией рабочих процессов, строгим следованием официальной политике и стремлением к стабильности. Минимизируются все риски при принятии решений. Свойственна линейно-функциональным структурам.

Рыночная. Организация быстро адаптируется ко внутренним и внешним изменениям, основной фокус направлен на результаты. В сотрудниках поощряется целеустремленность и результативность.

Очевидно, стремление к стабильности и чрезмерный контроль над внутриорганизационной деятельностью наносит ущерб инновационной деятельности. Специфика этой деятельности такова, что каждый проект имеет существенные отличия от предыдущих, причем эти отличия имеют место на всех этапах создания инновации. Таким образом, определенная гибкость и высокая способность к дифференциации различных направлений организационной деятельности является необходимым условием ее существования на рынке в среднесрочной и долгосрочной перспективе.

Черты клановой культуры отчетливо проявляются в большинстве инновационных компаний на этапе их создания, поскольку в силу малочисленности персонала работники хорошо знакомы друг с другом, и фактор личного знакомства играет весомую

роль в отношении руководства к персоналу. По мере увеличения организаций, в большинстве случаев имеет место смещение фокуса от лояльности работников к поощрению в них индивидуализма и профессионализма. Тем не менее, многим компаниям удается сохранить в культуре черты доверия и взаимопомощи в коллективе, что является результатом сознательной политики руководства к повышению лояльности персонала к организации.

Многое зависит от того, насколько хорошо компаниям удастся использовать эти культурные особенности. Так, IBM и HP отличаются внутренней ориентацией персонала и его высокой сплоченностью, что позволяет им вести единую и согласованную политику в области инноваций и маркетинговой политики.

В то же время, подразделения автогигантов Toyota и Honda в большей степени принимают атрибуты внешнего локального окружения. Эта черта проявляется, к примеру, в том, что одинаковые модели автомобилей, выпускаемые этими компаниями, имеют незначительные различия в техническом оснащении и внешнем оформлении, в зависимости от географии их продаж. Несомненно, такая маркетинговая политика способна благотворно влиять на уровень продаж, так как позволяет учитывать предпочтения жителей отдельных стран [1, с. 68].

Таким образом, определены и исследованы важнейшие параметры корпоративной культуры, проведена оценка их воздействия на работу организации, в зависимости от вида и различных условий деятельности. Эти знания важны для избежания негативных долгосрочных последствий при управлении персоналом организаций, вызванных несоответствующим вмешательством в корпоративную культуру.

Библиографический список

1. Кэмерон К., Куинн Р. Диагностика и изменение организационной культуры. — СПб.: Питер, 2001. — 320 с.
2. Соколянский В.В., Бородин В.А. Этика бизнеса: Учебное пособие. — 2 изд. — М.: МГИУ, 2008. — 196 с.
3. Rothacher A. Corporate Cultures and Global Brands. — Singapur: World Scientific, 2004. — 278 с.
4. Schmidt E., Rosenberg J. How Google Works. - London: Hachette UK, 2014. — 352 с.

References

1. Kameron K., Kuhn R. Diagnostika i izmenenie organizacionnoj kultury. — SPb.: Peter, 2001. — 320 s.
2. Sokolyanskiy V.V., Borodin V.A. Etikha biznesa: Uchebnoe posobie. — 2 izd. — M.: MGIU, 2008. — 196 s.
3. Rothacher A. Corporate Cultures and Global Brands. — Singapur: World Scientific, 2004. — 278 s.
4. Schmidt E., Rosenberg J. How Google Works. - London: Hachette UK, 2014. — 352 s.

РЕВЕРСИВНАЯ ЛОГИСТИЧЕСКАЯ ДЕЯТЕЛЬНОСТЬ В МЕГАПОЛИСЕ НА ПРИМЕРЕ САНКТ-ПЕТЕРБУРГА

Трейман М.Г., к.э.н., Санкт-Петербургский государственный технологический университет промышленных технологий и дизайна

Аннотация: В статье отражены особенности реверсивной логистики города Санкт-Петербурга. Предприятия по вывозу мусора необходимы, но в современной действительности они должны быть оснащены сортировочными станциями и установками по переработке части твердых бытовых отходов для сокращения маршрутов, снижения затрат на топливо и масс отходов, что влечет за собой сокращение платы за размещение отходов на полигоне. Установка сортировочной станции позволит предприятиям не только снизить нагрузку на оборудование и количество рейсов автотранспорта, но и получить дополнительную прибыль за счет продажи вторичного сырья. В исследовании оценен логистический потенциал территории на примере компании ООО «Созвездие» с пофакторным влиянием на логистические процессы.

Ключевые слова: реверсивная логистика, отходы, мегаполис, экономические системы, движение вторичных ресурсов.

Abstract: The article describes the features of reverse logistics in St. Petersburg. The enterprise of waste removal is necessary, but in today's reality they must be equipped with sorting stations and installations for the processing of solid waste to reduce routes, reducing fuel costs and waste, entails the reduction of fees for waste disposal at the landfill. Installation marshalling yard, will allow enterprises not only to reduce the load on the equipment and number of trips of vehicles, but also to get additional profit through the sale of secondary raw materials. The study evaluated logistics potential of the territory on the example of the company "Constellation" with specific impact on logistics processes.

Keywords: reverse logistics, waste, metropolts, the economic system, the movement of secondary resources.

Основной принцип логистических систем – это восприятие всего материального потока от закупки товаров до доставки и образования отходов производства и потребления и работы с ними. Эффективность работы с отходами будет отражена путем повышения уровня потребления материальных ресурсов. За счет грамотного управления логистическими потоками отходов при комплексном улучшении всех экономических показателей [1].

По мнению других авторов [3], [15], отходы производства и потребления относятся к побочному типу материальных логистических потоков за счет чего из общей схемы логистических потоков мегаполиса выпадает вторичные материальные ресурсы (утилизируемые отходы).

Преимущества применения методов обратной логистики в повторном использовании отходов производства и потребления [17], [21], [25]:

1) Вопрос повторного использования отходов актуален и финансово выгоден для многих зарубежных стран, например, для США где налог на захоронение отходов возрос на 33,7 доллара за тонну, а за сжигание мусора – 59,07 доллара за тонну. Швеция перерабатывает 99% своих отходов и планирует брать в переработку отходы соседних стран и государств.

2) Оценка и анализ движения вторичных ресурсов позволит повысить оборачиваемость активов компании и увеличить общую прибыль.

3) Модернизация и регулирование логистических потоков отходов позволит существенно сократить транспортные издержки компаний и организаций.

Сущность обратной логистической цепи заключается в процессах движения вторичного сырья либо

вторичных материальных ресурсов. Обратные логистические цепи должны быть сформированы согласно видам материальных ресурсов и типов утилизации, а также этапов переработки отходов [11], [23].

Обобщенно понятие о логистике отходов мегаполиса заключается в создании системы управления отходами производственного и непроизводственного характера с общей целью улучшения экологических экономических показателей региона [8], [20].

Образование отходов производства и потребления происходит как на различных этапах жизненного цикла предприятий, так и в общей деятельности города – в процессах использования товаров населением города, образования отходов пищевого характера и т.д.

Согласно статистическим данным города Киева, среднегодовое значение количества образования отходов составляет 1 млн тонн, из которых 50% – это пищевые отходы, а 50% отходы, которые возможно использовать в качестве ценного вторичного сырья в рециклинге (стекло, резиновые изделия, пластмассы, различные металлы и древесина и др.) [10], [16].

Охарактеризуем ситуацию по обращению с отходами в Российской Федерации, по данным Росприроднадзора в настоящий момент в стране **1 399** действующих полигонов отходов, а также **17,5 тыс.** несанкционированных свалок. Общая площадь, занимаемая отходами различных типов, составляет **47,7 тыс. га.** Доля захораниваемых отходов в России составляет **87%**, захоронению подвергаются также высокоопасные типы отходов: автомобильные шины, люминесцентные лампы, полиэтиленовая упаковка и др. [19], [24].

Таблица 1 - Основные направления обезвреживания твердых отходов зарубежом, % от массы [2]

Страна	Накопление	Полигоны	Компостирование	Сжигание	Прочие методы
Австрия	1,6	70	18	10	2
Бельгия	2,4	62	9	29	-
Великобритания	16,5	89	1,4	9,5	0,1
Дания	1,9	27,5	0,5	70	2
Италия	15	60	10	25	5
Нидерланды	3,2	50	19	30	1
США	23,5	85	0,1	14	0,9
Франция	16	46,4	12	40,7	0,9
Германия	28	65	5	30	-
Швейцария	1,3	14	10	70	6
Швеция	2,5	53	9,9	37	0,1
Япония	32	26,4	0,5	63	0,1

Направления совершенствования деятельности государственных органов в мегаполисе в части реверсивной логистики отходов относятся [7],[13]:

- снижение негативного воздействия отходов на окружающую природную среду;
- обеспечение сбалансированности между социальной, экономической и экологической составляющей;

- снижение количества отходов за счет методов переработки ТБО.

Реверсивная логистика в области обращения с отходами решает следующие задачи [13],[18]:

- минимизация затратной составляющей при транспортировке отходов за счет маршрутизации;
- утилизация отходов во вторичное сырье;
- сокращение экологической нагрузки на регион и здоровье населения;

- применение специальных видов транспорта, используемых для перевозки отходов.

Реверсивная логистика способствует снижению издержек и общей величины себестоимости продукции и является инструментом эффективной государственной и менеджерской политики.

К основным материальным логистическим потокам относятся [6],[8]:

- движение утилизированных отходов;
- движение новых видов продукции, полученной в результате рециклинга;
- потоки не пригодные к утилизации.

Для мегаполиса необходимо [9],[22]:

- оптимизация природоохранной деятельности в области обращения с отходами;
- создание предприятий по переработке отходов в местах концентрации наиболее значимых масс отходов;
- создание системы управления потоками отходов и определения их экономической эффективности.

Условия современной действительности требуют формирования единой комплексной транспортной инфраструктуры, состоящей из: магистральных путей, контейнерных терминалов, транспортно-логистических центров, мультимодальных транспортных узлов и др.

Наиболее крупными предприятиями по вывозу отходов в регионе представлены на рисунке 1.

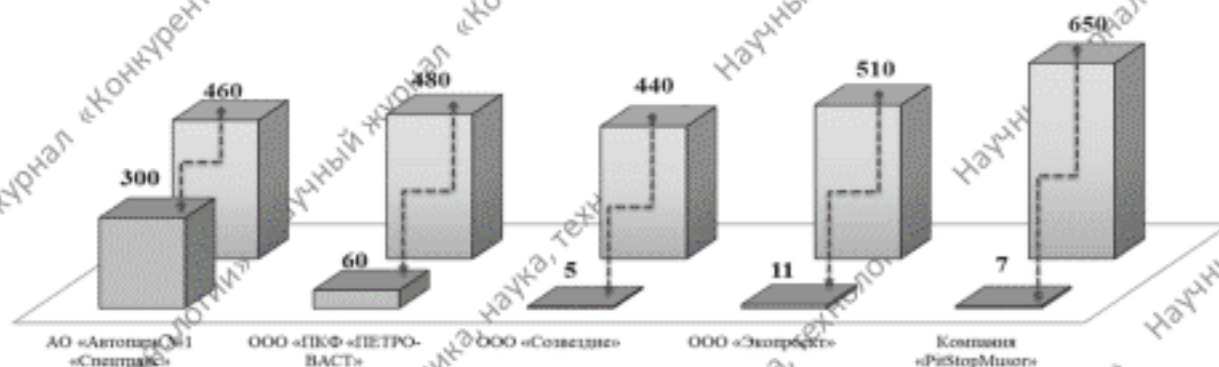

□ Количество спецтранспорта, ед. □ Средний тариф на вывоз ТКО, руб./м3

Рисунок 1 - Сравнительный анализ конкурентов по вывозу мусора и количества машин в разрезе Северо-Западного региона

Анализ компаний показал, что наибольшее количество машин характерно для предприятия АО «Автопарк №1 Спецтранс», компания ООО «Созвездие» занимает определенную долю рынка, но по сравнению с другими предприятиями-конкурентами имеет наименьший объем рыночной инфраструктуры.

Предприятие ООО «Созвездие» занимается сбором отходов бытового характера, относящихся к 4 классу опасности и имеет в пользовании 5 единиц мусоровозов.

Динамика за последние 3 года по количеству отходов представлена на рисунке 2.



Рисунок 2 - Динамика образования отходов жилищного сектора за 2014-2016 гг., т/год

Как видим из графика, в 2016 произошел прирост объемов твердых коммунальных отходов на **118,3 т/год (+2%)**, он произошел из-за увеличе-

ния количества обслуживаемых объектов и отсутствия культуры раздельной сортировки отходов на бытовом уровне.

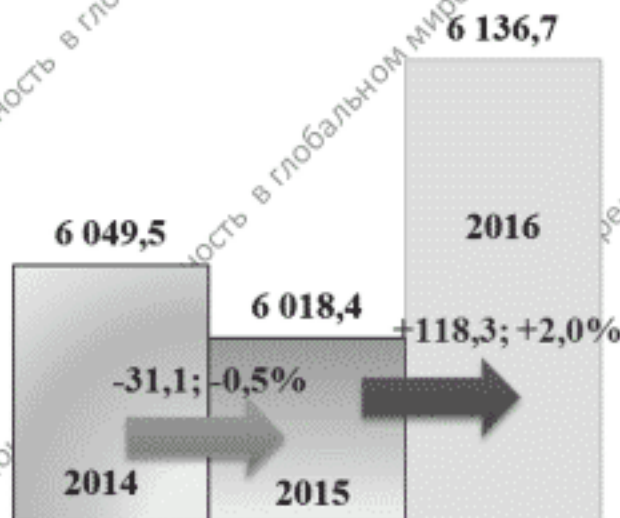

Рисунок 3 - Общая информация о составе транспортируемых отходов переданных на переработку в СПб ГУП «Завод МПБО-2» отходов по ООО "Созвездие", т/год

Эти статистические данные прогнозируют дальнейшее негативное развитие экологической обстановки и как следствие отсутствие механизмов управления отходами производства и потребления.

Существующие проблемы логистического комплекса для компании ООО «Созвездие»:

1. Отсутствие в непосредственной близости от предприятия лицензированных полигонов для размещения отходов. По нормам, полигоны должны быть удалены от КАД. Согласно этому, выбор места разгрузки зависит от того, есть ли у организации лицензии на прием ТКО. Число полигонов резко сокращается в связи с их большой загруженностью, срок восстановления полигона составляет не менее 20 лет, а альтернативные полигоны на территории Санкт-Петербурга и Ленинградской области не построены [12].

2. Отсутствие сортировочной или мусороперерабатывающей станции, которая для удобства и экономии должна располагаться вблизи к объектам загрязнения для сокращения транспортных издержек и простоты разгрузки транспортных средств. Операции по сортировке отходов снижают нагрузку на окружающую среду. Поскольку захоронение отходов приводит к загрязнению почвенных покровов, воздуха, а также грунтовых и подземных вод. Предприятие по вывозу отходов теряет доходы от продажи вторичного сырья в связи с отсутствием сортировки ТКО. За счет перевозки отходов на большие расстояния, спецтранспорт делает несколько рейсов и эксплуатационные затраты существенно увеличиваются. В эксплуатационные затраты входят: топливные ресурсы и автотранспорт как ресурс, плата за прием отходов, замена запасных частей автомобилей и т.д. [5]

3. Необходимость увеличения эколого-экономической эффективности деятельности мусороперерабатывающего предприятия и повышения его конкурентоспособности. Область бизнеса по вывозу мусора имеет нестабильную ценовую и тарифную политику, отсутствуют оптимизированные логистические потоки движения транспортных средств и необходимые элементы маршрутизации [4].

4. Не проработаны механизмы учета и оценки прибылей и убытков, недостаточность учета ресурсной составляющей в организации процесса транспортировки материальных потоков.

Предложенные логистические подходы могут использоваться значительными крупными фирмами и компаниями в работе со своими товарами, так и предприятиями и организациями, которые занимаются вывозом мусора [23].

Подходы логистических организаций к вывозу мусора могут быть следующие [14],[23]:

- 1) Вывоз отходов на хранение на полигон ТБО.
- 2) Переработка с последующим вывозом отходов и их рециклингом и маршрутизация потоков отходов на региональном уровне.

Маршрутизация потоков отходов на региональном уровне представлена на рисунке 4.

Авторское предложение помимо маршрутизации потоков, заключается в том, что необходимо создать пункт переработки/сортировки отходов, куда будут заезжать транспортные средства, и осуществлять переработку отходов, часть из них будет сдаваться как вторичное сырье, а часть вывозиться на полигон.

Отходы привозятся на сортировочную станцию и погружаются в приемный контейнер, также в нем происходит удаление полиэтиленовых пакетов путем разрыва, затем по транспортеру масса отходов попадает в загрузочный контейнер, далее по конвейеру отходы поступают на вибрационный стол, где происходит разделение мелкой и объемистой фракции, объемные отходы сортируются руками, в бункерные конвейеры отделяются объемистые отходы, чтобы в дальнейшем пустить их под пресс. Магнитный сепаратор позволяет отделить отходы металлического происхождения и отправить их под пресс, оставшиеся отходы отправляются на пресс для ТБО и затем вторичное сырье загружается в отдельные контейнеры. Вторичное сырье упаковывается на упаковочном устройстве и фасуется по машинам. Средняя сметная стоимость установки составляет 3,5 млн руб.

Плата за размещение отходов после осуществления сортировки компанией ООО «Созвездие» составляет **77 523,405 руб./ден.**

Сумма экономии по использованию топливных ресурсов составит **1 134,0 руб. в день.**

Расчет будущей прибыли представлен ниже (таблица 3).

Как видно из таблицы 3, наибольшую прибыль ООО «Созвездие» получит при продаже таких ценных компонентов, как полиэтилен низкого давления, макулатура, лом цветных металлов. Общая сумма доходов при продаже вторичного сырья составит **140,66 тыс. руб. в день**, за месяц планируемая прибыль составит **4 219,8 тыс.руб.**, за год **50 637,6 тыс.руб.**

Для оценки логистической ситуации, автором предложена формула расчета логистического потенциала (1).



Рисунок 4 - Схема логистических потоков с использованием центра сортировки и переработки отходов



Рисунок 5 - Схема этапов переработки отходов на сортировочной станции

Таблица 2 - Массы вторичного сырья, образующего в результате переработки отходов на ООО «Созвездие»

Наименование вторичного сырья	Подвид	Среднее значение вторичного сырья в отходах	
		т	%
Картон		18,78	6,01
Полимерные материалы	полиэтилен	19,88	6,74
	ПЭТ	4,98	1,7
	ПЭНД	5,36	2
Металл черный	черный кр.	1,75	0,59
	банки	2,21	0,84
Металл цветной	прочий	0,39	0,13
	банки	1	0,33
Стекло		23,94	7,58
Всего:		78,49	25,93

Таблица 3 - Общий доход от продажи вторичного сырья за день

№ п/п	Наименование ценного компонента	Общая сумма дохода рублей в день	Количество отобранного ценного компонента, тонн
1.	Стеклобой	7 050	4,7
2.	Лом черных металлов	5 200	0,52
3.	Лом цветных металлов	13 050	0,29
4.	Полиэтилентерефталат (ПЭТ)	8 400	1,05
5.	Полиэтилен	12 400	1,24
6.	Полиэтилен низкого давления (ПЭНД)	50 160	4,18
7.	Макулатура	44 400	3,7
Итого:		140 660	15,68

Расчет логистического потенциала производится по формуле:

$$(1) L_p = [(N \times n) \times T \times Q \pm \text{Э} / \text{Дстоим.}] \times \text{Лстим.}$$

L_p – логистический потенциал, руб.;

N – количество машин компании;

n – количество рейсов в день;

T – тариф за вывоз мусора, рубли за тонну;

Э – экономия за счет сокращения транспортных расходов; рубли;

Дстоим. – добавленная стоимость за счет увеличения транспортных издержек, рубли;

Q – количество вывезенных отходов в день;

Лстим. – стимулирующий коэффициент.

Таблица 4 - Характеристика и диапазон стимулирующего коэффициента (Лстим.)

Диапазон стимулирующего коэффициента (Лстим.)	Характеристика
0,1 – 0,9	На объекте отсутствует селективный сбор и сортировка твердых коммунальных отходов.
0,98 – 1,02	На объектах частично есть сортировка и селективный сбор отходов.
1,1 – 1,3	Селективный сбор и сортировка осуществляется в полном объеме.

По мнению автора, логистический потенциал является оценочной шкалой, позволяющей спрогнозировать возможности той или иной компании к развитию логистической деятельности на определен-

ной территории. Диапазон логистического потенциала напрямую зависит от количества машин и рейсов и их пробега. Расчетные величины логистического потенциала представлены на рисунке 6.



Рисунок 6 - Расчет логистического потенциала до и после мероприятий по сортировке

Логистический потенциал организации снизился на **+ 135 007 тыс. руб.**, что является положительным фактором для предприятия ООО «Созвездие» поскольку объем перевозимых отходов стал ниже, но с другой стороны это дает предприятию потенциал брать больше новых клиентов для обслуживания и расширять территорию обслуживания, что следует просчитать отдельно.

Таким образом, оптимизировать логистическую деятельность компании по транспортировке отходов можно благодаря улучшению логистических потоков, установки сортировочной станции и наиболее полное использование транспортных средств, находящихся в ведении предприятия.

Библиографический список

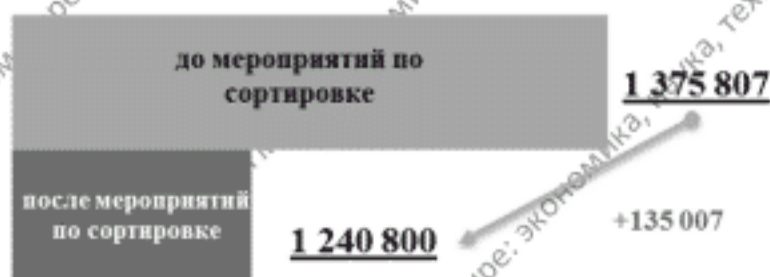
1. Альбеков А.У. Логистика в управлении коммерческим оборотом вторичных ресурсов. – СПб.: Изд-во СПбГУЭФ, 1998 – 126 с.
2. Бездудная А.Г., Трейман М.Г. Методы и инструменты управления эффективностью природопользования на промышленных предприятиях: монография. – СПб.: Любавич, 2016 – 196 стр.
3. Бочкарев А. А. Логистика городских транспортных систем: учебное пособие: [для студентов специальности 080506 «Логистика и управление цепями поставок»] / А.А. Бочкарев; М-во образования и науки Рос. Федерации, Гос. образоват. учреждение высш. проф. образования «Санкт-Петербургский гос. инж.-экон. ун-т» - Санкт-Петербург: СПОГИЗУ, 2011. - 161 с. – С. 154-155.

4. Бродецкий Г. Л. Управление рисками в логистике : учебное пособие для студентов высших учебных заведений, обучающихся по специальности "Логистика и управление цепями поставок" / Г.Л. Бродецкий, Д.А. Гусев, Е.А. Елин. - Москва : Академия, 2010 [т.е. 2009]. - 186 с. - С.184-185.
5. Волков В. Д. Управление цепями поставок: транспортные и информационные аспекты : монография / В.Д. Волков; Моск. автомоб.-дор. гос. техн. ун-т (МАДИ). - Москва : МАДИ, 2010. - 121 с. - 109-118
6. Воронков А. Н. "Зеленая" логистика и управление "зелеными" цепями поставок / А.Н. Воронков; М-во образования и науки Рос. Федерации, Федер. агентство по образованию, Гос. образоват. учреждение высш. проф. образования "Нижегор. гос. арх.-строит. ун-т". - Препринт. - Нижний Новгород : ННГАСУ, 2009.
7. Габош Б., Рихтер К. Логистика обратных потоков // Логистика во взаимосвязанном мире; материалы Междунар. науч.-практ. конф. Екатеринбург: Изд-во УрГЭУ, 2003.
8. Губенко В.К., Лямзин А.А., Помазков М.В., Губенко О.В. // Логистика отходов в мегаполисе: Материалы 11 Международной научно-практической конференции. - К.: Министерство транспорта и связи Украины, 2009. - 200 с.
9. Зуева О.Н., Вдовин С.С. Совершенствование методики исследования и прогнозирования возвратных логистических потоков // Известия Уральского государственного экономического университета. 2012. - N 6 (44).
10. Зуева О.Н. Реверсивная логистика: влияние качества на формирование возвратных потоков. Екатеринбург: Изд-во УрГЭУ, 2007.
11. Зуева О.Н. Реверсивная логистика: влияние качества товаров на формирование возвратных товаропотоков. - Екатеринбург: Изд-во Урал. гос. экон. ун-та, 2007. Электронный ресурс - URL - Режим доступа: http://city.logistics-gr.com/index.php?option=com_content&view=article&id=282:2010&catid=8:2011-11-28-18-19-24&Itemid=12
12. Калашников С. А. Реверсивная логистика и её роль в повышении эффективности работы предприятия / С. А. Калашников, Я. Г. Монин. - Рязань: с. 113-121
13. Логистика в управлении коммерческим оборотом вторичных ресурсов / А. У. Альбеков, - М-во общ. и проф. образования Рос. Федерации, С.-Петерб. гос. ун-т экономики и финансов, 120 с. - СПб. Изд-во С.-Петерб. гос. ун-та экономики и финансов. 1998.
14. Проценко И. О. Логистика и управление цепями поставок: концептуальный и стратегические аспекты / И.О. Проценко, А.П. Гарнов; Федер. агентство по образованию, Гос. образоват. учреждение высш. проф. образования "Рос. экон. акад. им. Г.В. Плеханова" (ГОУ ВПО "РЭА им. Г.В. Плеханова"). - Москва : РЭА, 2009. - 92-96
15. Реверсивная логистика: учебное пособие / Э.М. Букринская. - СПб.: Изд-во СПбГУЭФ, 2010. - 79 с.
16. Терентьев П.А. Классификация и модели логистики возвратных потоков // Логистика сегодня. 2010. - N 4 (40).
17. Ткаченко М.Г. Построение эффективной системы управления обратными потоками предприятия // Экономика: вчера, сегодня, завтра. 2016. No 5. С. 172-181.
18. Duschoff H., Lackson R., Reese J. (2003). Supply Chain Management and Reverse Logistics. Berlin: Springer.
19. Global logistics and supply chain management / John Mangao, Chandra Lalwani, Tim Butcher et al. Royce Jayadrour. - 2nd ed. - Chichester, W. Suss : Wiley & sons, 2013. - XXI, 421 с. : - с. 411- 421.
20. Pochampally K.K., Nukala S., Gupta S.M. (2008). Strategic Planning Models for Reverse and Closed-Loop Supply Chains. CRC.
21. Rogers D.S., Tibben-Lembke R.S. (1999) Going Backwards: Reverse Logistics Trends and Practices. Pittsburgh: RLEC Press, URL: <http://www.business.unr.edu/faculty/ronlembke/re-verse/reverse.pdf>
22. Trebilcock B. (2002). «The seven deadly sins of reverse logistics». Logistics Management, Vol. 41, N 6 (June), p. 31.
23. Менеджер по транспортной логистике, ООО «Agro Invest Lyuks», Электронный ресурс - URL - Режим доступа: <http://www.adbl.uz/index.php/ru/stati-uchastnikov-proekta-logistics-training/56-logistika-otkhodov>
24. Электронный ресурс - URL - Режим доступа: <http://izvestia.ru/news/676256>
25. Электронный ресурс - URL - Режим доступа: <http://www.logists.by/library/view/skrytaya-cennost-obratnoy-logistici>

References

1. Al'bekov A.U. Logistika v upravlenii kommercheskim oborotom vtorichnyh resursov. - SPb.: Izd-vo SPBGUEHF, 1998 - 126 s.
2. Bezdudnaya A.G., Trejman M.G. Metody i Instrumenty upravleniya effektivnost'yu prirodopol'zovaniya na promyshlennyh predpriyatiyah: monografiya. - SPb.: Lyubavich, 2016 - 196 str.
3. Bochkarev A. A. Logistika gorodskih transportnyh sistem : uchebnoe posobie : [dlya studentov special'nosti 080506 - Logistika i upravlenie cepyami postavok] / A.A. Bochkarev; M-vo obrazovaniya i nauki Ros. Federacii, Gos. obrazovat. uchrezhdenie vyssh. prof. obrazovaniya "Sankt-Peterburgskij gos. inzh.-ehkon. un-t". - Sankt-Peterburg : SPBGIEHU, 2011. - 161 s. - S. 154-155.
4. Brodeckij G. L. Upravlenie riskami v logistike : uchebnoe posobie dlya studentov vysshih uchebnyh zavedenij, obuchayushchihhsya po special'nosti "Logistika i upravlenie cepyami postavok" / G.L. Brodeckij, D.A. Gusev, E.A. Elin. - Moskva : Akademiya, 2010 [t.e. 2009]. - 186 s. - S.184-185.
5. Volkov V. D. Upravlenie cepyami postavok: transportnye i informacionnye aspekty : monografiya / V.D. Volkov; Mosk. avtomob.-dor. gos. tekhn. un-t (MADI). - Moskva : MADI, 2010. - 121 s. - 109-118
6. Voronkov A. N. "Zelenaya" logistika i upravlenie "zelenymi" cepyami postavok / A.N. Voronkov; M-vo obrazovaniya i nauki Ros. Federacii, Feder. agentstvo po obrazovaniyu, Gos. obrazovat. uchrezhdenie vyssh. prof. obrazovaniya "Nizhegor. gos. arh.-stroit. un-t". - Preprint. - Nizhnij Novgorod : NNGASU, 2009.
7. Gabosh B., Rihter K. Logistika obratnyh potokov // Logistika vo vzaimosvyazannom mire: materialy Mezhdunar. nauch.-prakt. konf. Ekaterinburg: Izd-vo URGU, 2003.
8. Gubenko V.K., Ljanzin A.A., Pomazkov M.V., Gubenko O.V. // Logistika otkhodov v megapolise: Materialy 11 Mezhdunarodnoj nauchno-prakticheskoy konferencii. - K.: Ministerstvo transporta i svyazi Ukrainy, 2009. - 200 s.

9. Zueva O.N., Vdovin S.S. Sovershenstvovanie metodiki issledovaniya i prognozirovaniya vozvratnykh logisticheskikh potokov // Izvestiya Ural'skogo gosudarstvennogo ehkonomicheskogo universiteta. 2012. – N 6 (44).
10. Zueva O.N. Reversivnaya logistika: vliyaniye kachestva na formirovaniye vozvratnykh potokov. Ekaterinburg: Izd-vo URGEHU, 2007.
11. Zueva O.N. Reversivnaya logistika: vliyaniye kachestva tovarov na formirovaniye vozvratnykh tovaropotokov. Ekaterinburg: Izd-vo Ural. gos. ehkon. un-ta, 2007. EHlektronnyj resurs – URL – Rezhim dostupa: http://city.logistics-gr.com/index.php?option=com_content&view=article&id=282:2010&catid=8:2011-11-28-18-19-24&Itemid=12
12. Kalashnikov S. A. Reversivnaya logistika i eyo rol' v povyshenii ehffektivnosti raboty predpriyatiya / S. A. Kalashnikov, YA. G. Monin. – Ryazan': s. 113-121
13. Logistika v upravlenii kommercheskim oborotom vtorichnykh resursov / A. U. Al'bekov ; M-vo obshch. i prof. obrazovaniya Ros. Federacii, S.-Peterb. gos. un-t ehkonomiki i finansov, 120 s., SPb. Izd-vo S.-Peterb. gos. un-ta ehkonomiki i finansov. 1998.
14. Prochenko I. O. Logistika i upravlenie cepyami postavok: konceptual'nyj i strategicheskie aspekty / I.O. Prochenko, A.P. Garnov; Feder. agentstvo po obrazovaniyu, Gos. obrazovat. uchrezhdeniye vyssh. prof. obrazovaniya "Ros. ehkon. akad. im. G.V. Plekhanova" (GOU VPO "REHA im. G.V. Plekhanova"). – Moskva : REHA, 2009. – 92-96
15. Reversivnaya logistika: uchebnoye posobie / EH.M. Bukrinskaya. – SPb.: Izd-vo SPBGUEHF, 2010. – 79 s.
16. Terent'ev P.A. Klassifikatsiya i modeli logistiki vozvratnykh potokov // Logistika segodnya. 2010. – N 4 (40).
17. Tkachenko M.G. Postroyeniye ehffektivnoy sistemy upravleniya obratnymi potokami predpriyatiya // EHkonomika: vchera, segodnya, zavtra. 2016. No 5. S. 172-181.
18. Dyckhoff H., Lacker R., Reese J. (2003). Supply Chain Management and Reverse Logistics. Berlin: Springer.
19. Global logistics and supply chain management / John Mangan, Chandra Lalwani, Tim Butcher / Roya Javadpour. – 2nd ed. – Chichester, W. Suss : Wiley & sons, 2013. – XXI, 421 c. : – s. 411- 421
20. Pochampally K.K., Nukala S., Gupta S.M. (2008). Strategic Planning Models for Reverse and Closed-Loop Supply Chains. CRC.
21. Rogers D.S., Tibben-Lembke R.S. (1999) Going Backwards: Reverse Logistics Trends and Practices. Pittsburgh: RLEC Press. URL: <http://www.business.unr.edu/faculty/ronlembke/re-verse/reverse.pdf>
22. Trebilcock B. (2002). «The seven deadly sins of reverse logistics». Logistics Management, Vol. 41, N 6 (June), p. 31.
23. Menedzher po transportnoj logistike, OOO «Agro Invest Lyuks», EHlektronnyj resurs – URL – Rezhim dostupa: <http://www.adb.ru/index.php/ru/stati-uchastnikov-proekta-logistics-training/56-logistika-otkhodov>
24. EHlektronnyj resurs – URL – Rezhim dostupa: <http://izvestia.ru/news/676256>
25. EHlektronnyj resurs – URL – Rezhim dostupa: <http://www.logists.by/library/view/skrytaya-cennost-obratnoy-logistiki>

СРАВНЕНИЕ ИНВЕСТИЦИОННЫХ ФОНДОВ В РОССИИ И ЗА РУБЕЖОМ

Туркина О.А., Самарский государственный экономический университет
Левченко Л.В., к.э.н., доцент, Самарский государственный экономический университет

Аннотация: В статье рассмотрены понятия инвестиционных фондов в России и странах зарубежья. Описаны особенности инвестиционных фондов в России, Европе и США. Проведено сравнение между структурами активов фондов и их годовой суммой. Определены различия в вопросах выплаты дивидендов и структуры комиссий.

Ключевые слова: инвестиционный фонд, сравнительный анализ, паевой инвестиционный фонд, инвестиционная компания с переменным капиталом, взаимный фонд, активы, дивиденды, комиссия.

Abstract: The article considers concepts of investment funds in Russia and abroad. The features of investment funds in Russia, Europe and USA are described. Asset's structures and annual value of assets were compared. The differences in dividend payments and commission's structure are determined.

Keywords: investment fund, comparative analysis, unit investment fund, investment company with variable capital, mutual fund, assets, dividends, commission.

На сегодняшний день российский инвестор может вкладывать свои активы как в российские, так и в зарубежные фонды. Однако между ними существуют отличия, которые необходимо принимать во внимание для максимизации эффективного использования этих инструментов в своем портфеле инвестиций. Иначе полученный результат может существенно отличаться от запланированного.

Инвестиционный фонд - учреждение, целью которого является осуществление коллективных инвестиций. Суть его в аккумулировании сбережений физических и юридических лиц для инвестирования (в том числе и портфельного) через покупку ценных бумаг, а не реальных производственных активов. Во всех странах инвестиционные фонды являются важнейшим институтом финансового рынка. Главной целью является привлечение средств физических и юридических лиц с целью их инвестирования в экономику [5].

Историческое развитие данного института можно разделить на несколько этапов:

1. Первые прототипы инвестиционных фондов появились в XVIII в. - XIX в. в Голландии.

2. Первые инвестиционные фонды были основаны в 1822 году в Бельгии, в 1849 году в Швейцарии и в 1852 году во Франции.

3. Официально первый открытый взаимный фонд был запущен в США в 1924 г.

4. 1990-е г. - появление первых ETF в Канаде и в США - биржевые инвестиционные фонды, ценные бумаги которых торгуются на бирже. Появление частного инвестиционного фонда в России - специализированный фонд, создаваемый в период ваучерной приватизации начала 1990-х, целью которого являлось оказание помощи населению в инвестировании приватизационных чеков и обеспечения профессионального управления активами данного фонда.

5. 1997 г. - появление первых российских паевых инвестиционных фондов.

Таким образом, развитие данного финансового института в России началось существенно позже, что не могло не оказать влияние на его развитие и популяризацию.

Для сравнения инвестиционных фондов прежде всего рассмотрим их понятия и сущность в России и странах зарубежья. В первую очередь, определим правовые структуры, в рамках которых регистрируются и осуществляют свою деятельность инвестиционные фонды в России и странах зарубежья. Создание, регистрация и регулирование любых структур, занимающихся инвестированием, осуществляется в соответствии с законодательством страны, в которой такая организация функционирует. Нормативными актами определяется, как инвестиционный фонд будет реализовывать поставлен-

ные перед ним задачи, в какой форме и в какие сроки раскрывать свою информацию и каким образом будет осуществляться контроль над его деятельностью. Заранее прописываются позиции касательно того, что может входить в состав активов данного фонда, будут ли выплачиваться дивиденды инвесторам и в каком порядке, как именно осуществляется налогообложение.

В Российской Федерации фонды регистрируются как ПИФы (паевые инвестиционные фонды). В других странах правовые структуры фондов имеют иные названия: в Европе - инвестиционная компания с переменным капиталом (SICAV), в США - открытый взаимный фонд и др. В Азиатско-Тихоокеанском регионе, включая Японию, инвестиционные фонды развиты слабо, а население этих стран не является столь активным участником инвестиционного процесса. В основном, иностранные организации и частные лица инвестируют в азиатский рынок.

Федеральный закон РФ от 29.11.2001 № 156 -ФЗ «Об инвестиционных фондах» определяет паевой инвестиционный фонд как обособленный имущественный комплекс, состоящий из имущества, переданного в доверительное управление [1]. Иными словами, фонд формируется из денег пайщиков, каждому из которых принадлежит определенное количество паев. Инвестиционный пай - это именная ценная бумага, которая удостоверяет право её владельца на часть имущества инвестиционного фонда, а также выкупа принадлежащего пая в соответствии с утвержденными правилами фонда. Иными словами, инвестиционные паи удостоверяют право инвестора на долю в имуществе фонда, а также право инвестора получить денежные средства из фонда, соответствующие этой доле. На доход инвестора ПИФов влияет рост стоимости его паев. Цена пая подвержена рыночным колебаниям и может как увеличиваться, так и падать, несмотря на предварительный прогноз и анализ инвесторов. В России операции ПИФов не облагаются налогом.

Начиная с 2000-х в следствие экономической стабилизации в стране, ПИФы начали не только укреплять свои позиции, но и развиваться более быстрыми темпами, так как увеличилась доходность от их деятельности, покрывающая инфляцию и приносящая чистую прибыль инвесторам.

Но несмотря на популяризацию фондов, кризис 2008 года привел к практически полному уничтожению отечественного рынка коллективных инвестиций. В последующем упадок данного финансового института продолжался: только за один 2012 год инвесторы вывели из открытых и интервальных ПИФов около 14 млрд. рублей.

Результатом такого падения рынка инвестиционных фондов в России, инвесторы переориентирова-

лись на внешние рынки и создание фондов за границей. Подобные фонды, работающие по нормативам Евросоюза UCITS, уже есть у крупнейших финансовых организаций нашей страны, к примеру, у Сбербанка. На сегодняшний день можно как частное лицо без посредника в лице российского ПИФа.

Для анализа будущих инвестиций необходимо оценить управление ПИФов. При этом главным инструментом являются ежеквартальные рейтинги качества

управления открытыми и интервальными паевыми инвестиционными фондами акций, облигаций и смешанных инвестиций, рассчитанные по специальной методике на сайте Investfunds.ru [4].

В рейтинге участвуют открытые и интервальные паевые инвестиционные фонды акций, облигаций и смешанных инвестиций:

1. существующие более трех лет от даты участия в рейтинге;
2. у которых стоимость чистых активов больше 10 млн рублей;
3. инвестирующие преимущественно в российские активы (поскольку в качестве сравнительного элемента выступают российские биржевые индексы);
4. по которым есть информационная база и отчетность для расчета аналитических коэффициентов.

Итоговая оценка состоит из баллов, полученных инвестиционным фондом по набору аналитических коэффициентов, у каждого из которых есть определенный вес. Далее фонды ранжируются по полученной оценке и сравниваются с отраслевым бенчмарком - показателем, используемый для оценки состояния рынка и его сегментов. Чаще всего в роли бенчмарков выступают фондовые индексы. В итоге оценка фонда, учитывающая показатели качества управления может быть существенно ниже рыночного бенчмарка или, наоборот превосходить его [4].

Инвестиционная компания с переменным капиталом или société d'investissement à capital variable (SICAV) (Франция, Люксембург, Швейцария, Италия, Испания, Бельгия, Чехия) является отдельным юридическим лицом, которое является акционерным обществом и обладает переменным акционерным капиталом. Капитал отражает реальную стоимость фонда (на момент проверки). Инвестиционной компании необходимо получить разрешение на осуществление деятельности. В последующем, данная организация подлежит надзору и контролю со стороны Комитета по финансовому надзору (CSSF). Компания освобождена от подоходного налога, налога на доход с капитала и налога на источник дохода. Единственный вид налога, требуемый к уплате, это ежегодный налог с подписки (tax d'Abonnement) в размере 0,05% от чистой стоимости имущества фонда. В специализированный инвестиционный фонд имеют доступ лишь квалифицированные инвесторы, определяемые в рисковом капитале (SICAR), то есть институциональные и профессиональные инвесторы, но, если размер вклада превышает 125 тыс. евро - и обычные физические лица. Публичное распространение акций фонда запрещено. Инвесторы подписываются на все выпущенные акции, но лишь 5% выпущенного капитала должно быть фактически оплачено (что позволяет инвестору вносить свой вклад в течение длительного промежутка времени) [3].

Открытый взаимный фонд или Mutual Fund (США) - это форма коллективных инвестиций, которая позволяет инвесторам приобрести долю фонда, т.е. получить таким способом доступ к его портфелю активов. Принцип работы взаимного фонда вы

глядит следующим образом: инвестиционная компания, учредившая взаимный фонд, продает ценные бумаги физическим лицам, а полученные средства вкладывает в свой портфель активов. Выбор активов определяется инвестиционными целями фонда, которые были установлены при его образовании.

Инвесторы должны иметь доступ к информации о деятельности инвестиционного фонда, как его полноправные участники. Фонд размещает данные о долгосрочной стратегии, рисках и доходности, о взимаемых комиссиях и сборах на своем официальном сайте. Контроль работы взаимного фонда осуществляет независимая управляющая компания, которая страхует риски фонда от неправомерных действий со стороны своих сотрудников, если таковые имели место быть. Кроме того, деятельность взаимных фондов регулируется Комиссией по ценным бумагам и биржам (U.S. Securities and Exchange Commission, SEC). Хранение и учет активов взаимного фонда осуществляет депозитарный банк, который может также предоставить услуги по клирингу, валютным операциям, займам ценных бумаг и т.д.

Взаимные фонды уведомляют комиссию по ценным бумагам и биржам о целях и инструментах инвестирования, предоставляют данные о доходности, т.е. полностью раскрывают финансовую и нефинансовую отчетность. Кроме этого, в отличие от прочих инвестиционных и сберегательных организаций, взаимные фонды должны:

1. Обладать достаточными средствами на выкуп долей фонда по требованию их владельцев. То есть поддерживать резерв денежных средств на должном уровне.
2. Производить оценку своих активов по итогам каждого дня, когда осуществлялись торги.

Такое количество требований со стороны законодательства, органов контроля и регулирования деятельности, которым необходимо соответствовать, взаимные фонды обладают высокой прозрачностью для инвесторов и являются надежным источником размещения средств [2].

Открытый взаимный фонд регулярно осуществляет операции на рынке ценных бумаг: выпускает новые акции и выкупает их у инвесторов. Отличие состоит в том, что фонд без нагрузки (No-load Mutual Fund) продает свои паи без комиссии, а фонд с нагрузкой (Load Mutual Fund) взимает комиссию при продаже своих акций. Закрытый взаимный фонд выпускает ограниченное число ценных бумаг (заранее определенное при формировании фонда) и не выкупает их у пайщиков [3].

Рассмотрев понятия инвестиционных фондов в разных странах, можно сделать вывод о том, что между ними существуют различия в принципах деятельности, контроле со стороны независимых организаций и прочих подсистемах, но суть остается единой - это инструменты коллективных инвестиций, в рамках которых аккумулируются денежные средства инвесторов и вкладываются в определенный портфель активов.

Далее следует изучить, во что инвестируют с помощью фондов в разных странах. Через ПИФы доступны:

1. российские акции;
2. российские облигации;
3. российская недвижимость;
4. акции компаний развитых стран;
5. акции компаний развивающихся стран;
6. облигации развитых и развивающихся стран;
7. драгоценные металлы;
8. акции компаний США, Европы, Азии, Латинской Америки;

9. отраслевые акции.

Через иностранные фонды (SICAV и др.) и ETF это следующие активы:

10. правительственные и корпоративные облигации разных стран с различными сроками погашения;
11. высокодоходные облигации;
12. другие виды активов с фиксированным доходом (облигации, защищенные от инфляции, обеспеченные активами, конвертируемые и т.д.);
13. акции крупной, средней и малой капитализации разных стран;
14. акции роста и акции стоимости разных стран;
15. недвижимость разных стран мира;
16. альтернативные инвестиции (валюта, хедж-фонды и т.д.)

Если говорить про инвестиционные фонды в России, то основными активами, которые они предлагают при инвестировании, являются российские акции и облигации (у открытых и интервальных фондов) и российская недвижимость (у закрытых фондов). Также существуют отечественные фонды, которые осуществляют инвестирование в зарубеж-

ные активы. Доля этих инвестиций на сегодняшний день существенно меньше, чем вложения в отечественные ценные бумаги. В большинстве случаев такие фонды вкладывают средства в иностранные ETF, которые обращаются на биржах за пределами России.

Открытые и интервальные российские фонды инвестируют средства следующим образом: 31% - в российские акции, 47% - в российские облигации и 17% - в смешанные фонды. ПИФы с зарубежными ценными бумагами составляют менее 25% как по количеству, так и по сумме активов под управлением среди всех открытых и интервальных инвестиционных фондов. Если сравнивать со структурой инвестиций различных фондов, к примеру, в США, то она гораздо более диверсифицирована: 41% - в акции компании США, 21% - в облигации, 16% - в инструменты денежного рынка, 15% - в акции компаний мира и проч.

Следующим шагом сравнения инвестиционных фондов является рассмотрение суммы активов фондов и их количества в той или иной стране (см.табл.1) [4][6].

Таблица 1 - Инвестиционные фонды в мире

№	Страна	Сумма чистых активов фондов, млрд. \$	Количество фондов, шт.
1	США	17752	9710
2	Люксембург	3566	12074
3	Ирландия	2067	3864
4	Франция	1832	11122
5	Германия	1800	5604
6	Великобритания	1578	2573
...	Китай	1263	2558
...	Россия	11	1272

На апрель 2017 года в России зарегистрировано 1272 ПИФа, из них 20% открытые и 1% интервальные, остальные - закрытые фонды.

Данная статистика отражает тот факт, что в России инвестиционные фонды не обрели должной популярности. К примеру, если сравнивать показатель «количество владельцев паев» в России и США, то это 1,5 миллиона и 93,1 миллиона соответственно. Если рассмотреть долю инвесторов от общего населения, то в России это 1,03%, в США - 28,6%.

Следующим элементом сравнения инвестиционных фондов является структура комиссий. У отечественных фондов и у зарубежных аналогов она примерно одинаковая и состоит из трех частей [3]:

1. надбавки при приобретении акций - фонд удерживает определенный процент от суммы денежных средств, которую вносит инвестор. При этом в некоторых фондах практикуется снижение величины надбавки при увеличении суммы взноса. Если суммы достигают высокого порога, надбавка может быть вовсе упразднена;

2. скидки при погашении ценных бумаг - если инвестор хочет продать акции фонда, то последние могут удержать определенный процент от выводимой из фонда суммы. Это практикуется как в России, так и в зарубежных странах;

3. комиссия, удерживаемая с инвестора при владении доли фонда - устанавливается определенная сумма, уплачиваемая инвестором регулярно в течение всего срока владения ценными бумагами фонда. Она рассчитывается как процент от суммы портфеля активов фонда. В США эта комиссия называется TER (Total Expense Ratio - суммарный коэффициент расходов), в Европе - Ongoing Charge (постоянные расходы).

Стоит упомянуть, что при отражении информации в обязательной отчетности для клиентов зару-

бежные фонды, как правило, эту комиссию отражают. В Российской Федерации обратная ситуация: для ПИФов не принято указывать комиссию, удерживаемую фондом, в общей сумме. Для того чтобы инвестору понять, какой именно процент в год с него будет удержано за владение активами фонда, нужно самостоятельно вычислить эту величину, используя находящиеся в доступе данные. На сайтах зарубежных инвестиционных организаций при подборе оптимального фонда можно задавать параметры по величине общей комиссии, отражая, например, только фонды с самыми низкими комиссиями, или фонды, чья комиссия не превышает определенного процента, что является очень удобным для инвестора и отражает клиентоориентированность иностранных финансовых институтов и их развитость.

Комиссии фондов могут различаться в зависимости от задач и операций. В практике иностранных фондов помимо регулярной комиссии могут взиматься комиссия за результат и комиссия за обмен паев. Комиссия за результат может удерживаться в том случае, если, к примеру, по итогам года фонд показал более высокий финансовый результат по сравнению с тем базовым индексом, на который он ориентируется и который отражается в уставе фонда.

Следующим элементом сравнительного анализа инвестиционных фондов является выплата дивидендов. Российские открытые и интервальные фонды все дивиденды и купоны, которые они получают по ценным бумагам, входящим в портфель активов фонда, реинвестируют в эффективные с их точки зрения отрасли. То есть владельцы паев не получают от инвестиционных фондов никаких выплат. Что касается иностранных финансовых институтов, то они могут как выплачивать инвесторам дивиденды,

так и реинвестировать вложения - это зависит от страны базирования фонда, от его целей и стратегии.

В заключение, мы считаем важным отметить, что несмотря на определенные сходства и различия между инвестиционными фондами России и стран

зарубежья, существуют различные группы рисков, оказывающие влияние на деятельность фондов, на формирование портфеля акций, на реинвестирование и т.д. При сравнении данных финансовых институтов следует также анализировать влияние внешних экономических факторов.

Библиографический список

1. Конституция Российской Федерации: принята всенародным голосованием 12 декабря 1993 года. - М.: Эксмо, 2016. - 63 с.
2. Инвестиции и среднесрочная торговля акциями на NYSE и NASDAQ [Электронный ресурс]. - Режим доступа: <https://mindspace.ru/> (дата обращения 24.04.2017)
3. Международное налоговое планирование для крупного и среднего бизнеса [Электронный ресурс]. - Режим доступа: <http://www.roche-duffay.ru> (дата обращения 24.04.2017)
4. Рейтинги качества управления ПИФ [Электронный ресурс]. - Режим доступа: <http://Investfunds.ru/> (дата обращения 24.04.2017)
5. Экономика инвестиционных фондов: монография / А.Е. Абрамов, К.С. Акшенцева, М.И. Чернова, Д.А. Логинова, Д.В. Новиков, А.Д. Радыгин, Ю.В. Сивай; под общ. ред. А.Д. Радыгина. - М.: Издательский дом «Дело» РАНХиГС, 2015. - 720 с.
6. Investor research [Электронный ресурс]. - Режим доступа: <https://www.icl.org/> (дата обращения 24.04.2017)

References

1. Konstituciya Rossijskoj Federacii: prinyata vsenarodnym golosovaniem 12 dekabrya 1993 goda. - M.: EKsmo, 2016. - 63 s.
2. Investicii i srednesrochnaya torgovlya akcijami na NYSE i NASDAQ [EHlektronnyj resurs]. - Rezhim dostupa: <https://mindspace.ru/> (data obrashcheniya 24.04.2017)
3. Mezhdunarodnoe nalogovoe planirovanie dlya krupnogo i srednego biznesa [EHlektronnyj resurs]. - Rezhim dostupa: <http://www.roche-duffay.ru> (data obrashcheniya 24.04.2017)
4. Rejtingi kachestva upravleniya PIF [EHlektronnyj resurs]. - Rezhim dostupa: <http://Investfunds.ru/> (data obrashcheniya 24.04.2017)
5. EHkonomika investicionnyh fondov: monografiya / A.E. Abramov, K.S. Akshenceva, M.I. Chernova, D.A. Logi-nova, D.V. Novikov, A.D. Radygin, YU.V. Siva; pod obshch. red. A.D. Radygina. - M.: Izdatel'skij dom «De-lo» RANHIGS, 2015. - 720 s.
6. Investor research [EHlektronnyj resurs]. - Rezhim dostupa: <https://www.icl.org/> (data obrashcheniya 24.04.2017).

ЗНАЧЕНИЕ НОРМИРОВАНИЯ ТРУДА В УПРАВЛЕНИИ ПРОИЗВОДСТВОМ

Шарапова Н.В., Уральский государственный экономический университет
Шарапова В.М., Уральский государственный экономический университет
Борисов И.А., Уральский государственный экономический университет

Аннотация: В статье рассмотрены цель, задачи и методы процесса нормирования. Повышение производительности труда зависит от рационального и грамотного использования администрацией рабочего времени, приводит к снижению издержек на изготовление единицы продукции, обеспечивает рост прибыли. Экономические и организационные цели предприятия зависят от нормирования труда.

Ключевые слова: Нормирование, труд, нормы труда, затраты, управление.

Abstract: The aim, tasks and methods of the valuation process are considered in the article. The increase in labor productivity depends on the rational use of working time, leads to a reduction in the costs of manufacturing a unit of production, ensures the growth of profits. The economic and organizational goals of an enterprise depend on the standardization of labor.

Keywords: rationing, labor, labor standards, costs, management.

Нормирование труда в условиях возрастающей конкуренции, приобретает все большую актуальность. При отсутствии обоснованных норм труда, возникают ситуации, при которых в процессе производства образуется избыток или нехватка рабочей силы. В сопроводительной документации к оборудованию, загруженность производственных мощностей часто, особенно у современного импортного оборудования, заявлена выше, чем действительно нужно. Иногда на предприятии не установлены нормы выработки, или установлены, но необоснованно, завышены или занижены. Повышение производительности труда зависит от рационального и грамотного использования рабочего времени, приводит к снижению издержек на изготовление единицы продукции, обеспечивает рост прибыли. Экономические и организационные цели предприятия зависят от нормирования труда.

В результате экономических реформ в России возник новый тип экономики. Вопросы нормирования труда организациями, независимо от форм собственности, разрешено самостоятельно заниматься вопросами установления окладов, начисления заработной платы и нормирования труда. Руководство предприятий самостоятельно, в настоящее время, решает возможность расширения производства, необходимость реконструкции, изменения ассортимента, выпускаемой продукции. Самостоятельно решает проблемы и ищет возможности социального развития, стимулируя работников к

качественному и высокопроизводительному труду. Администрация предприятия наиболее всех заинтересована в повышении производительности труда, эффективном и рациональном применении рабочей силы, и поэтому повышением норм и нормативов труда, нормированием труда, при отсутствии отдела нормирования труда, обязано заниматься руководство предприятия.

Одним из видов деятельности по управлению производством является нормирование труда. Главной задачей нормирования считают контроль за мерой труда, правильным соотношением численности работающих с имеющимися на производстве и используемыми орудиями труда, учет и контроль затрат труда, а также результатов деятельности.

Нормативами по труду выступают руководящие и справочные материалы, которые содержат законодательно рассчитанные величины, для применения при установлении норм труда в организациях, для обоснования организационно-технических условий производства. Если заданные организационно-технические условия производства изменяются, возникает необходимость пересматривать нормативы, уточнять, для достижения прогрессивного уровня производства. Деятельность предприятия как экономическую и инженерную, а также и социальную по нормированию труда можно определить системой средств и методов для установления меры труда и уровня его оплаты. Учеными и практиками дано много определений понятия нормирование.

Авторы	Определение нормирования труда
Бычин В.Б. Малинин С.В. Шубенкова Е.В.	Нормирование труда это «процесс установления величины затрат рабочего времени в виде нормы труда на выполнение определенной работы при наиболее рациональных для данного производства организационно-технических условиях» [10]
Генкин Б.М.	«вид деятельности по управлению производством, задачей которого является установление необходимых затрат и результатов труда, необходимых соотношений между численностью работников различных групп и количеством единиц, а так же правил, регулирующих трудовую деятельность» [11]
Nsovetnik.ru	«Нормирование труда - это механизм анализа трудовых затрат, которые должны быть выполнены в рамках определенных производственных процессов. Нормирование труда представлено совокупностью трудовых норм, которые служат для оценки трудоемкости работ, стоимости затрат с учетом вида работ и определения их количества при оплате труда» [13]

Основываясь на этих определениях, заключаем, что нормированием труда является процесс, который определяет: а) минимально допустимый объем выпуска продукции (изделий), оказания услуг, производимый в единицу времени; б) число работников и их соотношение к количеству единиц оборудования, и допустимого времени, необходимого для выполнения работы; в) своевременное утверждение норм выработки, стимулирование к неукоснительному выполнению и соблюдению этих норм. То есть

процесс установления нормативно обоснованных затрат времени на выполнение какой либо конкретной единицы работы, установление трудоемкости намеченного выпуска продукции, расчет ожидаемых издержек производства, квалификационной структуры персонала предприятия, необходимой численности и есть нормирование труда.

В последние годы достаточно часто, из-за экономии средств, администрация предприятий отказывается от служб, которые ранее занимались орга-

низацией труда. Необходимость в нормировании труда доказывается потребностью в стабильной работе предприятий, направленной на выявление резервов по снижению производственных затрат [9], в разработке обоснованных графиков выпуска продукции, решении проблем эффективности и трудоемкости выполняемых работ.

Затраты, которые необходимы на оплату трудовых ресурсов, являются одной из главных затратных статей производственных расходов предприятия [8]. Между нормированием и функциями управления на предприятии существует тесная связь. Составляющие трудового процесса, при возрастании технического уровня, позволяют работнику трудиться более интенсивно: обслуживать несколько единиц современного оборудования одновременно, в результате чего соотношение количества обслуживаемой техники не совпадает с численностью персонала. Возникает потребность пересмотра норм.

В трудовом кодексе - ТК РФ (гл.22, ст.159-163) заложены правовые основы нормирования труда. «Нормы труда - нормы выработки, времени, нормативы численности и другие нормы - устанавливаются в соответствии с достигнутым уровнем техники, технологий, организации производства и труда» [14].

Современные системы организации и нормирования труда следует разрабатывать, согласуя с принципами, заложенными как в экономических, так и социологических учениях. Важнейшими являются следующие принципы: эффективности, системности, комплексности, объективности, конкретности и легитимности.

Задачи, стоящие перед процессом нормирования, можно сформулировать следующим образом: для охвата нормами труда определенного слоя персонала предприятия определить соответствие документов и прочих нормативных материалов по труду; разработка современных норм труда, для замены устаревших нормативов; мониторинг состояния существующих норм труда в организации. При нормировании труда используют ряд функций.

Объектами нормирования труда: А) являются нормы затрат труда, в том числе: а) нормы затрат рабочего времени и соотношения численности (нормы трудоемкости операций, нормы подготовительно - заготовительного времени, нормы обслуживания); б) «нормы затрат физической и нервной энергии работников» [15] (нормы тяжести труда, нормы перерывов, нормы темпа работы, нормы утомляемости). Б) Нормы условий и охраны труда: санитарно-гигиенические и эстетические нормы, нормы безопасности и экологической безопасности условий труда. В) Нормы результатов труда, в том числе: нормы выработки, организованности процессов, использования оборудования и эффективности, а также нормированные задания.

Объекты нормирования труда в настоящее время, не являясь законодательно установленными. Государство, в лице федеральных органов управления, регламентирует содержание отдельных видов норм труда, таким правом еще наделены субъекты Федерации и местные (локальные) органы управления. [1] Некоторые из норм, рекомендованы международными структурами, например нормы безопас-

ности труда, экологические нормы. Идет постоянное ужесточение требований безопасности труда как в России, так и в Странам Евросоюза. Существует строгий контроль за используемым оборудованием, сырьем, применяемым в производстве, материалами, с точки зрения экологии. Методы нормирования труда оказывают влияние на соответствия норм труда. Рассмотрим методы: опытно-статистический и аналитический, фотографию рабочего времени, хронометраж рабочего времени.

При опытно-статистическом методе нормирования труда используют отчетные данные по затратам рабочего времени, при производстве на единицу продукции, конкретного рабочего [7]. Недостатком этого метода является отсутствие детального анализа операций, режима работы предприятия, простоев оборудования, приемов работы.

Аналитический (или технический) метод нормирования труда подразумевает установление, на основе анализа какого либо трудового процесса, при помощи разделения его на элементы. При анализе выявляют наиболее эффективные режимы работы оборудования, рациональность организации рабочего места, и на его основе рассчитывают необходимые затраты времени, как на отдельный элемент, так и устанавливают норму затрат труда на выполнение работ в целом. Отсюда еще их название - технически обоснованные. Этот метод нормирования труда позволяет обосновать технико-экономические показатели деятельности всего предприятия.

Аналитически-исследовательские методы основаны на изучении затрат рабочего времени, на исследовании произведенных трудовых операций в производственных условиях. Такие методы также возможно выполнять с помощью хронометража и фотографии рабочего дня.

При составлении фотографии рабочего времени, запись следует вести непрерывно. На основе обработки фотографии рабочего дня, проводят последующее нормирование труда на основе полученного баланса рабочего времени. Хронометраж рабочего времени проводится для определения длительности цикла операций, выявления затрат времени на единицу продукции; с помощью хронометража уточняются нормы, которые были получены на основе фотографии рабочего времени.

Управленческий персонал предприятия должен контролировать разработку нормы затрат рабочего времени [6]. Многие руководители, в рыночных условиях, решили, что в настоящее время заниматься нормированием труда необязательно.

Нормирование труда способствует совершенствованию организации труда и производства, положительно влияет на конкурентоспособность предприятия, благоприятствует материальной заинтересованности работников, способствует разумному определению размера заработной платы работников на основе принципа оплаты труда по количеству и качеству произведенной, этим работником продукции [15]. Определяющее значение в эффективности производства, имеет организация и нормирование труда. Эффективность финансовой и экономической деятельности субъекта хозяйствования, в большой степени зависит от результатов количества и качества труда его сотрудников.

Библиографический список

1. Береснева, М.С. Нормирование труда в современных условиях [Электронный ресурс] // Береснева, М.С. Консультант по управлению компании «Бизнес Актив» - Режим доступа: <http://www.blnotec.com>.
2. Бородина, В. В. Нормирование труда: учеб. практич. пособ. / В. В. Бородина. - М.: Городец, 2005. - 192 с.
3. Берлизева, Л.С. Нормирование труда. Принципы, методы, формы [Электронный ресурс]. - Режим доступа: <http://www.edudic.ru>.
4. Генкин, Б.М. Нормирование труда. - М.: Экономика, 2015. - 638 с.

5. Егоршин, А.П. Основы управления персоналом [Текст] / Под ред. Т.Г. Березина. ИНФРА-М, 2011. – С. 294.
6. Шарاپова В.М., Шарাপова Н.В. Стимулирование трудовой деятельности: характеристика, основные понятия // Агропродовольственная политика России. 2016. № 11 (59). С. 82-84.
7. Шарাপова В.М., Шарাপова Н.В. Прогнозирование кадровой политики в условиях кризиса // Экономика и предпринимательство. 2016. № 11-4 (76-4). С. 1148-1150.
8. Трушков С.А., Шарাপова Н.В. Управление персоналом в современных условиях // Экономические исследования и разработки. 2017. № 2. С. 77-86.
9. Шарাপова Н.В., Шарাপова В.М., Трушков С.А. кадровая политика организации: высвобождение персонала // Экономика и предпринимательство. 2017. № 6 (83). С. 885-889.
10. Бычин, В.Б. Организация и нормирование труда. Учебник для вузов / В.Б. Бычин, С.В. Малинин, Е.В. Шубенкова. - М.: «Экзамен», 2005. - 245 с.
11. Генкин, Б. М. Организация, нормирование и оплата труда на промышленных предприятиях: Учеб. для вузов: учебник / Б.М. Генкин. - М.: Норма, 2003. - 389 с
12. Шумаков, В. И. Еремин, С. В. Жариков; ред. Ю. Н. Шумаков Организация, нормирование и оплата труда на предприятиях АПК./Международная ассоциация "Агрообразование" . - М.: КолосС, 2006. - 304 с
13. Народный советник: юридические консультации. [электронный ресурс] <http://sovetnik.consultant.ru/rabota/>
14. Трудовой кодекс [электронный ресурс] http://www.consultant.ru/document/cons_doc_LAW_34683/
15. [электронный ресурс] http://window.edu.ru/resource/586/75586/files/4u4kalova_normirov.pdf
16. Хузина А. Р. К вопросу о влиянии совершенствования нормирования труда на результаты производства // Молодой ученый. — 2016. — №9. — С. 742-744.

References

1. Beresneva, M.S. Normirovanie truda v sovremennykh usloviyakh [Электронный ресурс] // Beresneva, M.S. Konsultant po upravleniyu kompanii «Biznes Aktiv». – Rezhim dostupa: <http://www.binotec.com>.
2. Borodina, V. V. Normirovanie truda: ucheb. praktich. posob. / V. V. Borodina. - М.: Gorodec, 2005. - 192 s.
3. Berlizeva, L.S. Normirovanie truda. Principy, metody, formy [Электронный ресурс]. – Rezhim dostupa: <http://www.edudic.ru>.
4. Genkin B.M. Normirovanie truda. – М.: Экономика, 2015. – 638 с
5. Egorshin, A.P. Osnovy upravleniya personalom [Текст] / Pod red. T.G. Berezina. INFRA-M, 2011. – С. 294.
6. SHarapova V.M., SHarapova N.V. Stimulirovanie trudovoy deyatel'nosti: harakteristika, osnovnye ponyatiya // Agroprodovol'stvennaya politika Rossii. 2016. № 11 (59). С. 82-84.
7. SHarapova V.M., SHarapova N.V. Prognozirovanie kadrovoy politiki v usloviyakh krizisa // Ekonomika i predprinimatel'stvo. 2016. № 11-4 (76-4). С. 1148-1150.
8. Trushkov S.A., SHarapova N.V. Upravlenie personalom v sovremennykh usloviyakh // Ekonomicheskie issledovaniya i razrabotki. 2017. № 2. С. 77-86.
9. SHarapova N.V., SHarapova V.M., Trushkov S.A. kadrovaya politika organizatsii: vysvobozhdenie personala // Ekonomika i predprinimatel'stvo. 2017. № 6 (83). С. 885-889.
10. Bychin, V.B. Organizatsiya i normirovanie truda. Uchebnik dlya vuzov / V.B. Bychin, S.V. Malinin, E.V. SHubenkova. - М.: «Экзамен», 2005. - 245 с.
11. Genkin, B. M. Organizatsiya, normirovanie i oplata truda na promyshlennykh predpriyatiyakh: Ucheb. dlya vuzov: uchebnik / B.M. Genkin. - М.: Norma, 2003. - 389 с
12. SHumakov, V. I. Erem'in, S. V. ZHarkov; red. YU. N. SHumakov Organizatsiya, normirovanie i oplata truda na predpriyatiyakh APK./Mezhdunarodnaya associatsiya "Agroobrazovanie" . - М.: KolosS, 2006. - 304 с
13. Narodnyy sovetnik: yuridicheskie konsul'tacii. [электронный ресурс] <http://sovetnik.consultant.ru/rabota/>
14. Trudovoy kodeks [электронный ресурс] http://www.consultant.ru/document/cons_doc_LAW_34683/
15. [электронный ресурс] http://window.edu.ru/resource/586/75586/files/4u4kalova_normirov.pdf
16. Huzina A. R. K voprosu o vliyani'i sovershenstvovaniya normirovaniya truda na rezul'taty proizvodstva // Молодой ученый. — 2016. — №9. — С. 742-744.

ОБЕСПЕЧЕНИЕ КОНКУРЕНТОСПОСОБНОСТИ КУЛЬТУРНОГО ПРОДУКТА В СФЕРЕ УСЛУГ ШОУ-БИЗНЕСА

Шмидт Л.А., соискатель, Волгоградского технического университета
Мерзликина Г.С., профессор, Волгоградского технического университета

Аннотация: Предмет исследования - конкурентные преимущества культурного продукта циркового искусства. Тема - обеспечение конкурентных преимуществ культурного продукта. Цель - выработка механизма оценки конкурентных преимуществ циркового продукта. В работе использовались методы матричный и средневзвешенный расчет. Результаты работы - разработка механизма оценки конкурентных преимуществ циркового продукта. Область применения - сфера шоу-бизнеса. Выводами является активизации исследований механизма повышения уровня конкурентоспособности культурного продукта.
Ключевые слова: Шоу-бизнес, культурный продукт, конкурентоспособность, коммерческая деятельность.

Abstract: Subject of research - the competitive advantage of the cultural product of circus arts. Subject - creating the competitive advantages of the cultural product. The aim is to devise a mechanism for assessing the competitive advantages of the product circus. We used the methods of matrix and weighted calculation. Results - to develop a mechanism for assessing the competitive advantages of the product circus. Scope - the scope of show business. The findings is to strengthen research mechanism, improve the competitiveness of the cultural product.
Keywords: Show-business, cultural product, competitive, commercial activity.

Введение. Шоу-бизнес — это крупная и быстро развивающаяся сфера мировой экономики. Привлекательность и прибыльность шоу-бизнеса обусловлены быстрым расширением сферы услуг, растущими потребностями населения в услугах индустрии развлечений, стремительным развитием научно-технического прогресса и технологий. Наряду с этими тенденциями наблюдается значительное увеличение конкуренции в сфере шоу-бизнеса за потребителя [4][1]. С переходом на новые экономические отношения в культурно-досуговом комплексе организации шоу-бизнеса получили значительную свободу в творческом и экономическом плане. Однако отсутствия механизма обеспечения конкурентоспособности услуг в сфере шоу-бизнеса, направленного, прежде всего, на получение прибыли, отсутствия система взаимоотношений между участниками отрасли обусловила актуальность темы научной работы.

Цель исследований состоит в теоретическом обосновании и разработки методических рекомендаций по совершенствованию процесса обеспечения конкурентоспособности предпринимательской деятельности услуг в сфере шоу-бизнеса.

Объектом исследования является процесс обеспечения конкурентоспособности предоставляемых услуг шоу-бизнеса на основе использования инструментов, позволяющих учитывать специфические факторы развития определенного вида искусства, а именно циркового.

Исследование проблемы. «Современное состояние циркового дела в России обусловлено как изменившимися политическими, социальными и экономическими условиями, так и внутренними проблемами самой цирковой системы. Реформирование российского цирка существенно отстает от общих процессов реформирования, происходящих не только в стране в целом, но и в сфере культуры и искусства. Недостаточно развиваются новые направления циркового искусства. Снижается художественно-эстетический уровень цирковых представлений. Не в полной мере используются современные методы и инструменты продвижения циркового продукта» [4,1]. В этой связи возникла настоятельная необходимость в разработки механизма развития циркового дела в Российской Федерации на основе применения современных методов и инструментов по обеспечению конкурентоспособности циркового продукта и услуг.

В ходе проведенных исследований было установлено, что конкурентные

ства субъектов шоу-бизнеса могут быть подразделены на группы.

Первая группа включает конкурентные преимущества, зависящие от технологии производства культурного продукта:

- возможность инноваций в производственном процессе;
- возможность разработки новых товаров;
- степень овладения существующими технологиями.

Вторая группа включает конкурентные преимущества, относящиеся к производству:

- низкая себестоимость культурного продукта (достижение экономии на масштабах производства и т.д.);

- качество предоставляемых услуг шоу-бизнеса;
- доступ на финансовые рынки;
- выработка конкурентной стратегии развития предприятия.

Третья группа включает конкурентные преимущества доступ к квалифицированной рабочей силе:

- профессиональных услуг;
- компетентность в области дизайна;
- способность быстро переводить новые проекты из стадии разработки в промышленное производство;
- способность быстро реагировать на изменяющуюся рыночную ситуацию.

Цирковое представление как продукт с подкреплением культурно-развлекательных услуг характеризует деятельность цирковой компании, характеризует конкурентоспособность цирковой компании. Это может быть достигнуто путем высокого уровня качества циркового продукта, сервисного обслуживания и неформальным общением со зрителем. Цирковое представление как продукт состоит из следующих основных элементов:

- грамотно поставленный цирковой номер;
- сложная трюковая часть каждого номера;
- участие клоуна на протяжении всего представления;
- экскурсионная услуга;
- общение с животными (катание на животных, фотографирование);
- продажа сувенирной продукции.

Цирковой номер-первичная единица циркового продукта, реализуемая зрителю, как единое целое, продукт труда цирковых сценаристов на определенный гастрольный маршрут, в конкретные сроки и с определенным комплексом услуг [2][186-187]. В

зависимости от вида циркового номера и от способа организации продажи цирковой продукт может быть:

1. Индивидуальные (заказные) – это продукт, формирующийся по желанию и при непосредственном участии заказчика. Ему предлагают на выбор разные варианты цирковых сценариев, обслуживания по каждому из видов культурно-развлекательных услуг. Выбранные заказчиком услуги формируются в программу циркового представления. Обычно такие заказы формируются в агентствах накануне праздников и поступают затем для реализации к прокатчику, при котором денежная прибыль делится пополам, (между прокатчиком и цирковой компанией), при этом все издержки на себя берет прокатчик (транспортировка животных, переезд артистов, кормление животных, реклама) или же данный цирковой продукт отдается представителю цирковой компании (администратору) при этом администратор получает только 10% от прибыли программы.

2. Групповые предполагают продажу спланированного стандартного набора услуг, с ориентированного на определенный вид отдыха, а также на социальный класс потребителей и их возраст, продаваемого в одном пакете. Готовые цирковые программы дают возможность прокатчикам использовать специальные тарифы, и их стоимость обычно ниже совокупных розничных цен на отдельные услуги, входящие в пакет.

Конкуренция в шоу-бизнесе заключается в уникальности программы, креативном мышлении и умелом применении инноваций в шоу бизнесе [5] [41-44].

При анализе конкурентоспособности отдельных творческих коллективов «Росгосцирка» были выбраны показатели с позиции потребителя отражающие критерии конкурентоспособного циркового продукта:

1) показатели результата исполнения услуги (кассовый сбор, количество проданных билетов, средний сбор за выступление, количество представлений, цена за билет);

2) показатели качества культурного продукта (разножанровость, индивидуальность костюмов, красочность декораций, уникальность постановки, световая и звуковая аранжировка, техническая сложность номеров, хореография).

На основании экспертной оценки были получены усредненные весовости основных критериев факторов качества/стоимость циркового продукта творческих коллективов «Росгосцирка» для оценки целесообразности их применения, как инструментов повышения обеспечения конкурентоспособности последних. В качестве объектов оценки конкурентоспособности были выбраны шоу-программы следующих коллективов циркового искусства: «Баронеты» п/р Г.Эрадзе; программа п/р А. Багдасарова; «Цирк огромных зверей»; «Экзотика планеты»; «В мире животных» п/р Р. Расулова; «Сафари» п/р В. Шустова. Цирковые программы были выбраны по общим признакам: а) срок существования; б) разнообразным составом хищных животных; в) наличием шоу-балета;

г) сопровождение световой и звуковой аранжировкой. Оценка качества шоу-программ проводилась по номенклатуре показателей качества, которая была проанкетирована специалистами «Росгосцирка». К сожалению, в настоящее время четких рекомендаций и методов объединения критериев по качественным характеристикам культурного продукта не существует. Поэтому каждый специалист, принимающий участие в анкетировании, принимает решение на основе своих знаний и опыта.

Наряду с анализом критериев, определяющие конкурентные преимущества культурного продукта предприятий шоу-бизнеса была установлена взаимосвязь фактора качества культурного продукта и фактора стоимости культурного продукта. На основании экспертной оценки были получены усредненные весовости основных критериев факторов качества/стоимость культурного продукта предприятий шоу-бизнеса для оценки целесообразности их применения, как инструментов повышения обеспечения конкурентоспособности последних (табл.1).

Таблица 1- Результаты оценки конкурентоспособности шоу-программ с применением модифицированной матрицы (баллы с учетом коэффициентов весовости)

Наименование критериев	Наименование шоу программ					
	«Баронеты» балл	п/р Багдасарова балл	«Цирк огромных зверей» балл	«Экзотика планеты» балл	«В мире животных» балл	«Сафари» балл
1.Фактор качества						
1.1.Разножанровость	18	12,6	14,4	12,6	14,4	16,2
1.2.Индивидуальность костюмов	22	15,4	17,6	15,4	17,6	17,6
1.3.Красочность декораций	10	9,0	8,0	7,0	8,0	6,0
1.4.Уникальность постановки	14,4	9,6	8,0	6,4	8,0	11,2
1.5.Световая и звуковая аранжировка	11	8,8	9,9	7,7	6,6	8,8
1.6.Техническая сложность номеров	12	9,0	9,0	7,5	10,5	9,0
1.7.Хореография	6,4	4,8	4,0	4,8	5,6	4,8
2.Фактор стоимости						
2.1.Кассовый сбор	0,1	1,2	2,2	1,0	0,8	1,0
2.2.Кол-во проданных билетов	0,1	1,3	2,3	0,8	0,5	0,5
2.3.Средний сбор за выступление	0,1	0,2	0,5	0,1	0,1	0,1
2.4.Кол-во представлений	0,1	2,0	3,0	0,7	0,3	0,3
2.5.Цена за билет	0,1	1,55	0,4	0,4	0,25	0,34
Интегральный показатель качества	0,70	0,07	0,02	0,11	0,15	0,13
Обобщенный показатель качества	93,8	69,2	70,9	61,4	70,7	73,6
Уровень конкурентоспособности	1,53	1,13	1,15	1,00	1,15	1,20

Источник: составлено автором

Наибольший интегральный показатель, который отражает соотношение критериев качества со стоимостным показателем, а именно среднего сбора за

выступление, был отмечен, как показано в таблице 1, по программе «Баронеты» - 0,70; а наименьший по шоу-

-программа Багдасарова и Цирк огромных звезд» - 0,07. На этот фактор повлияла оценка качества и размер суммы сбора за одно представление, которое зависит от цены на билет и количество представлений.

Однако интегральный показатель не дает оценку конкурентоспособности продукта, он является только «мостиком» между качеством и стоимостью продукта[1][11]. В целях оценки конкурентоспособности шоу-программ был рассчитан обобщенный показатель, который выступает фактором качество/стоимость. Обобщенный показатель качества конкурентоспособности шоу-программ показал, что наивысшая оценка конкурентоспособности шоу-программ была отмечена «Баронеты» - 93,8 баллов, а наименьшую оценку получила программа «Экзотика планеты». Уровень конкурентоспособности шоу-программы оценивался в сравнении с аналогом, который определен по наименьшему обобщенному показателю. Уровень конкурентоспособности шоу-программы «Баронеты» превзошла в 1,5% раза шоу программу «Экзотика планет», остальные шоу-программы превзошли последнюю в 1,15 и в 1,2раза.

Вывод. Разработка механизма по обеспечению конкурентоспособности услуг в сфере шоу-бизнеса дает возможность по новому определять конкурентные преимущества предпринимательских структур шоу-бизнеса и разрабатывать стратегические направления их развития как с т.з. потребителя, так и с т.з. производителя. Конкурентоспособность услуг в сфере циркового искусства обуславливается двумя факторами: качеством культурного продукта и качеством сервиса предоставляемых услуг потребителю учреждением. Конкурентоспособность культурного продукта шоу-бизнеса показывает степень привлекательности зрителей. Потребитель очень внимательно следит за публикациями изданий для него, очень чутко реагирует на результаты тестовых оценок шоу-программ.

Целесообразность применения предпринимательскими структурами шоу-бизнеса инструментов по оценке преимуществ конкурентоспособности культурного продукта, создаваемого различными творческими коллективами цирков, проводилась с помощью предлагаемой методике, в которой:

а) принята уточненная номенклатура критериев конкурентоспособности, разработанная ранее методом анализа иерархий;

б) качественная оценка критериев коммерческого успеха дополнена количественной 100-балльной оценкой;

в) величина обобщенного показателя конкурентоспособности – итоговый рейтинг определяется с учетом коэффициентов весомости критериев.

Способы реализации конкурентных преимуществ позволит достичь следующих результатов[4],[с.1]:

- повышение общественного престижа и социальной роли циркового искусства;
- возвращение лидирующих позиций российского цирка на международной арене;
- достижение высокого художественно-эстетического уровня цирковых программ и спектаклей;
- увеличение посещаемости цирковых представлений различными категориями и возрастными группами населения;
- развитие международного сотрудничества в области создания и распространения циркового продукта;
- повышение экономической эффективности цирковой системы в Российской Федерации;
- доведение имущественного комплекса цирков до уровня современных мировых требований;
- развитие любительского циркового движения, активизация деятельности общественных институтов, повышение их роли в формировании механизмов самоорганизации циркового сообщества.

Библиографический список

1. Ахметов О.А. Мжельский М.Б. Метод анализа иерархий как составная часть методологии проведения оценки недвижимости/Актуальные вопросы оценочной деятельности, 2007. № 8, с.11.
2. Борщ В.А. Эволюция массовых зрелищ как составная часть развития общества /ХГАК. 2006. – с. 186-187; Борщ В. А. Культура и информационное общество XXI столетия/ Материалы конференции молодых ученых. 25-26 апреля 2006г. – Х.: ХГАК. – с.280.
3. Головин И.В. Разработка конкурентных стратегий. М: ОООМаркет ДС, КОРПОРЕЙШН, 2004, с.128.
4. Концепция развития циркового дела в Российской Федерации на период до 2020 года [Электронный ресурс]. - Режим доступа: <http://www.docs.pravo.ru/document/view/22485862/21935792.html>.
5. Шмидт Л.А. Инновационные технологии в сфере Шоу-Бизнеса/ Современные направления теоретических и прикладных исследований. 2012: сб. науч. тр. SWORLD материалы международной научно-практической конференции- Выпуск 1. Том 9.- Одесса, 2012.- С.41-44.
6. Шмидт Л.А. Коммерческая деятельность инновационных технологий в сфере шоу-бизнеса/ Стратегия и тактика управления предприятием в переходной экономике: сб. матер. XIV ежегод. открытого конкурса науч.-исслед. работ студентов и молодых ученых в области экономики и управления «Зеленый росток» (г. Волгоград, апрель 2014 г.). Вып. 28 / под ред. Г.С. Мерзликиной ; ВолгоГУ. - Волгоград, 2014. - С. 147-154.

References

1. Ahmetov, O.A. Mzhel'skiy M.B. Metod analiza ierarhiy kak sostavnaya chast' metodologii provedeniya ocenki nedvizhnosti/Aktual'nye voprosy ocenochnoj deyatel'nosti, 2007. № 8, s.11.
2. Borshch V.A. Evolyuciya massovykh zrelisich kak sostavnaya chast' razvitiya obshchestva /HGAK. 2006. – s. 186-187; Borshch V. A. Kul'tura i informacionnoe obshchestvo XXI stoletiya/ Materialy konferencii molodykh uchennyh. 25-26 aprelya 2006g. – H.: HGAK. – s.280.
3. Golovin I.V. Razrabotka konkurentnykh strategij. M: OOOMarket DS, Korporejshn, 2004, s.128.
4. Konceptiya razvitiya cirkovogo dela v Rossijskoj Federacii na period do 2020 goda [Elektronnyj resurs]. - Rezhim dostupa: <http://www.docs.pravo.ru/document/view/22485862/21935792.html>.
5. SHmidt L.A. Innovacionnye tekhnologii v sfere SHou-Biznesa/ Sovremennye napravleniya teoreticheskix i prikladnyh issledovanij. 2012: sb. nauch. tr. SWORLD materialy mezhdunarodnoj nauchno-prakticheskoj konferencii- Vypusk 1. Tom 9.- Odessa, 2012.- S.41-44.
6. SHmidt L.A. Kommercheskaya deyatel'nost' innovacionnykh tekhnologij v sfere shou-biznesa/ Strategiya i takтика upravleniya predpriyatiem v perekhodnoj ekonomike: sb. mater. XIV ezhegod. otkrytogo konkursa nauch.-issled. rabot studentov i molodykh uchennyh v oblasti ekonomiki i upravleniya «Zelyonyj rostok» (g. Volgograd, april' 2014 g.). Vyp. 28 / pod red. G.S. Merzlikinoj ; VolgGTU. - Volgograd, 2014. - С. 147-154.

ЭКОНОМИКО-СТАТИСТИЧЕСКИЙ АНАЛИЗ ПРОИЗВОДСТВА И ПОТРЕБЛЕНИЯ МИНЕРАЛЬНЫХ УДОБРЕНИЙ В РОССИИ ЗА 2014-2017 ГГ.

Шубина С.В., Пермский национальный исследовательский политехнический университет

Аннотация: Роль минеральных удобрений в современном мире довольно велика. Численность населения Земли ежегодно растет, что требует все большего производства продуктов питания в целях обеспечения необходимым продовольствием человечество. Но увеличить объем выпуска продуктов питания возможно не только за счет увеличения объема возделываемых площадей, но также и за счет применения современных удобрений, которые позволяют увеличить урожайность выращиваемой продукции.

Цель работы - экономико-статистический анализ производства и потребления минеральных удобрений в России за 2014-2017 гг.

Предмет исследования - минеральные удобрения, которые производятся и потребляются в России.

Задачи работы:

1. Изучить и обобщить статистические данные производства и потребления минеральных удобрений в России.
2. Охарактеризовать влияние санкций на данную отрасль.
3. Сформулировать предложение, способствующее увеличению объема производства минеральных удобрений внутри страны.

Ключевые слова: минеральные удобрения, производство, потребление, развитие, динамика.

Abstract: The role of mineral fertilizers in the modern world is quite large. The population of the Earth grows every year, which requires more food production in order to provide the necessary food for mankind. But to increase the volume of food production is possible not only due to the increase in the volume of cultivated areas, but also due to the use of modern fertilizers, which allow increasing the yield of the cultivated products.

The purpose of the work is the economic and statistical analysis of production and consumption of mineral fertilizers in Russia for 2014-2017.

The research subject is mineral fertilizers, which are produced and consumed in Russia.

Objectives of work:

1. To study and summarize the statistical data on the production and consumption of mineral fertilizers in Russia.
2. To characterize the impact of sanctions on this industry.
3. To formulate a proposal that promotes an increase in the volume of production of mineral fertilizers within the country.

Keywords: mineral fertilizers, production, consumption, development, dynamics.

По данным Организации экономического сотрудничества и развития (ОЭСР) и Продовольственной сельскохозяйственной организации (ФАО) в 2016 г. урожайность пшеницы составила 3,24 тонн с 1 га. Рассматривая рост урожайности в ежегодной перспективе, то ожидается, что ее рост составит 1% ежегодно.

Таким образом, урожайность пшеницы к 2025 году составит 3,53 тонн с 1 га. По сравнению с 2016 г. данный прирост урожайности составит. Рассматривая кормовые культуры, то ожидается рост их урожайности на 8%. Данный ожидаемый рост будет достигнут благодаря не только эффективной селекции новых сортов, но также использованию при выращивании минеральных удобрений.

Наименований минеральных удобрений множество. Они разделяются на простые и сложные. К простым относятся минеральные удобрения, в составе которых один элемент является основным, остальные дополняют его. Комплексные минеральные удобрения в свой состав включают два и более основных химических элемента.

На рисунке 2 представим классификацию производимых минеральных удобрений.

Рост производства минеральных удобрений вызван повышением спроса на их использование. Если в 2008-2009 гг. спрос на минеральные удобрения составлял 155 тыс. тонн, то уже в 2015-2016 гг. спрос увеличился на 18,7% до 184 тыс. тонн. По предполагаемой оценке спрос на минеральные удобрения в 2016-2017 гг. будет на 2% уровня 2015-2016 гг.

При этом стоит отметить, что повышение спроса наблюдается не по какой-то определенной группе минеральных удобрений, а по всем основным ее группам. Однако же, наибольший рост характерен для калийных удобрений. Это связано с тем, что в последние годы погодные условия стали наиболее трудно спрогнозировать, что значительно отражается на урожайности культур. Увеличить устойчивость растений к неблагоприятным погодным факторам,

холоду и недостатку влаги позволяют калийные удобрения. Дополнительно к устойчивости к погодным условиям калийные удобрения повышают сопротивляемость растений к разного рода заболеваниям. Рост увеличения спроса на калийные удобрения составляет в среднем ежегодно 15%. На долю калийных удобрений приходится 18% минеральных удобрений.

Рост спроса на азотные удобрения по оценке составляет примерно 5%, несмотря на то, что данного типа минеральные удобрения способствуют росту вегетативной части растений. На долю азотных удобрений приходится наибольший спрос и составляет в структуре минеральных удобрений 59%. Фосфорные минеральные удобрения составляют около 23% в структуре.

Определив то, что в мире происходит рост спроса на минеральные удобрения не трудно догадаться о том, что одновременно растёт и производство минеральных удобрений. Согласно прогнозным данным, к 2018 году производство минеральных удобрений превысит 200 млн. тонн. Мировое производство калийных удобрений вырастет до 61 млн. тонн к 2018 г.

Азотные удобрения занимают лидирующую позицию в структуре импорта минеральных удобрений. В 2015 г. На их долю приходилось более 45% мирового импорта в натуральном выражении и 37% в стоимостном. Доля комплексных удобрений составляет 25% и 34% в натуральном и стоимостном выражении. Эти удобрения более привлекательны в плане импорта.

Российская Федерация на мировом рынке минеральных удобрений занимает одну из ведущих позиций. Это связано с тем, что используемое сырье при производстве минеральных удобрений в РФ довольно разнообразно благодаря большой территории государства и значительному разнообразию полезных ископаемых.

В таблице 1 приведены данные объема производства минеральных удобрений в России.



Рисунок 1 - Урожайность зерновых культур в мире в период за 2016-2025 гг., тонн/га [2]



Рисунок 2 - Классификация минеральных удобрений

Таблица 1 – Производство минеральных удобрений в России за 2014-2016 гг. [1]

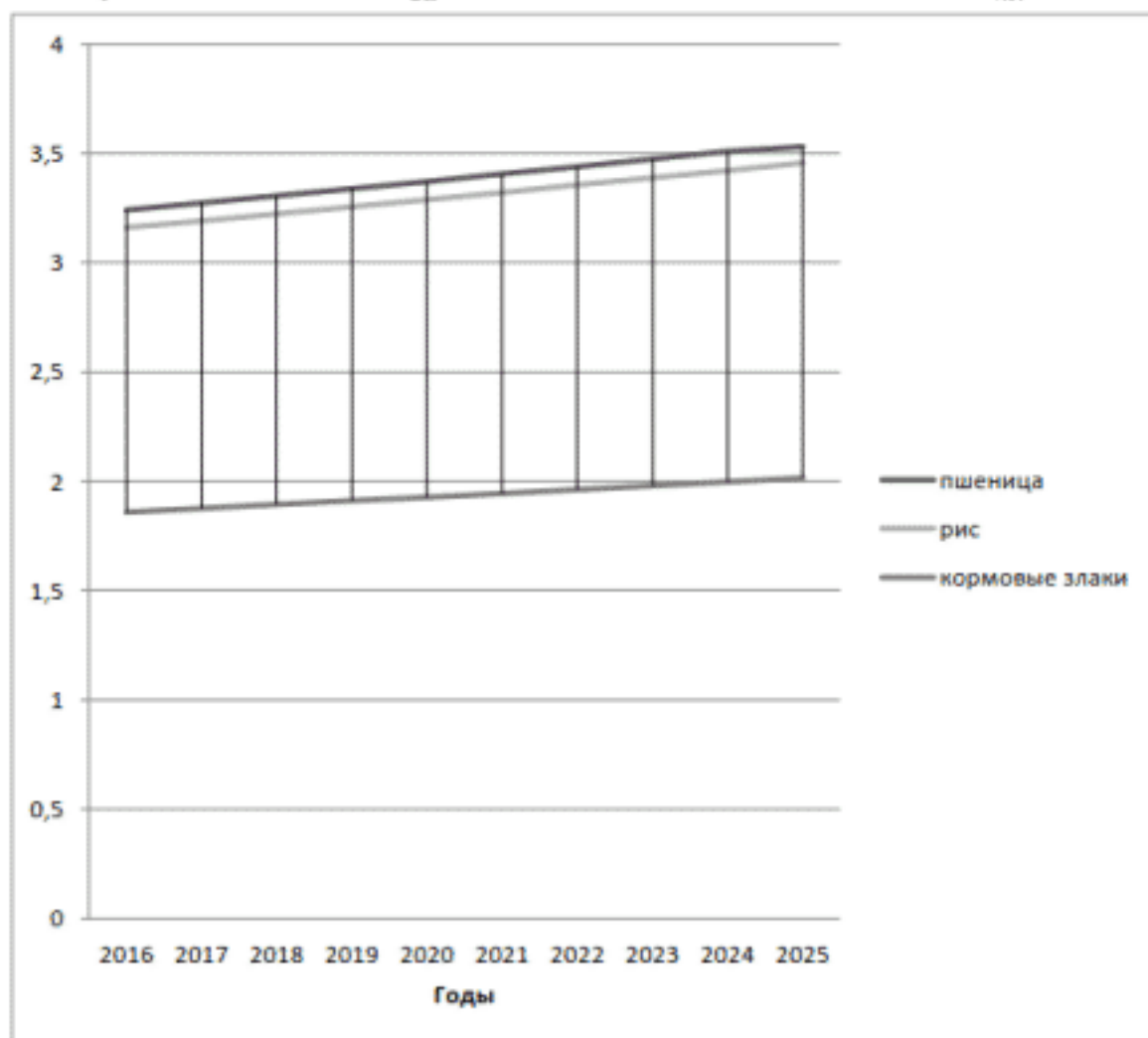
Показатель	Годы			Абсолютное изменение, ±		Темп роста 2014/2016, %
	2014	2015	2016	2015/2014	2016/2014	
Удобрения минеральные или химические (в пересчете на 100% питательных веществ), млн. т	19,7	20,1	20,7	0,4	1	101,52
в том числе:						
азотные	8,2	8,7	9,4	0,5	1,2	114,63
фосфорные	3,1	3,3	3,5	0,2	0,4	112,90
калийные	8,4	8,1	7,7	-0,3	-0,7	91,67

Как видно из таблицы, производство азотных удобрений в РФ за 2014-2016 гг. выросло на 14,63% или на 1,2 млн. тонн. Также наблюдается рост производства фосфорных удобрений на 12,9% или на 0,4 млн. тонн. В тоже время производство калийных удобрений в РФ снизилось за 2014-2016 гг. на 0,7 млн. тонн или на 8,33%.

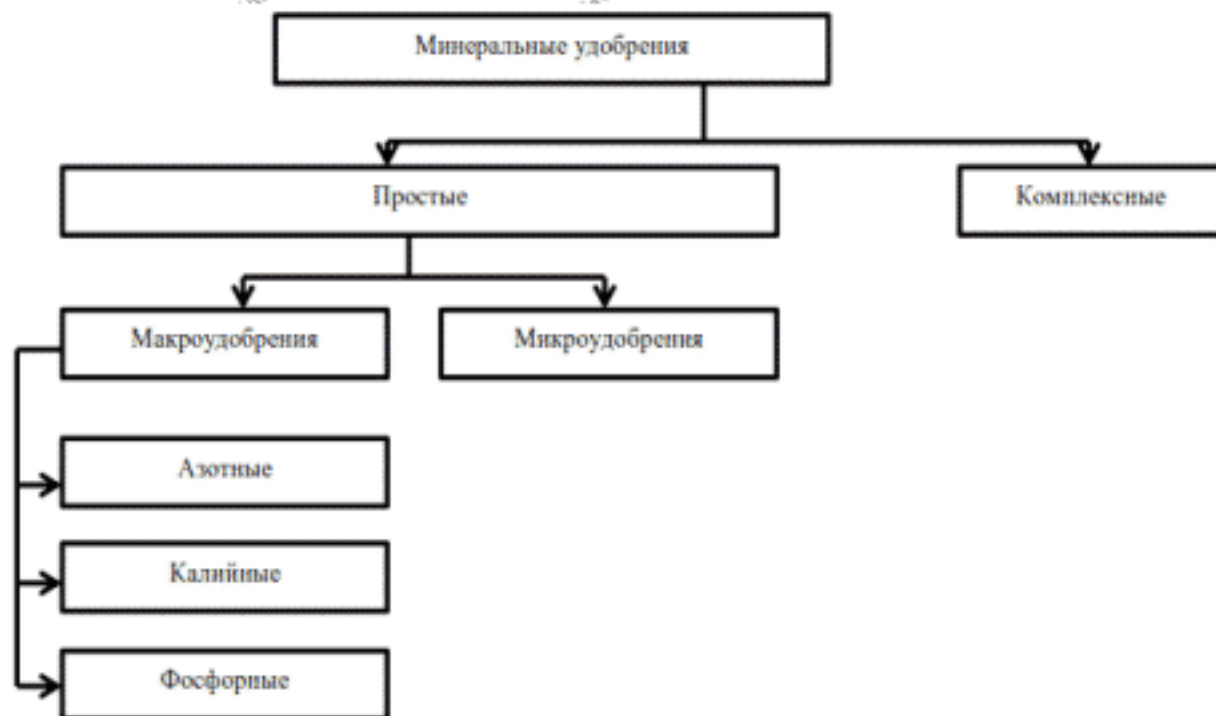
Имеющиеся строительные заводы по производству минеральных удобрений в РФ были построены еще при Советском Союзе. Месторасположение их строительства было связано не только с наличием сырьевой базы, для производства минеральных удобрений, но и рынком сбыта. Доля РФ на мировом рынке минеральных удобрений на текущий момент времени составляет порядка 6%.

В 2015 году на мировом рынке на долю Российской Федерации приходилось 13% экспорта азотных удобрений, 25% и 20% составляла доля РФ в экспорте калийных и комплексных минеральных удобрений. Незначительная доля рынка приходится на поставки фосфорных удобрений. Согласно статистическим данным на их долю приходилось 0,05%. Доля экспорта минеральных удобрений России с каждым годом на мировом рынке растет. В ближайшие годы по мнению многих специалистов ожидается рост экспорта минеральных удобрений с РФ в другие страны. В 2016 году доля российского экспорта в другие страны составляла 64% всего российского производства минеральных удобрений.

Объем производства по прогнозам специалистов будет расти в РФ, несмотря на снижение в 2015 г. и 2016 г. снижение объема производства на 1%. В 2013 году при этом рост объема производства составил 103,4% и в 2015 г. 7% соответственно. Снижение объема производства в 2015-2016 гг. во многом связано с введенными санкциями в отношении РФ и ограничением экспорта во многие европейские страны. Однако, в текущий момент времени, это уже не является столь существенной проблемой, т.к. многие европейские страны, остро нуждающиеся в российской продукции, осуществляют ее закупки в обход санкций через третьи страны, торговая деятельность с которыми не была запрещена.

Стоит отметить, что производство минеральных удобрений в разные периоды сезона имеют разную динамику. Это связано с периодом применения минеральных удобрений. В зимний период происходит снижение объема производства в связи с тем, что зимой не осуществляются полевые работы в сельском хозяйстве. С наступлением весны и началом полевых работ происходит повышение спроса на минеральные удобрения со стороны сельскохозяйственных производителей. Сельскохозяйственными производителями осуществляется закупка минеральных удобрений в большинстве случаев в конце года и весной. Это связано с тем, что в конце года сельскохозяйственные производители получают выручку и осуществляют закупку минеральных удобрений на следующий год. А другие осуществляют закупку непосредственно перед началом полевых работ весной. С июня месяца происходит снижение спроса на минеральные удобрения и происходит сокращение объема производства тем самым.

Говоря о структуре российского экспорта минеральных удобрений, можно отметить тот факт, что данная структура сбалансирована и постоянно и практически не имеет изменений ежегодно. Доля производства азотных и калийных удобрений практически одинаковая и составляет по 40% каждого. 20% приходится на производство фосфорных удобрений.

Основные лидеры производства минеральных удобрений в РФ являются Приволжский, Центральный и Северо-Западный федеральные округа страны. При этом на долю Приволжского приходится приблизительно 35% производства азотных удобрений, 27% фосфорных минеральных удобрений и 87% калийных.

В центральном районе производится гораздо меньше минеральных удобрений. В процентном отношении на данный район приходится 24%, 13% и 4% производства по стране азотных, фосфорных и калийных удобрений.

В Северо-Западном районе в основном осуществляется производство фосфорных удобрений. На долю данного федерального округа приходится 52% производства данного типа минеральных удобрений.

Рассмотрим объемы потребления минеральных удобрений в стране.



Рисунок 3 - Объемы приобретения минеральных удобрений сельхозпроизводителями (тыс. тонн физвес) 2016 г. и 2017 г. в России [3]



Рисунок 4 - Структура объемов приобретения минеральных удобрений сельхозпроизводителями России в 2017 г., % [3]

Аммиачная селитра - основное минеральное удобрение, поставляемое российскими производителями на внутренний рынок. Совокупные составляют около 3,76-млн. тонн.

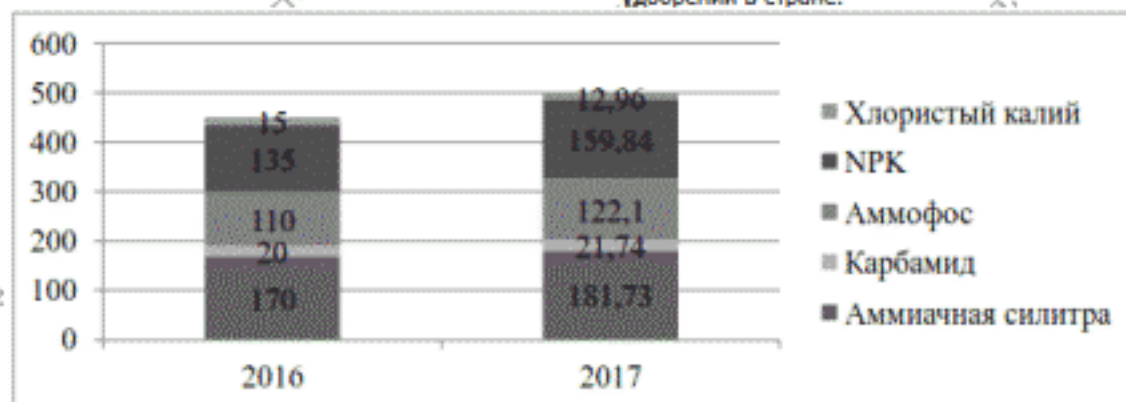
Рассмотрим объемы приобретения аммиачной селитры российскими сельхозпроизводителями.

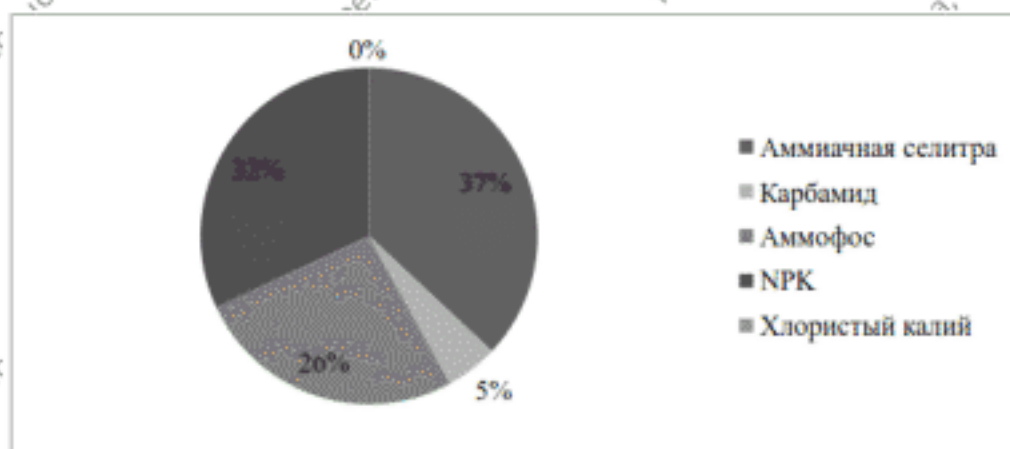

Рисунок 5 - Объемы приобретения аммиачной селитры российскими сельхозпроизводителями (тыс. тонн физвес) за период с сентября 2015 г. по июнь 2017 г. [3]



Рисунок 6 - Объемы приобретения аммиачной селитры российскими сельхозпроизводителями (тыс. тонн физвес) в июне за период 2012 - 2017 гг. [3]

В июне 2017 года сельхозпроизводители приобрели 181 тыс. тонн аммиачной селитры. Если сравнивать с предыдущим годом, то в июне 2016 было

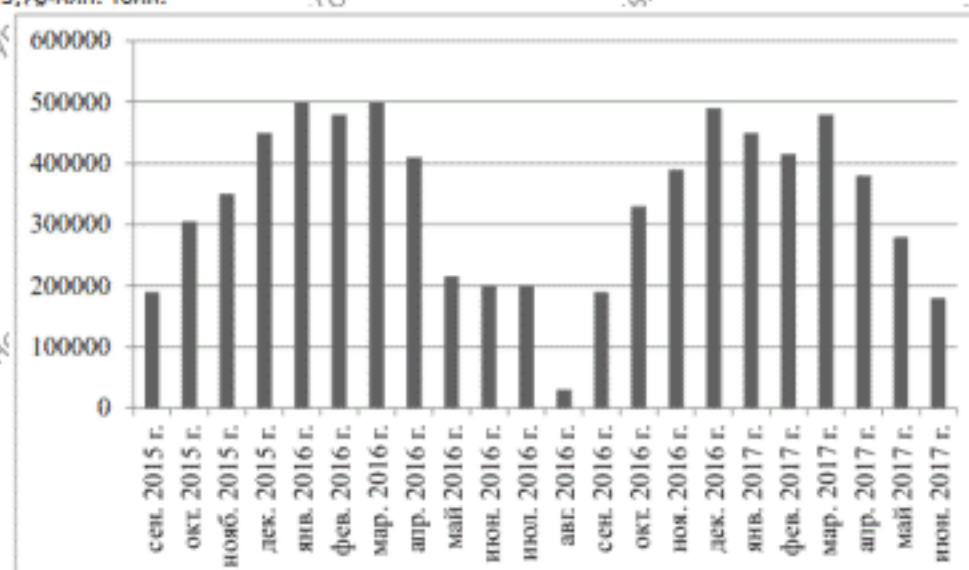
приобретено на 11,7 тыс. тонн аммиачной селитры меньше.

Рассмотрим объемы приобретения аммофоса российскими сельхозпроизводителями.

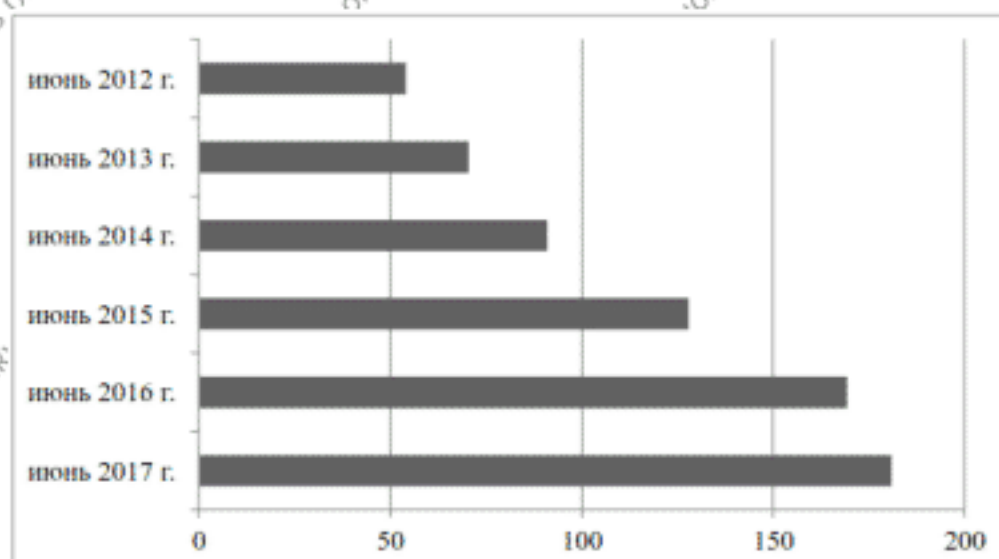

Рисунок 7 - Объемы приобретения аммофоса российскими сельхозпроизводителями (тыс. тонн физвес) за период с сентября 2015 г. по июнь 2017 г. [3]



Рисунок 8 - Объемы приобретения аммофоса российскими сельхозпроизводителями (тыс. тонн физвес) в июне за период 2012 - 2017 гг. [3]

В июне 2017 года сельхозпроизводители приобрели 124 тыс. тонн аммофоса. Если сравнивать с предыдущим годом, то в июне 2016 было приобретено на 12,3 тыс. тонн аммофоса меньше.

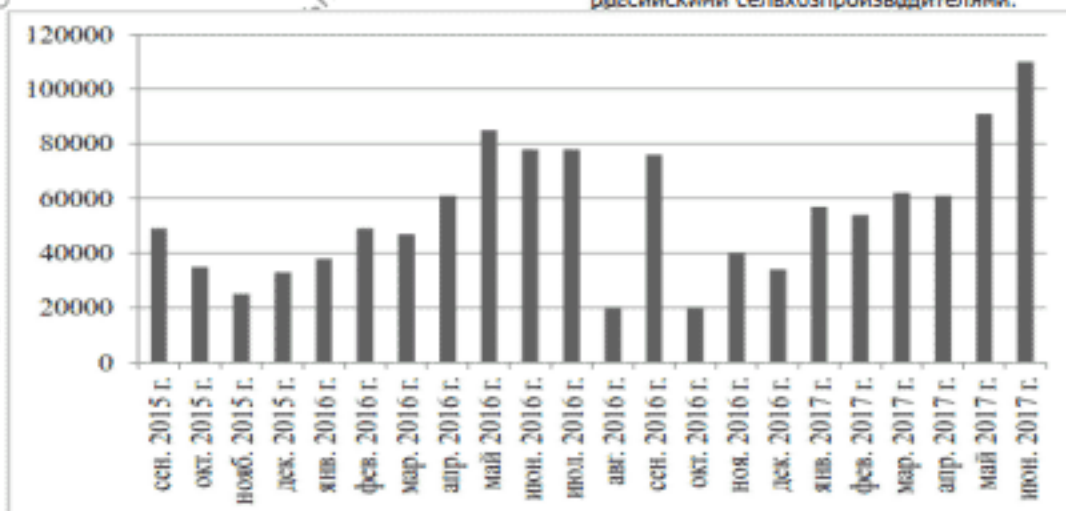
Рассмотрим объемы приобретения карбамида российскими сельхозпроизводителями.

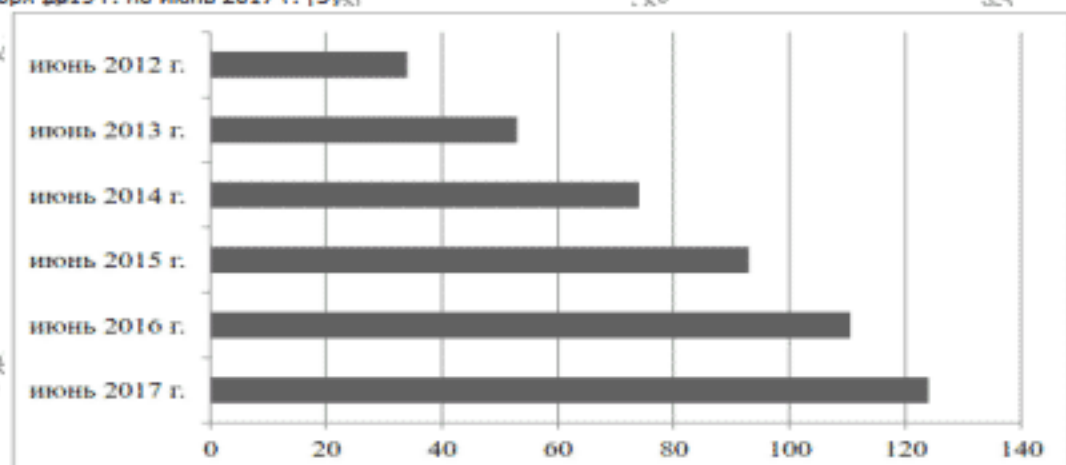

Рисунок 9 - Объемы приобретения карбамида российскими сельхозпроизводителями (тыс. тонн физвес) за период с сентября 2015 г. по июнь 2017 г. [3]



Рисунок 10 - Объемы приобретения карбамида российскими сельхозпроизводителями (тыс. тонн физвес) в июне за период 2012 – 2017 гг. [3]

В июне 2017 года сельхозпроизводители приобрели 124 тыс. тонн карбамида. Если сравнить с предыдущим годом, то в июне 2016 было приобретено на 3,8 тыс. тонн карбамида меньше.

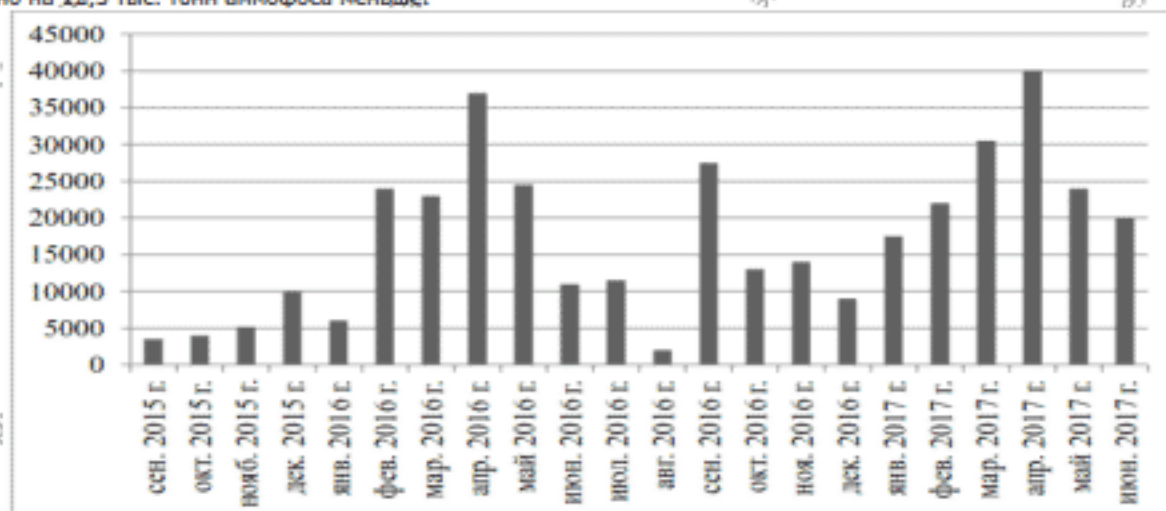
Рассмотрим объемы приобретения NPK удобрений российскими сельхозпроизводителями.

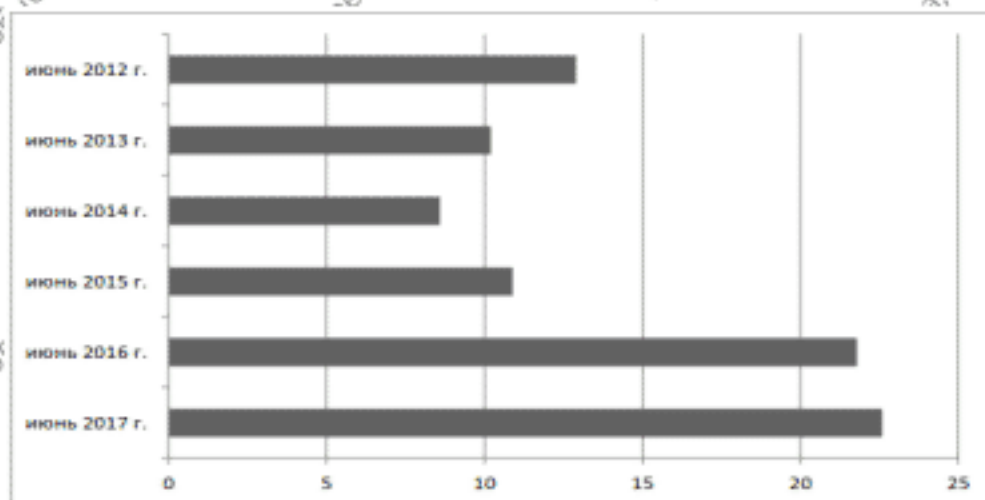

Рисунок 11 - Объемы приобретения NPK удобрений российскими сельхозпроизводителями (тыс. тонн физвес) за период с сентября 2015 г. по июнь 2017 г. [3]



Рисунок 12 - Объемы приобретения NPK удобрений российскими сельхозпроизводителями (тыс. тонн физвес) в июне за период 2012 – 2017 гг. [3]

В июне 2017 года сельхозпроизводители приобрели 154 тыс. тонн NPK удобрений. Если сравнивать с предыдущим годом, то в июне 2016 было приобретено на 18,4 тыс. тонн NPK удобрений меньше.

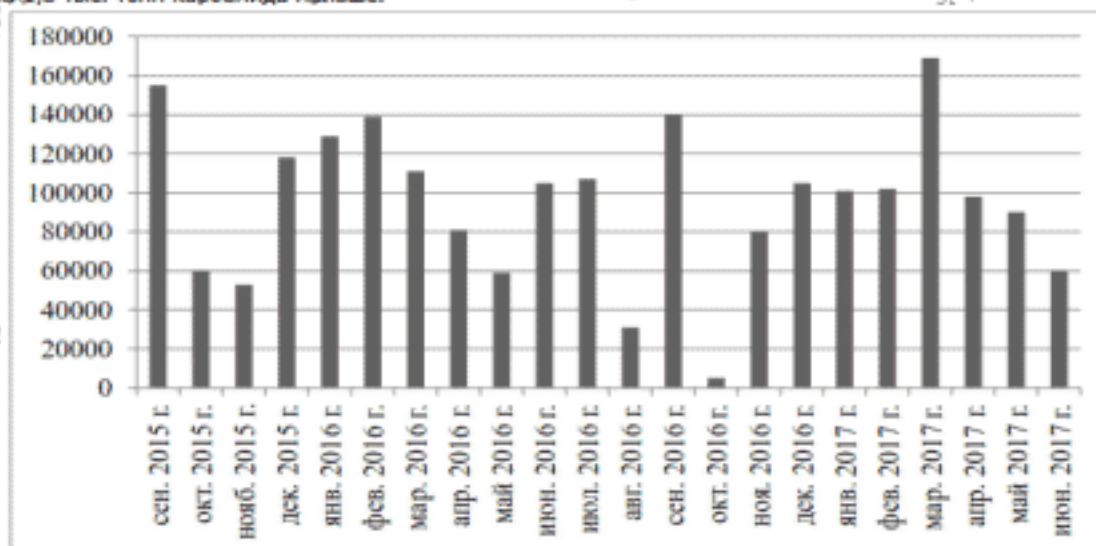
Рассмотрим объемы приобретения хлористого калия российскими сельхозпроизводителями.

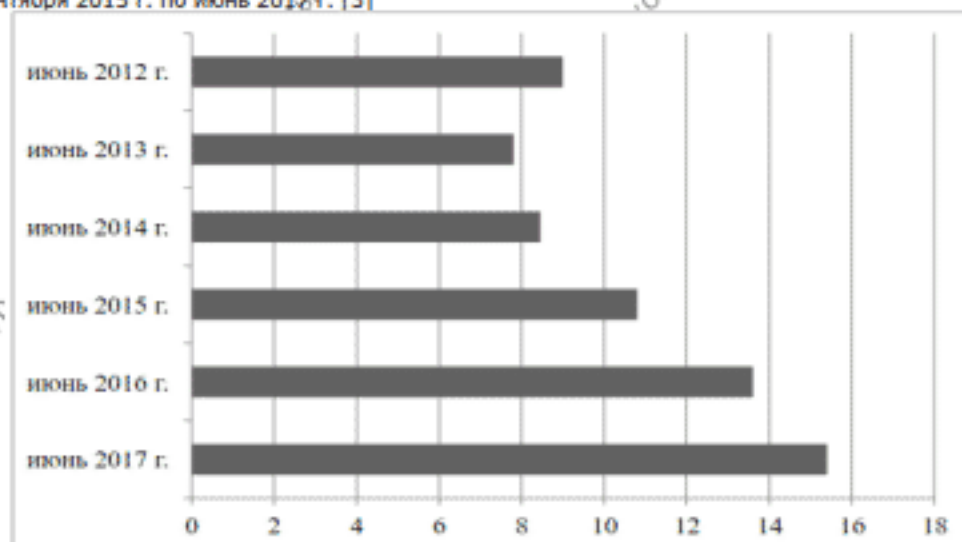

Рисунок 13 - Объемы приобретения хлористого калия российскими сельхозпроизводителями (тыс. тонн физвес) за период с сентября 2015 г. по июнь 2017 г. [3]



Рисунок 14 - Объемы приобретения хлористого калия российскими сельхозпроизводителями (тыс. тонн физвес) в июне за период 2012 – 2017 гг. [3]

В июне 2017 года сельхозпроизводители приобрели 2,9 тыс. тонн хлористого калия. Если сравнивать с предыдущим годом, то в июне 2016 было приобретено на 1,7 тыс. тонн хлористого калия меньше.

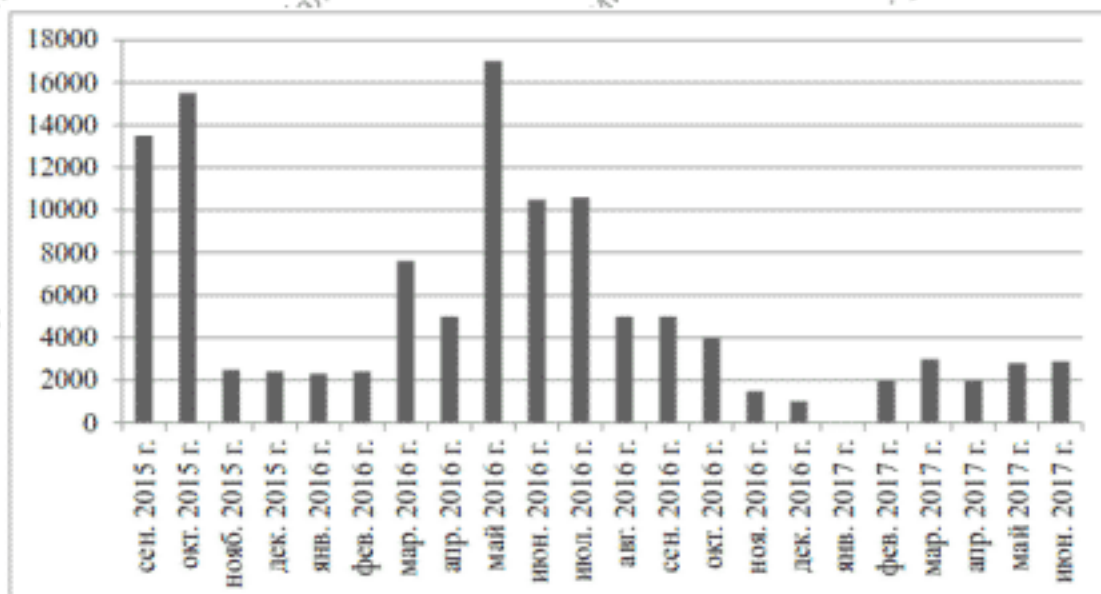
Основными производителями производства минеральных удобрений являются ряд крупнейших производителей РФ:

1. АО «УралКалий»;
2. АО «ОХК «УралХим»;
3. АО МХК «ЕвроХим»;
4. АО «ФосАгро».

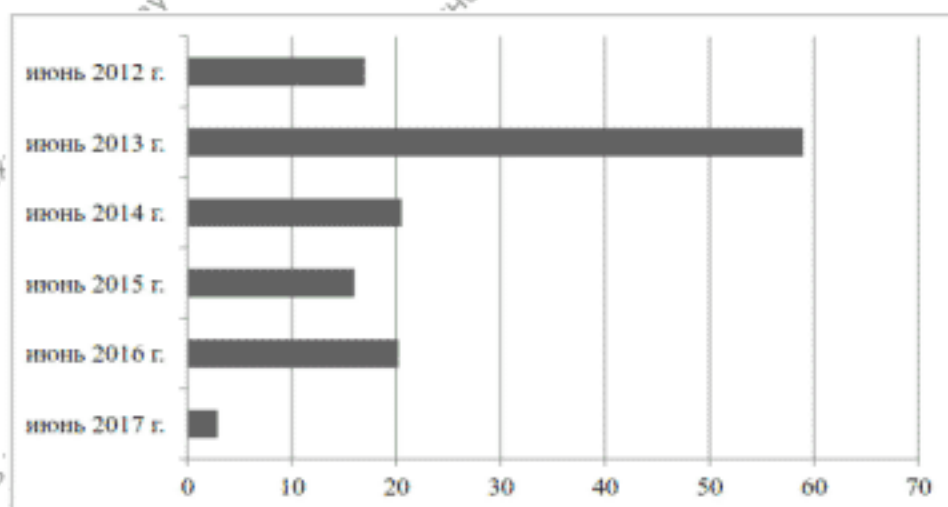
На долю АО «УралКалий» приходится более 80% производства калийных минеральных удобрений в РФ. В производстве азотных и фосфорных удобрений на АО «ОХК «УралХим», АО «МХК «Евро-Хим» и АО «ФосАгро» приходится примерно 60% и 80% соответственно.

Стоит отметить, что компании АО «ОХК «УралХим», АО «УралКалий», АО «МХК «Евро-Хим» и АО

«ФосАгро» - это крупнейшие производители минеральных удобрений в РФ, а также эти компании являются одними из крупнейших производителей во всем мире.

Рассматривая динамику экспорта за последние 5 лет, стоит выделить тот момент, что в динамике разнонаправленная. В 2013 г. наблюдается снижение объема экспорта на 5%. В 2014 г. при этом отмечается рост экспорта минеральных удобрений на 30%. 2015 г. продолжил положительную динамику роста экспорта минеральных удобрений, а 2016 г. отмечился незначительным однопроцентным снижением. Данная динамика присуща экспорту в натуральной выражении. Если же говорить о стоимостном выражении, то снижение экспорта за 2013-6 гг. составило в среднем 12% ежегодно.

На рисунке 15 продемонстрируем производство минеральных удобрений за период с 2014 года. по 2016 год в России.



Рисунок 15 – Производство минеральных удобрений за период 2014-2016 гг. в России, тыс. тонн [2]

Экспорт минеральных удобрений со стороны РФ сбалансирован и доля фосфатных, азотных и калийных удобрений равна, как в натуральном, так и в стоимостном выражении.

Экспорт минеральных удобрений с РФ разнообразен как в плане стран, так и континентов.

Около 50% экспорта минеральных удобрений приходится на 6 стран: Индия, США, Китай, Украина, Турция, Бразилия.

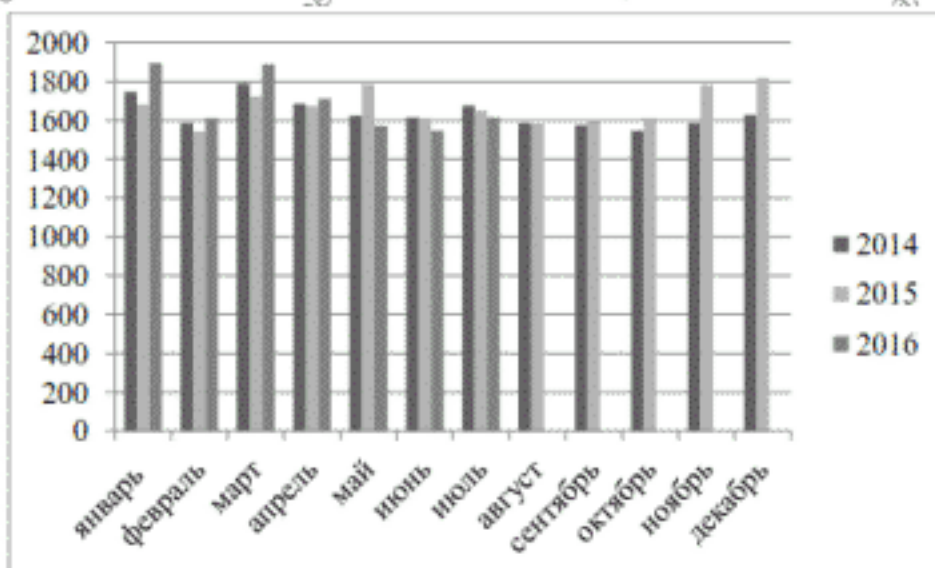
Объем экспортных поставок в натуральном выражении в данные страны за 2016 г. составил 1,1 млн. тонн удобрений.

При этом стоит отметить, что по за 2016 год 4 страны и вовсе увеличили поставки российской продукции от 15% до 60%. Спад объема поставок наблюдается в США и Индию на 35% и 25% соответственно в 2016 году по сравнению с 2015 годом.

Но несмотря на факт того, что РФ является одним из крупнейших производителей минеральных удобрений, в тоже время происходит и увеличение импорта в РФ. Рост импорта за 2016 г. по отношению к уровню 2015 г. в натуральном выражении увеличился на 10%, а в стоимостном на 4%.

Основными поставщиками минеральных удобрений в РФ являются в большей степени страны Таможенного Союза, а именно Казахстан и Республика Беларусь. Общая сумма обеих стран в структуре импорта составила около 60%. При этом из Казах-

стана объемы поставок увеличились в 2016 г. по сравнению с показателем 2015 г. на 42%, а с Республики Беларусь на 6%. Со стороны Польши было поставлено в 2016 г. минеральных удобрений 12 тыс. тонн, что выше уровня 2015 г. 2,5 раза.

Однако, ежегодное продление санкций по отношению к РФ со стороны Европейских стран позволяют РФ осуществлять политику импортозамещения и способствуют тому, что со стороны государства осуществляется государственная поддержка сельскохозяйственной и химической отрасли и в будущем будет способствовать увеличению объема производства минеральных удобрений в РФ.

Рост сельскохозяйственной отрасли в РФ за последние годы составляет в среднем 2,5-4%. По данным Министерства экономического развития, объем спроса на минеральные удобрения в РФ к 2019 году должен увеличиться на 15,6% по отношению к уровню 2015 года. Данная динамика будет обусловлена реализацией крупными химическими предприятиями, производящими минеральные удобрения, крупных инвестиционных проектов по открытию новых и расширению старых промышленных мощностей. Увеличение объема производства внутри РФ позволит не только удовлетворить спрос местных сельскохозяйственных производителей, но также позволит и увеличить их экспорт.

Библиографический список

1. Агровестник. Производство минеральных удобрений в РФ в 2014-2016 гг. URL: https://agrovesti.net/rinok_udobreniy/proizvodstvo_mineralnich_udobreniy_v_rossii_2014-2016_gg.html (дата обращения 01.07.2017)
2. Журнал «АгроСнабФорум» № 3 (апрель 2017). Мировой рынок минеральных удобрений. URL: <http://www.globalreach.ru/publications/mirovoy-gynok-mineralnyh-udobreniy.html> (дата обращения 15.07.2017)
3. Российская ассоциация производителей удобрений. Объемы потребления минеральных удобрений. URL: <http://www.rapu-fertilizer.ru/getfile.php?id=45> (дата обращения 01.08.2017)

References

1. Agrovestnik. Proizvodstvo mineral'nyh udobrenij v RF v 2014-2016 gg. URL: https://agrovesti.net/rinok_udobreniy/proizvodstvo_mineralnich_udobreniy_v_rossii_2014-2016_gg.html (data obrashcheniya 01.07.2017)
2. Zhurnal «AgroSnabForum» № 3 (aprel' 2017). Mirovoj rynok mineral'nyh udobrenij. URL: <http://www.globalreach.ru/publications/mirovoy-gynok-mineralnyh-udobreniy.html> (data obrashcheniya 15.07.2017)
3. Rossijskaya associaciya proizvoditelej udobrenij. Ob'emny potrebleniya mineral'nyh udobrenij. URL: <http://www.rapu-fertilizer.ru/getfile.php?id=45> (data obrashcheniya 01.08.2017)

НАУЧНАЯ ИНТЕЛЛИГЕНЦИЯ ЧЕЧЕНСКОЙ РЕСПУБЛИКИ В УСЛОВИЯХ АКТИВИЗАЦИИ ЭТНИЧЕСКОГО САМОСОЗНАНИЯ

Эльбиева Л.Р., к.с.н., доцент, Чеченский Государственный Университет

Аннотация: В статье рассматривается рост этнического самосознания в среде научной интеллигенции, обусловленный спецификой географических, этнографических, этнокультурных, религиозных, социально-экономических и политических факторов, так и тяжелыми последствиями, связанными с известными событиями 90-х годов прошлого века.

Ключевые слова: Научная интеллигенция, проблемный регион, межэтническое взаимодействие, этническое самосознание.

Abstract: The article examines the growth of ethnic self-awareness among the scientific intelligentsia, due to the specificity of geographical, ethnographic, ethnocultural, religious, socio-economic and political factors, and the grave consequences associated with the well-known events of 1990 of the last century.

Keywords: Scientific intelligentsia, problem region, interethnic interaction, ethnic self-awareness.

В условиях полиэтничного пространства, которым является российское общество, «осознание субъективности» теми или иными социальными субъектами тесно связано с процессами межэтнического взаимодействия.

В то же время в Северо-Кавказском регионе России они приобретают жизненно важное значение, отбрасывая социально-экономические и политические трудности. Следует отметить, что проблема межэтнических отношений и их роль в развитии интеллигенции представляет интерес для многих регионов России. [2]

Однако потребность в новом механизме взаимодействия между этническими группами, поиске стабилизирующего и объединяющего фактора межкультурной коммуникации в отличие от агрессии и нетерпимости ощущается в большей степени на Северном Кавказе, который является одним из самых «Проблемных регионов» в России.

Несмотря на то, что усложнение межэтнических отношений наблюдается во всем мире, для России это является определяющим деструктивным, поскольку полиэтничность является основным фактором развития российского общества.

Причинами межэтнической напряженности на Северном Кавказе являются его географические, демографические, этнокультурные, психологические, социально-экономические и политические особенности. В то же время в республиках Северного Кавказа степень межэтнической напряженности не одинакова: некоторые из них характеризуются усилением этнических конфликтов, а некоторые - относительной стабильностью межэтнического взаимодействия. Чеченская Республика входит в число первых.

По мнению исследователей, с конца 80-х и начала 90-х годов в «проблемных регионах» («зонах»), одним из которых является Северный Кавказ, важная психологическая поддержка - это обращение к историческим «ценностям». [14]

В результате наблюдается рост этнического самосознания. Существует несколько объяснений этого процесса. С.К. Бондырева приводит следующие подходы:

- рост этнического самосознания рассматривается в результате растущей «анонимности общества, которая заставляет людей объединяться на этнокультурных и религиозно-фундаментальных линиях».

- Рост этнического самосознания является результатом «расширения знаний о других, определяющих необходимость определения и ограничения»;

- рост этнического самосознания является следствием культурного уровня. [3]

Самой важной характеристикой субъективности является, по мнению исследователей, ориентация

на самопознание (в терминологии Э. Гидденса - рефлексивность). В этом случае, поскольку его необходимым условием является самосознание, которое является фактом прямого преобразования сознания в себя». [15]

В результате этническое самосознание научной интеллигенции рассматривается нами как условие его деятельности. Он определяет знание научной интеллигенции его роли в развитии общества, способствует выбору природы и направления деятельности, ее конкретных форм и методов.

Следует также сказать, что этническое самосознание является «частью» этнического сознания, отражая, воспринимая и представляя индивидов о себе как о представителях определенной, их общины». Как А.Ю. Шадаев, в процессе этнического самосознания, предмет и предмет знания полностью совпадают. [10]

Понимание взаимосвязи между этническим сознанием научной интеллигенции и ее деятельностью привело нас к следующему предположению: осознание научной интеллигенции как представителя определенного этноса, а также характера межэтнических отношений в профессиональном коллективе, повлиять на его социальные установки и предрасположенности (потенции) к социальным действиям, включая развитие межнациональной гармонии в республике.

В многокультурном пространстве ученый является представителем определенного этноса, культуры. В то же время наука является «местом встречи» для разных этнических групп. Само по себе это многокультурное пространство, в котором раскрывается конкретное преломление проблемы межэтнического взаимодействия: этническая толерантность и нетерпимость, межэтнические конфликты и пути их преодоления, а также адаптация в многонациональной среде.

Одной из основных характеристик этнического сознания является этническая идентичность, которая представляет собой «сложную систему, состоящую из взаимосвязанных компонентов». [11]

Среди факторов, которые объединяют человека с представителями того или иного этноса, сообщество занимает лидирующие позиции в общности языка, менталитета, психологии, исторической родины, сообщества этнической культуры, традиций и обычаев, общего происхождения и исторического прошлого. В целом можно сказать, что все вышеупомянутые компоненты этнической идентичности занимают высокое место в сознании научной интеллигенции.

Следует подчеркнуть, что язык и этнические традиции, обычаи являются основными компонентами этнического сознания. Это те, которые позволяют нам больше ориентироваться в полиэтнич-

ском пространстве. На этом языке существует не только средство коммуникации, но и необходимое условие для научных исследований. Прежде всего, это относится к гуманистическим ученым. Знание русского и чеченского языка расширяет возможности научной коммуникации.

С начала 1990-х годов в республиках Северного Кавказа возникла проблема двуязычия. Более того, это не только следствие растущего этнического самосознания народов Северного Кавказа, но и его причин. Способность писать и читать на своем собственном языке способствует более глубокому пониманию своей культуры, а также расширяет возможности сохранения и передачи этнических традиций, ценностей и норм. В то же время, по мнению исследователей, в многоэтническом пространстве владение несколькими языками является важным фактором межнационального общения.

Профессиональная деятельность научной интеллигенции происходит в коллективах, этнический состав которых характеризуется преобладанием «людей их этноса». В ситуации, когда этнические группы вступают в диалог друг с другом, может быть сформирован механизм социальной и психологической защиты, который облегчает активацию внутригруппового предложения (конвергенции) и предложение внешней группы противников (дистанционное обучение). [1]

Несмотря на наличие внутригруппового предложения, это не приводит к межэтнической нетерпимости. Появление нетерпимости препятствует специфике деятельности научной интеллигенции. Возможный негативный опыт межэтнического общения может сублимировать в конфронтацию на уровне идей, знаний, точек зрения по той или иной проблеме.

В то же время научная интеллигенция формирует особый тип толерантности, основанный на уважении чужого мнения, способности принимать истину. Он воспитывает культуру управления спорами на основе традиции научной дискуссии.

В то же время возникновению этнической нетерпимости препятствует установление достаточно сильной системы межэтнических отношений в процессе научного общения.

В общем, степень конфликта между научной интеллигенцией низка. В то же время ученые объясняют трудности общения с коллегами с качеством их работы, их личными качествами, разными взглядами на жизнь и т. д.

Следует сказать, что с точки зрения этнической конфликтологии одним из основных источников одного из источников конфликта является так называемое «этническое предпринимательство». Вице-адмирал Авксентьев отмечает, что «этнический» или «политический предприниматель» - это человек, который управляет и манипулирует этнической принадлежностью, чтобы получить материальные ресурсы и власть. [8]

По нашему мнению, возможность манипулирования этнической принадлежностью в сфере науки невелика. Кроме того, более низкая возможность «манипулировать этнической принадлежностью» в науке, чем, например, в политике, связана с другим не менее важным обстоятельством. Научная деятельность, особенно в России, не способствует достижению высокого статуса, хотя ее номинальный статус остается в общественном сознании, а также высокий уровень материального благополучия.

Изучение этнического сознания научной интеллигенции позволяет заключить, что в качестве общественного актора он содержит значительный интеграционный потенциал, т. е. Совокупность знаний, норм, ценностей, которые унифицированы и разделены. Его представляют люди высокой куль-

туры, отличительная черта которых, по мнению исследователей, не является враждебностью к иностранному гражданству, к чужому мнению. [12]

Неоднозначная оценка роли интеллигенции в науке, развитие северокавказских республик в 1990-х годах. Например, В. Мансуров считает, что «интеллектуалы, писатели и академики» (т. е. Представители интеллигенции) в постперестроечный период были в основном «этнически предвзятыми». По его мнению, широкие массы интеллигенции превратились в «политизированное заблуждение, будучи уверенным, что демократизация и разрушение имперских структур могут быть достигнуты путем реализации права наций на самоопределение». [6]

Ж.С. Зайналодиева насчитывала более 240 партий и движений, которые действовали к началу 1990-х годов в республиках Северного Кавказа. В то же время, по ее информации, более трети участников этих партий и движений были представителями интеллигенции, которые в пользу возрождения национального языка, культуры, обычаев и традиций стали явно националистическими позициями и часто подстрекаемые межнациональные разногласия, и антироссийские настроения. [4]

Некоторые исследователи также отмечают, что процесс суверенизации регионов России, в котором определенная роль научной интеллигенции привела к разрушению целостного культурного и образовательного пространства. В результате были нарушены культурные и образовательные связи, а интеллигенция северокавказских республик была разделена по этническому, религиозному и политическим направлениям. [13]

Однако оценка негативных последствий деятельности научной интеллигенции требует некоторого уточнения. Интеллигенция - это сложная и гетерогенная социальная формация. Поэтому, учитывая роль научной интеллигенции в развитии общества, необходимо учитывать ее внутреннюю дифференциацию, в которой есть такие группы, как политически ориентированная научная элита и социально ориентированная научная интеллигенция. Некоторые исследователи предлагают дифференциацию в «социальной элите», «идеологи» и «социальной элите», отмечая, что деятельность первой и второй направлена на разработку и демонстрацию политических идей, вокруг которых мобилизуются различные этнические сообщества. [16]

В отличие от политически ориентированной научной элиты социально ориентированная научная интеллигенция рассматривается нами как социальная и профессиональная группа, которая создает и передает знания, прежде всего научные, а также способствует передаче ценностей и социокультурного опыта.

Однако он не преследует каких-либо политических задач в своей деятельности.

Должна сказать, что эта группа интеллектуалов представляет большинство в республиках Северного Кавказа.

Похоже, эта тенденция характеризует российское общество в целом, занимаясь проблемами «выживания» в сложных социально-экономических условиях. Кроме того, согласно данным мониторинга за 1994-2003 годы, число граждан, которые считают, что большинство россиян не может влиять на политические процессы в стране, увеличилось на 19%. [9] Среди них значительная часть научной интеллигенции.

Например, знание этнических традиций, обычаев, норм другого этноса позволило бы принять более правильное решение в пользу того или иного поведения. Назначенная функция научной интеллигенции становится важной, когда формирование

отношений индивидов происходит в условиях социальных изменений. Г.Г. Диллигенский обращает внимание на то, что «человек в целом очень редко выбирает свое совершенно уникальное отношение к социальной и политической реальности». [5]

По его мнению, чаще всего люди заимствовали отношение к этой реальности от других, от того или иного социального сообщества. Похоже, что научная интеллигенция является одним из таких социальных сообществ.

Он формирует информационную среду для появления определенных настроений или стереотипов.

Следует уточнить, что в некоторых случаях не объективные, ненадежные научные знания под влиянием этнонациональных чувств, воспринимаемых отдельными лицами, могут способствовать возникновению негативных установок. В этом случае этническое самосознание научной интеллигенции имеет большее значение.

Кроме того, ситуация выбора предполагает существование так называемого «нелинейного мышления», т. е. Переход от линейного к нелинейному мышлению.

Понимание научной интеллигенции субъективности, ее реализация как социального фактора в многонациональном обществе неразрывно связаны с его ролью в развитии взаимопонимания между этническими группами, предотвращением националистических и сепаратистских настроений, возможными этническими конфликтами.

Как субъект мезоуровня процесса трансформации, у научной интеллигенции недостаточно сил для определения национальной политики. Тем не менее, он имеет достаточно высокий потенциал (интеллектуальный, культурный, информационный), чтобы дополнить его, исправить его с учетом социально-культурных особенностей этого региона.

В этом случае, согласно Т.И. Заславская, «деятельность мезоакторов не имеет имманентно положительного или отрицательного знака - в зависимости от обстоятельств, она может иметь как конструктивный, законный, так и деструктивный неюридический характер». [7]

В отношении научной интеллигенции это положение означает, что она может способствовать как формированию негативных этнических установок (на уровне общества, отдельных социальных групп, отдельных лиц), так и положительному отношению к другой культуре и другому этносу.

Исследования научной интеллигенции позволяют выявить следующие сферы деятельности научной интеллигенции: интеллектуальную, психологическую, образовательную, политическую, а также ориентацию на личные качества.

Интеллектуальная направленность развития межэтнического диалога включает в себя следующие формы: «изучение этнических процессов и формирование общей концепции», публикация научных статей, монографий по этому вопросу, «перевод знаний в области истории», Этнология, этнопсихология».

Психолога - педагогическая направленность деятельности научной интеллигенции предполагает «предложение толерантных взглядов», «убеждение в необходимости искать диалог», «воспитание уважения к другим этносам», «развитие общей культуры».

Научная интеллигенция, придерживаясь просветительской ориентации, видит для себя возможные «выступления на радио и телевидении», «публикацию популярной литературы».

Немногие участвуют в разработке региональных программ развития межэтнических отношений, выборе политического направления деятельности.

Этот список закрывает это направление деятельности научной интеллигенции, что влияет на общество через личные качества, т. е. личный пример и опыт.

Поддержание и развитие «образа» научной интеллигенции как интегрирующей социальной силы, «модератора» этнокультурных конфликтов, носителя этнических и общечеловеческих ценностей, является неперенным условием гуманизации социальных отношений в трансформирующей России.

В то же время, по нашему мнению, в условиях меняющегося многоэтнического общества также изменится идея научной интеллигенции как активного социального субъекта, ее роль в современных процессах. Когда мы приближаемся к состоянию относительного равновесия и стабилизации, назначение научной интеллигенции приобретает, пожалуй, другой характер.

На данный момент общество должно понимать происходящие в нем преобразования, их оценку научной интеллигенцией, предложение научно обоснованных шагов по преодолению духовного, морального кризиса, ведущего к потере исторической памяти, дезорганизации общества,

Будучи самым важным участником этнокультурных процессов на Северном Кавказе и используя свой потенциал для межэтнического общения, а также возможность его передачи обществу, он может играть значительную роль в урегулировании и предотвращении межэтнических конфликтов.[5]

На наш взгляд, именно в таком качестве научная интеллигенция сможет себя в полной мере реализовать как социальный актор изменяющегося полиэтнического общества.

Библиографический список

1. Авксентьев В.А. Этническая конфликтология: концепции и тенденции развития // Социальные конфликты: экспертиза, прогнозирование, технологическое разрешение. Вып.18; М.- Ставрополь, 2002. С.28.
2. Бильтрикова А.В.. Бурятская национальная интеллигенция на современном этапе: Дис... канд.соц.наук. Улан- Удэ, 1998; Ганиев М.Н. Научная интеллигенция как социально - профессиональная группа; (На материалах Республики Татарстан): Дис.канд.соц.наук. Казань, 1996; Жандоров П.Н. национальная интеллигенция в социально - политической структуре общества: на примере Саха (Якутия): Дис. канд. филос.наук. Якутск, 2001 и др.
3. Бондырева С.К. Феномен толерантности в системе межэтнических отношений // Толерантное сознание и формирование толерантных отношений (теория и практика); Сб. научно методических статей / Под ред. С.К. Бондыревой. Воронеж, 2003. С.14.
4. Белогуров А.Ю. Развитие этнорегиональных образовательных систем Юга России в стратегии устойчивого развития региона // Устойчивое развитие Юга России: состояние, проблемы, перспективы (Сб. тезисов конференции) / Отв. ред. В.Г.Игнатов. Ростов - на Дону, 2003. С. 367.
5. Диллигенский Г.Г. Социально - политическая психология; М.,1996. С.159.
6. Зайналадиева Ж.С. Гуманитарная интеллигенция в развитии наций и межнациональных отношений в середине 80-х - 90-е годы (на материалах республик Северного Кавказа): Автореф. Дис. канд. истор. наук. М.1997. С.18.

7. Заславская Т.И. О субъектно-деятельностном аспекте трансформационного процесса // Кто и куда стремится вести Россию?.. Акторы макро-, мезо-, микроуровня современного трансформационного процесса / Под общей ред. Т.И. Заславской. М., 2001. С.11.
8. Иванова С.Ю. и др. Формирование современных навыков межэтнического взаимодействия в Ставропольском крае: коллективная монография. Ставрополь, 2002. с.25.
9. Крохмалев А.Е., Пронина Е.И., Колесникова Е.Ю. Образование как фактор социальной дифференциации и мобильности («круглый стол») // Образование и наука в процессе реформ: Социологический анализ / Под ред. Д.Л. Константиновского и др. М., 2003. С.376.
10. Лебедева Н.М. Введение в этническую и кросс – культурную психологию; Учебное пособие, М., 1999. С.59.
11. Лебедева Н.М. Указ.соч. С.178.
12. Мансуров В.А. Интеллигенция в перестройке // Интеллигенция в социальных процессах современного общества М., 1992. С.56.
13. Майборода Э.Т. Влияние интеллигенции на суперэтническую мобилизацию. Особенности процесса в Северо-Кавказском регионе // Интеллигенция Северного Кавказа в истории России (материалы международной научной конференции 10-11 апреля 1998г.) / Под ред. В.А. Шаповалова и др. Ставрополь, 1998. Ч.1. С.112.
14. Шадже А.Ю., Шеуджен Э.А. Северокавказское общество, опыт системного анализа. Москва – Майкоп, 2004. С.58.
15. Шадже А.Ю. Гармонизация межнациональных отношений (Некоторые аспекты духовной жизни). Майкоп, 1990. С.40.
16. 10 лет российских реформ глазами россиян (аналитический доклад). Институт комплексных социальных исследований РАН. [Электронный ресурс]. URL: libelli.ru/magazine/02_2/2002_2_3_2.htm (дата обращения: 01.08.2017).

References

1. Avksen'tev V.A. Ehtnicheskaya konfliktologiya: koncepcii i tendencii razvitiya // Social'nye konflikty: ehkspertiza, prognozirovaniye, tekhnologii razresheniya. Vyp.18; M.- Stavropol', 2002. S.28.
2. Bil'trikova A.V., Buryatskaya nacional'naya intelligenciya na sovremennom etape: Dis... kand.soc.nauk. Ulan-Udeh, 1998; Ganiev M.N. Nauchnaya intelligenciya kak social'no – professional'naya gruppa; (Na materialah Respubliki Tatarstan): Dis...kand.soc.nauk. Kazan', 1996; Zhondorov P.N. nacional'naya intelligenciya i social'no – politicheskoy strukture obshchestva: na primere Saha (Yakutiya); Dis...kand.filos.nauk. YAkutsk, 2001 i dr.
3. Bondyreva S.K. Fenomen tolerantnosti v sisteme mezhehtnicheskikh otnoshenij // Tolerantnoe soznaniye i formirovaniye tolerantnykh otnoshenij (teoriya i praktika); Sb. nauchno-metodicheskikh statej / Pod red. S.K. Bondyrevoj. Voronezh, 2003. S.14.
4. Belogorov A.YU. Razvitiye ehtnoregional'nykh obrazovatel'nykh sistem Yuga Rossii v strategii ustojchivogo razvitiya regiona // Ustojchivoe razvitiye Yuga Rossii: sostoyaniye, problemy, perspektivy (Sb. tezisov konferencii) / Otv. red. V.G. Ignatov. Rostov – na Donu, 2003. S. 367.
5. Dilligenskiy G.G. Social'no – politicheskaya psihologiya. M., 1996. S.159.
6. Zajnalabdjeva Zh.S. Gumanitarnaya intelligenciya v razviti nacij i mezhnacional'nykh otnoshenij v seredine 80-h – 90-e gody (na materialah respublik Severnogo Kavkaza): Avtoref. Dis. kand. Istor. nauk. M.1997. S.18.
7. Zaslavskaya T.I. O sub'ektno – deyatel'nostnom aspekte transformacionnogo processa // Кто и куда стремится вести Россию?.. Акторы макро-, мезо-, микроуровня современного трансформационного процесса / Под общечей ред. Т.И. Заславской. М., 2001. С.11.
8. Ivanova S.YU. i dr. Formirovaniye sovremennykh navykov mezhehtnicheskogo vzaimodejstviya v Stavropol'skom krae: kolektivnaya monografiya. Stavropol', 2002.s25.
9. Krohmaljev A.E., Pronina E.I., Kolesnikova E.YU.. Obrazovanie kak faktor social'noj differenciacii i mobil'nosti («kruglyj stol») // Obrazovanie i nauka v processe reform: Sociologicheskij analiz / Pod red. D.L. Konstantinovskogo i dr. M., 2003.S.376.
10. Lebedeva N.M. Vvedeniye v ehtnicheskuyu i kross – kul'turnuyu psihologiyu; Uchebnoye posobie, M., 1999. S.59.
11. Lebedeva N.M. Uказ.soch. S.178.
12. Mansurov V.A. Intelligenciya v perestrojke // Intelligenciya v social'nykh processah sovremennogo obshchestva M., 1992. S.56.
13. Majboroda E.H.T. Vliyaniye intelligencii na superehtnicheskuyu mobilizaciyu. Osobennosti processa v Severo-Kavkazskom regione // Intelligenciya Severnogo Kavkaza v Istorii Rossii (materialy mezhdunarodnoj nauchnoj konferencii 10-11 aprelya 1998g.) / Pod red. V.A. SHapovalova i dr. Stavropol', 1998. Ch.1. S.112.
14. SHadzhe A.YU., SHEudzhen E.H.A. Severokavkazskoe obshchestvo, opyt sistemnogo analiza. Moskva – Majkop, 2004. S.58.
15. SHadzhe A.YU. Garmonizaciya mezhnacional'nykh otnoshenij (Nekotorye aspekty duhovnoj zhizni). Majkop, 1990. S.40.
16. 10 let rossijskikh reform glazami rossijan (analiticheskij doklad). Institut kompleksnykh social'nykh issledovanij RAN. [Ehlektronnyj resurs]. URL: libelli.ru/magazine/02_2/2002_2_3_2.htm (data obrashcheniya: 01.08.2017).

РОЛЬ ФЕДЕРАЛЬНОЙ ЦЕЛЕВОЙ ПРОГРАММЫ В ПОВЫШЕНИИ КОНКУРЕНТОСПОСОБНОСТИ ТУРИСТИЧЕСКОЙ СФЕРЫ РЕСПУБЛИКИ КРЫМ

Ярош О.Б., д.э.н., профессор, Крымский федеральный университет им. В.И. Вернадского
Митина Э.А., ассистент, Крымский федеральный университет им. В.И. Вернадского

Аннотация: В статье проведен анализ посещения туристами регионов Республики Крым, выявлены приоритетные направления прибытия, рассмотрены туристско-рекреационные кластеры региона и выделенные на их развитие денежные средства из бюджета, описаны перспективные направления развития туризма в Крыму, повышающих конкурентоспособность данного региона, определены основные категории отдыхающих на полуострове.

Ключевые слова: туристско-рекреационные кластеры, федеральные целевые программы, бюджет, Республика Крым, туристические потоки, конкурентоспособность.

Abstract: The article analyzes the tourists regions of the Republic of Crimea, identified priority directions of arrival, considered a tourist-recreational cluster in the region and dedicated to the development of their funds from the budget, describes the promising directions of development of tourism in Crimea, enhancing the competitiveness of the region, the basic categories of tourists on the peninsula.

Keywords: tourism and recreation clusters, federal programs, the budget, the Republic of Crimea, tourist flows, competitiveness.

Известно, что целевые программы являются одним из важнейших средств реализации структурной политики государства, активного воздействия на его социально-экономическое развитие и должны быть сосредоточены на реализации крупномасштабных, наиболее важных для государства инвестиционных и научно-технических проектов, направленных на решение системных проблем, входящих в сферу компетенции федеральных органов исполнительной власти [8]. Вопросы управления федеральными целевыми программами были рассмотрены в статьях Ковалевой М.В. [1], Митрофановой И.В., Жукова А.Н. [5], особенностям финансирования федеральных целевых программ посвящены труды Лукиной В.Д. [2], Симяхиной О.Н. [6]. Однако, посмотрим на эффективность реализации федеральной целевой программы (далее – ФЦП) развития Республики Крым с точки зрения маркетолога. В рамках данной работы мы попробуем рассмотреть эффективность и возможность реализации федеральных целевых программ не с позиции необходимости развития отдельных территорий, а с точки зрения удовлетворения потребностей туристов с целью повышения конкурентоспособности региона. Исследование подобных вопросов под таким углом позволит сравнить возможности развития туристической инфраструктуры, которые заложены в ФЦП развития Республики Крым и нужды потребителей турпродукта.

Цель статьи – выявление роли федеральных целевых программ в повышении конкурентоспособности туристической сферы Республики Крым. В связи с поставленной целью были поставлены две задачи: рассмотреть эффективность реализации ФЦП с точки зрения развития отдельных туристических регионов Республики Крым, реализуя таким образом классический «сбытовой подход» и проанализировать полезность реализации ФЦП с позиции реальных потребностей и нужд потребителей туристического продукта, основываясь на «маркетинговом подходе».

Существуют два основных, ставших классическими, варианта исследования возможностей продвижения товаров и услуг.

1. Сбытовой подход, который подразумевает продвижение по цепочке: факторы производства (туристическая инфраструктура) – услуги – сбыт и продвижение – получение прибыли за счет роста объемов продаж.

2. Маркетинговый подход логика которого выстраивается по несколько другому пути: изучение рынка сбыта – определение нужд и потребностей потребителей – согласованный маркетинг и в результате – получение прибыли за счет удовлетворенности покупателей турпродукта (потребителей).

За последние пол века было обосновано показано в значительном количестве работ, что наиболее эффективным и отвечающим современным реалиям развития рынка является второй из указанных выше вариантов. Поэтому принятие программных документов и стратегий предполагает движение по логической цепочки: сначала определение потребностей реальных потребителей, а потом уже поиск механизмов удовлетворения искомых нужд за счет согласованных программных документов. Направленных на развитие актуальных направлений туристической сферы.

Для обеспечения комплексного развития курортно-туристской сферы Республики Крым было разработано шесть туристско-рекреационных кластеров, включенных в ФЦП «Социально-экономическое развитие РК и г. Севастополя до 2020 года» их разработка и функционирование позволит создать объекты инфраструктуры, соответствующие определенным требованиям и потребностям регионов, а также активизировать инвестиционную и туристическую деятельность в Крыму. На их создание в период 2015-2020 гг. планируется выделить из средств федерального бюджета 22,5 млрд. руб. [9].

В итоге предполагается, что объекты ФЦП будут являться ядром для развития следующих туристических кластеров (таблица 1).

Территориальное распределение кластеров, показывает, что они расположены в Западной, Восточной, Юго-Восточной и Юго-Западной частях Республики Крым. Обратимся к исследованию потребностей потенциальных туристов с позиции маркетингового подхода.

Для того, чтобы выбрать правильные пути и стратегии позиционирования крымского полуострова, необходимо, прежде всего, определить потребительские предпочтения туристов, наиболее посещаемые районы и объекты отдыха. Опираясь на данные проведенного нами опроса среди 236 респондентов в аэропорту «Симферополь» и Керченской паромной переправе, были получены следующие результаты (таблица 2).

Таблица 1. Исследование предложения турпродуктов в кластерах и бюджеты на их реализацию

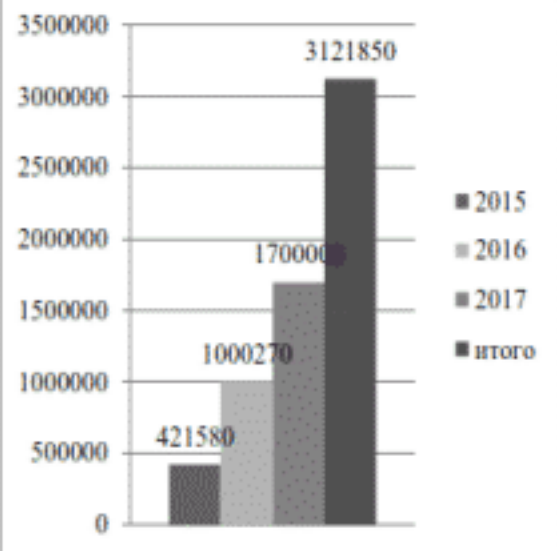
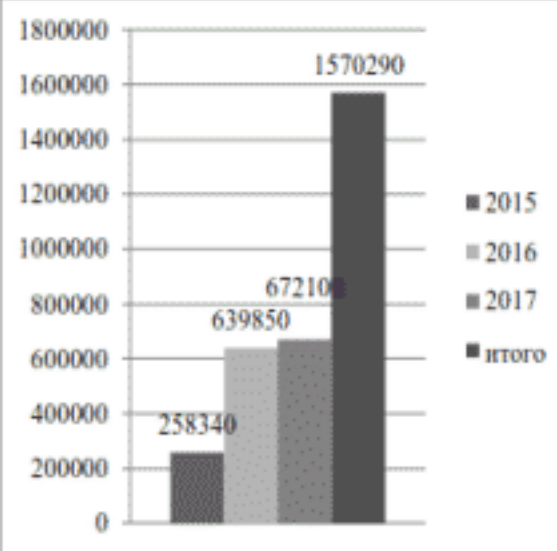
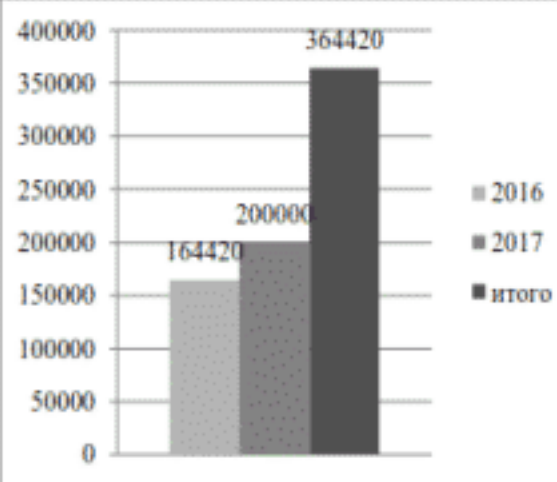
Название и суть кластера	Бюджет на реализацию тыс. руб.										
<p>1. Туристско-рекреационный кластер «Детский отдых и оздоровление». Территория Евпаторийского городского округа. Направление: создание инфраструктуры общенационального центра семейного оздоровления.</p>	 <table border="1"> <thead> <tr> <th>Год</th> <th>Бюджет (тыс. руб.)</th> </tr> </thead> <tbody> <tr> <td>2015</td> <td>421580</td> </tr> <tr> <td>2016</td> <td>1000270</td> </tr> <tr> <td>2017</td> <td>1700000</td> </tr> <tr> <td>Итого</td> <td>3121850</td> </tr> </tbody> </table>	Год	Бюджет (тыс. руб.)	2015	421580	2016	1000270	2017	1700000	Итого	3121850
Год	Бюджет (тыс. руб.)										
2015	421580										
2016	1000270										
2017	1700000										
Итого	3121850										
<p>2. Туристско-рекреационный кластер «Лечебно-оздоровительный отдых». Территория Сакского городского округа. Направление: создание инфраструктуры грязелечебного курорта.</p>	 <table border="1"> <thead> <tr> <th>Год</th> <th>Бюджет (тыс. руб.)</th> </tr> </thead> <tbody> <tr> <td>2015</td> <td>258340</td> </tr> <tr> <td>2016</td> <td>639850</td> </tr> <tr> <td>2017</td> <td>672100</td> </tr> <tr> <td>Итого</td> <td>1570290</td> </tr> </tbody> </table>	Год	Бюджет (тыс. руб.)	2015	258340	2016	639850	2017	672100	Итого	1570290
Год	Бюджет (тыс. руб.)										
2015	258340										
2016	639850										
2017	672100										
Итого	1570290										
<p>3. Туристско-рекреационный кластер в районе озера Чокракское. Территория Ленинского муниципального района. Направление: создание инфраструктуры бальнеологического курорта.</p>	 <table border="1"> <thead> <tr> <th>Год</th> <th>Бюджет (тыс. руб.)</th> </tr> </thead> <tbody> <tr> <td>2016</td> <td>164420</td> </tr> <tr> <td>2017</td> <td>200000</td> </tr> <tr> <td>Итого</td> <td>364420</td> </tr> </tbody> </table>	Год	Бюджет (тыс. руб.)	2016	164420	2017	200000	Итого	364420		
Год	Бюджет (тыс. руб.)										
2016	164420										
2017	200000										
Итого	364420										

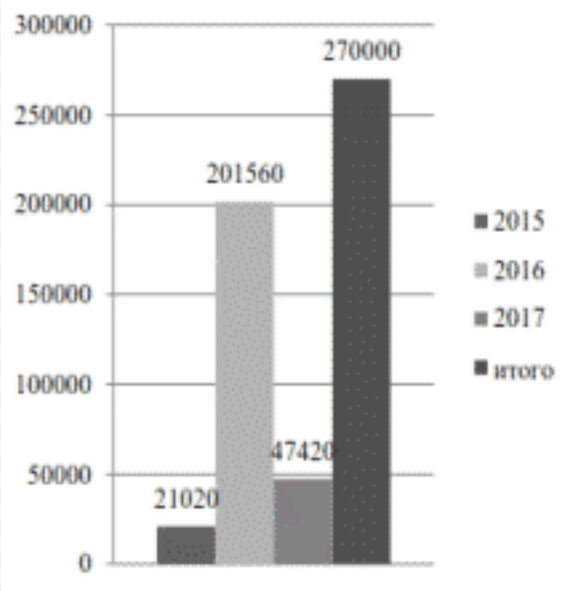
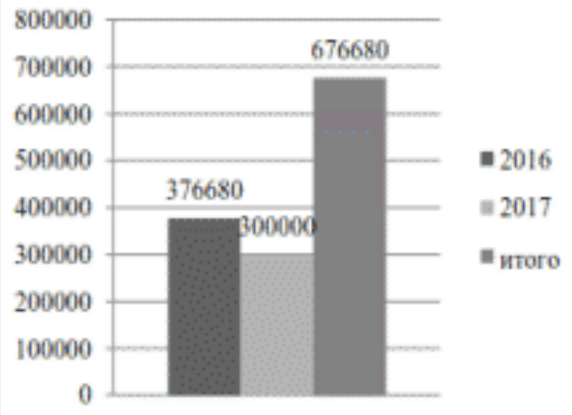
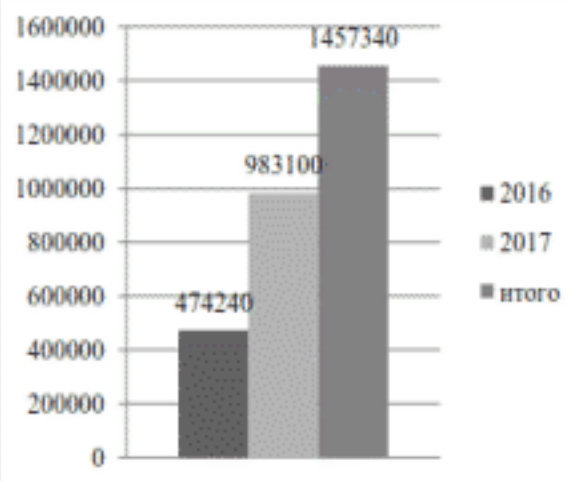
<p>4. Туристско-рекреационный кластер «Бахчисарайский». Территория Бахчисарайского муниципального образования. Направление: создание круглогодичного горно-лыжного туристского комплекса с сетью канатных дорог</p>	 <table border="1"> <thead> <tr> <th>Year</th> <th>Value</th> </tr> </thead> <tbody> <tr> <td>2015</td> <td>21020</td> </tr> <tr> <td>2016</td> <td>201560</td> </tr> <tr> <td>2017</td> <td>47420</td> </tr> <tr> <td>итого</td> <td>270000</td> </tr> </tbody> </table>	Year	Value	2015	21020	2016	201560	2017	47420	итого	270000
Year	Value										
2015	21020										
2016	201560										
2017	47420										
итого	270000										
<p>5. Туристско-рекреационный кластер «Черноморский». Территория Оленевского сельского поселения Черноморского муниципального образования. Направление: создание центра развития экстремального, археологического и автотуризма.</p>	 <table border="1"> <thead> <tr> <th>Year</th> <th>Value</th> </tr> </thead> <tbody> <tr> <td>2016</td> <td>376680</td> </tr> <tr> <td>2017</td> <td>300000</td> </tr> <tr> <td>итого</td> <td>676680</td> </tr> </tbody> </table>	Year	Value	2016	376680	2017	300000	итого	676680		
Year	Value										
2016	376680										
2017	300000										
итого	676680										
<p>6. Туристско-рекреационный кластер «Коктебель». Территория Феодосийского муниципального образования. Направление: развитие активных видов туризма.</p>	 <table border="1"> <thead> <tr> <th>Year</th> <th>Value</th> </tr> </thead> <tbody> <tr> <td>2016</td> <td>474240</td> </tr> <tr> <td>2017</td> <td>983100</td> </tr> <tr> <td>итого</td> <td>1457340</td> </tr> </tbody> </table>	Year	Value	2016	474240	2017	983100	итого	1457340		
Year	Value										
2016	474240										
2017	983100										
итого	1457340										

Источники: составлено автором на основе [7]

В результате проведенного наблюдения можно прийти к некоторым предварительным итогам.

1. Наиболее посещаемыми районами, согласно маркетинговым исследованиям, является Южная часть Крыма, интерес к ним высказали около 50% респондентов, однако в ФЦП отсутствуют средства для развития этого направления.

2. Учитывая доходы респондентов, объекты ФЦП должны быть ориентированы, прежде всего, на сегмент с доходом до 20 тыс. руб., поскольку планируется, что отдых в Крыму, будет доступен потребителям с низким и средним уровнем дохода.

Таблица 2. Исследование спроса и потребностей туристов

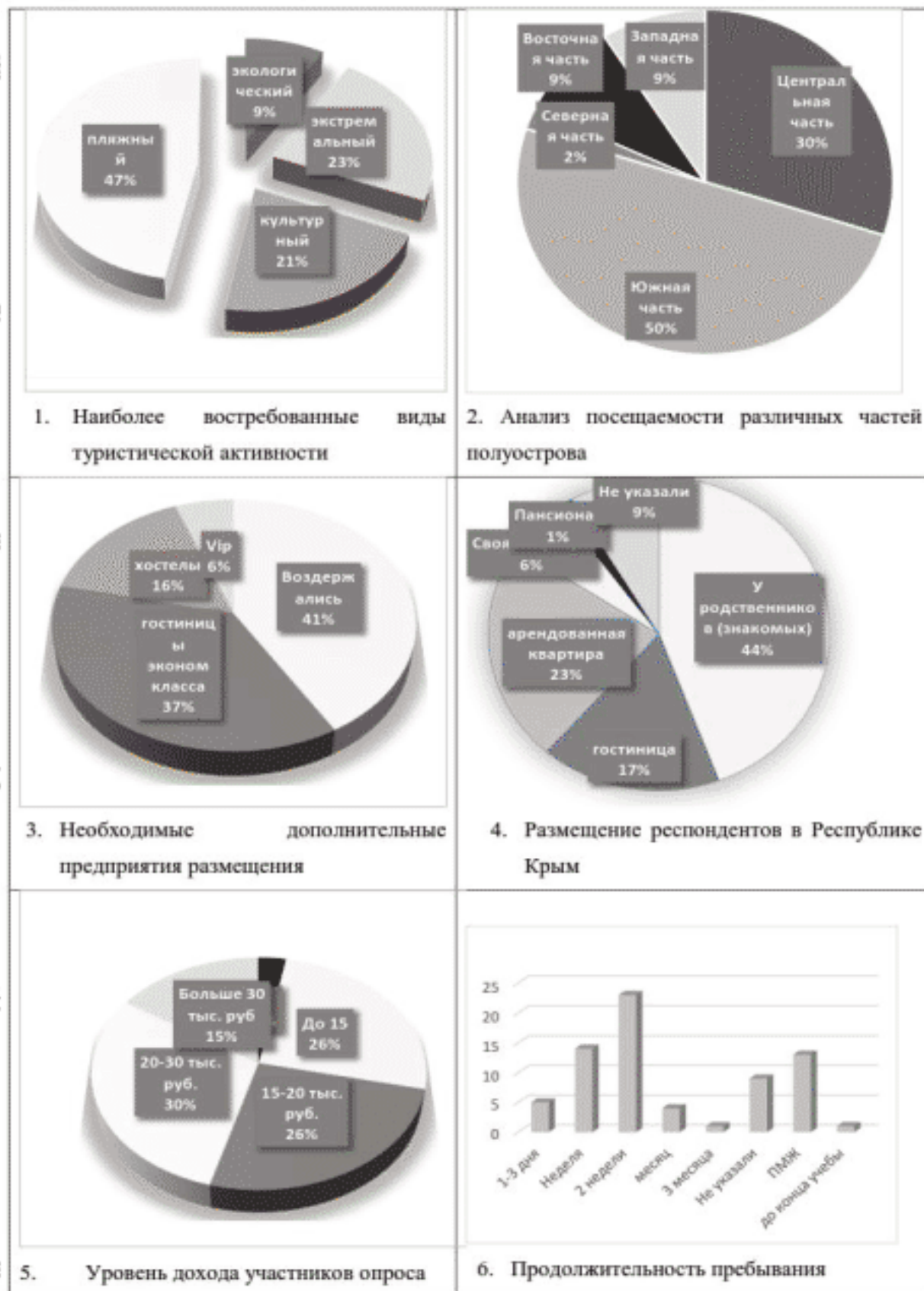

3. В результате проведенной сегментации были определены 2 категории отдыхающих в Крыму. К первой относятся мужчины и женщины, не состоящие в браке, возрастом от 21 до 45 лет, с доходами от 15 тыс. руб., ко второй – женщины, состоящие в браке,

возрастом от 21 до 45 лет, с доходами от 15 до 30 тыс. руб. в месяц, в основном посещающие Южную, Центральную и Восточную части Крыма. Большая часть респондентов отметила среди основного интереса архитектурные памятники – 50% опрошенных,

детские курорты были интересны только 10% опрошенным. В то время, как развитие инфраструктуры в ФЦП будет в большей степени по направлению развития детского и оздоровительного туризма.

4. Республику Крым посещают, прежде всего, с целью отдыха на море, что обусловлено хорошим климатом, наличием пляжей поэтому горно-лыжный туризм, который планируется развивать в Бахчисарайском районе пока интересен только 5% респондентов.

Таким образом, Республика Крым должна позиционироваться как конкурентоспособный курортный регион, ориентированный на бюджетный отдых. Прежде всего за счет создания необходимых предприятий размещения, так как по результатам опроса 45% туристам не хватает гостиниц именно эконом класса, а хостелов – 40%. Полуостров имеет различ-

ные интересные объекты отдыха, которые могут быть ориентированы исключительно на свой сегмент, но при этом главный плюс должен заключаться в их доступности. Поэтому для повышения узнаваемости и привлекательности региона необходимо активное участие его представителей по созданию качественной рекламы и распространению ее в сети Интернет (84% опрошенных туристов получают информацию из сети Интернет). В связи с чем, необходимо разработать специальную программу, позволяющей наладить сотрудничество между объектами обеспечивающей инфраструктуры ФЦП интегрированной маркетинговыми коммуникациями, что позволит популяризировать Восточную и Западную части Республики Крым, в частности памятники культуры, достопримечательности, предприятия отдыха и повысить узнаваемость остальных кластеров.

Библиографический список

1. Ковалева М.В. Совершенствование организационной структуры управления федеральной целевой программой / М.В. Ковалева // Московское научное обозрение. 2011. №1, с. 13-15.
2. Лукина В.Д. Особенности финансирования федеральных целевых программ / В.Д. Лукина // Социально-экономические проблемы развития РФ: сборник научных трудов преподавателей и аспирантов кафедры «Финансы и кредит» РГСУ. 2008. С. 108-113.
3. Митина Э.А. Федеральные целевые программы как инструмент развития экономики страны и их классификация / Э.А. Митина // Трансформация хозяйственных связей и торговой политики региона в условиях реализации федеральных целевых программ: межрегиональная научно-практическая конференция. 2016. С.124-127.
4. Митина Э.А., Мордвинова А.И. Специфика реализации региональных программ / Э.А. Митина, А.И. Мордвинова // Трансформация хозяйственных связей и торговой политики региона в условиях реализации федеральных целевых программ: межрегиональная научно-практическая конференция. 2016. С. 130-132.
5. Митрофанова И.В., Жуков А.Н. Организационный механизм управления федеральными целевыми межрегиональными программами / И.В. Митрофанова, А.Н. Жуков Региональная экономика. Юг России. 2010. №11. С. 144-159.
6. Симахина О.Н. Финансовые аспекты федеральных целевых программ РФ, направленных на реализацию инновационного потенциала РФ / О.Н. Симахина // Финансы и реиндустриализация: от теории к практике: сборник статей Всероссийской студенческой научно-практической конференции. 2016. С. 321-328.
7. Федеральная целевая программа «Социально-экономическое развитие Республики Крым и города Севастополя до 2020 года»: [ФЦП принято Министерством РФ 11.08.2014 г.]. – [Электронный ресурс]. – Официальный сайт Правительства РФ. - Режим доступа: [<http://government.ru/docs/14254/>].
8. Ярош О.Б. Перспективы развития потребительского рынка непродовольственных товаров в Республике Крым / О.Б. Ярош // Трансформация хозяйственных связей и торговой политики региона в условиях реализации федеральных целевых программ: межрегиональная научно-практическая конференция. 2016. С. 107-110.
9. Ярош О.Б., Рязанцева А. И. Федеральная целевая программа как драйвер развития туристских кластеров в Республике Крым / О.Б. Ярош, А.И. Рязанцева // Трансформация хозяйственных связей и торговой политики региона в условиях реализации федеральных целевых программ: межрегиональная научно-практическая конференция. 2016. С.142-146.

References

1. Kovaleva M.V. Sovershenstvovanie organizatsionnoy struktury upravleniya federal'noj celevoy programmy / M.V. Kovaleva // Moskovskoe nauchnoe obozrenie. 2011. №1. S. 13-15.
2. Lukina V.D. Osobennosti finansirovaniya federal'nyh celevykh programm / V.D. Lukina // Social'no-ekonomicheskie problemy razvitiya RF: sbornik nauchnykh trudov prepodavatelej i aspirantov kafedry «Finansy i kredit» RGSU. 2008. S. 108-113.
3. Mitina E.H.A. Federal'nye cel'evye programmy kak instrument razvitiya ehkonomiki strany i ih klassifikatsiya / E.H.A. Mitina // Transformatsiya hozyajstvennykh svyazey i torgovoy politiki regiona v usloviyakh realizatsii federal'nyh celevykh programm: mezhregional'naya nauchno-prakticheskaya konferentsiya. 2016. S.124-127.
4. Mitina E.H.A., Mordvinova A.I. Specifika realizatsii regional'nykh programm / E.H.A. Mitina, A.I. Mordvinova // Transformatsiya hozyajstvennykh svyazey i torgovoy politiki regiona v usloviyakh realizatsii federal'nyh celevykh programm: mezhregional'naya nauchno-prakticheskaya konferentsiya. 2016. S. 130-132.
5. Mitrofanova I.V., Zhukov A.N. Organizatsionnyy mekhanizm upravleniya federal'nymi cel'evymi mezhregional'nymi programmami / I.V. Mitrofanova, A.N. Zhukov Regional'naya ehkonomika. YUg Rossii. 2010. №11. S. 144-159.
6. Simahina O.N. Finansovye aspekty federal'nykh celevykh programm RF, napravlennykh na realizatsiyu innovatsionnogo potentsiala RF / O.N. Simahina // Finansy i reindustrializatsiya: ot teorii k praktike: sbornik statej Vserossiyskoj studencheskoj nauchno-prakticheskoy konferentsii. 2016. S. 321-328.
7. Federal'naya cel'evaya programma «Social'no-ehkonomicheskoe razvitiye Respubliki Krym i goroda Sevastopolya do 2020 goda»: [FCP prinyato Ministerstvom RF 11.08.2014 g.]. – [EHlektronnyy resurs]. – Oficial'nyy sayt Pravitel'stva RF. - Rezhim dostupa: [<http://government.ru/docs/14254/>].
8. Yarosh O.B. Perspektivy razvitiya potrebitel'skogo rynka neprodovol'stvennykh tovarov v Respublike Krym / O.B. Yarosh // Transformatsiya hozyajstvennykh svyazey i torgovoy politiki regiona v usloviyakh realizatsii federal'nyh celevykh programm: mezhregional'naya nauchno-prakticheskaya konferentsiya. 2016. S. 107-110.
9. Yarosh O.B., Ryzantseva A. I. Federal'naya cel'evaya programma kak drayver razvitiya turist'skikh klasterov v Respublike Krym / O.B. Yarosh, A.I. Ryzantseva // Transformatsiya hozyajstvennykh svyazey i torgovoy politiki regiona v usloviyakh realizatsii federal'nyh celevykh programm: mezhregional'naya nauchno-prakticheskaya konferentsiya. 2016. S.142-146.

Содержание

РЕГУЛИРОВАНИЕ МУНИЦИПАЛЬНОГО РЫНКА ТРУДА: СОСТОЯНИЕ И НАПРАВЛЕНИЯ СОВЕРШЕНСТВОВАНИЯ	3
Бабикова А.В., Гилина Т.Г.	
МЕТОДЫ ОБЩЕСТВЕННОГО КОНТРОЛЯ В МЕЖБЮДЖЕТНЫХ ОТНОШЕНИЯХ	7
Баклаева Н.М.	
СТРАТЕГИЯ БРЕНДИНГА: ПОНЯТИЕ, СУЩНОСТЬ, АЛГОРИТМ	13
Балыкина М.В.	
СТРАТЕГИЧЕСКИЕ АСПЕКТЫ СОЦИАЛЬНО-ЭКОНОМИЧЕСКОГО РАЗВИТИЯ КРУПНОГО ГОРОДА	17
Богомолова И.В., Машенцова Л.С.	
ГИПОАЛЛЕРГЕННОЕ МОЛОКО И ЕГО МЕСТО НА РОССИЙСКОМ РЫНКЕ	22
Гарбуз С.А., Корытова В.Е.	
КОНЦЕПТУАЛЬНЫЕ ОСНОВЫ СТРУКТУРИРОВАНИЯ ПРОМЫШЛЕННО-СТРОИТЕЛЬНЫХ СИСТЕМ И МОДЕЛЕЙ ДЕВЕЛОПМЕНТА ПРИ ВОСПРОИЗВОДСТВЕ ИНДУСТРИАЛЬНЫХ ПАРКОВ РОССИИ	24
Гребенщиков В.С.	
ВОСПРОИЗВОДСТВО ИНДУСТРИАЛЬНЫХ ПАРКОВ КАК СОВРЕМЕННАЯ МОДЕЛЬ ДЕВЕЛОПМЕНТА ПРОМЫШЛЕННОЙ НЕДВИЖИМОСТИ И ЭКОНОМИЧЕСКИЙ ИНСТРУМЕНТАРИЙ ПОВЫШЕНИЯ КОНКУРЕНТОСПОСОБНОСТИ ПРОМЫШЛЕННОСТИ РОССИИ	28
Гребенщиков В.С.	
АКТУАЛИЗАЦИЯ НАУЧНО-ПРАКТИЧЕСКОГО МОДЕЛИРОВАНИЯ СИСТЕМЫ ПРОМЫШЛЕННОГО ДЕВЕЛОПМЕНТА ИНДУСТРИАЛЬНЫХ ПАРКОВ И ТЕНДЕНЦИИ ИХ ВОСПРОИЗВОДСТВА В РОССИИ И ЗА РУБЕЖОМ	33
Гребенщиков В.С.	
ПУТИ ПОСТРОЕНИЯ ЭФФЕКТИВНОЙ СИСТЕМЫ ВНУТРЕННЕГО КОНТРОЛЯ АУДИТОРСКОЙ ФИРМЫ	38
Ерехина Е.И., Голубева Н.А.	
ПРОИЗВОДСТВО И ПОТРЕБЛЕНИЕ ОВОЩЕЙ В ПЕРМСКОМ КРАЕ	44
Катлишин О.И.	
ОСОБЕННОСТИ СОЗДАНИЯ И ФУНКЦИОНИРОВАНИЯ СВОБОДНЫХ ЭКОНОМИЧЕСКИХ ЗОН В КИТАЕ	49
Коробова О.В., Блюм М.А., Хазанова Д.А.	
АНТИРЕЙДЕРСКАЯ СТРАТЕГИЯ И ТАКТИКА ЗАЩИТЫ ПРЕДПРИЯТИЯ	54
Лукиных М.И.	
ИСТОЧНИКИ АУДИТОРСКИХ ДОКАЗАТЕЛЬСТВ, ИСПОЛЬЗУЕМЫХ В АУДИТЕ ЗАТРАТ НА ПРОИЗВОДСТВО ПРОДУКЦИИ ЖИВОТНОВОДСТВА	59
Мамушкина Н.В.	
СТЕЙКХОЛДЕРЫ В АНТИКРИЗИСНОМ УПРАВЛЕНИИ: РЕАКТИВНЫЙ И ПРОАКТИВНЫЙ ПОДХОД	64
Мельников М.А.	
КРИТИЧЕСКИЙ АНАЛИЗ ТРАКТОВОК И ПОДХОДОВ К УПРАВЛЕНИЮ КАЧЕСТВОМ ТРУДОВОЙ ЖИЗНИ ПЕРСОНАЛА ПРЕДПРИЯТИЙ	67
Миляева Л.Г.	
ЭВОЛЮЦИОННЫЕ АСПЕКТЫ РАЗВИТИЯ АКЦИЗОВ И ПРОБЛЕМЫ ИХ АДМИНИСТРИРОВАНИЯ НА РЕГИОНАЛЬНОМ УРОВНЕ (ПО МАТЕРИАЛАМ РЕСПУБЛИКИ ДАГЕСТАН)	71
Мусаева Х.М.	
УПРАВЛЕНИЕ ЛЕСАМИ В РОССИИ	75
Назаренко И.Н.	
РИСКИ В ТАМОЖЕННОМ АДМИНИСТРИРОВАНИИ	80
Поздеева С.Н.	
ПРОБЛЕМА АДАПТАЦИИ ПЕРСОНАЛА В СОВРЕМЕННЫХ БАНКОВСКИХ ОРГАНИЗАЦИЯХ	84
Полынова Л.В., Климачева Е.С.	
ИЗМЕНЕНИЕ КОРПОРАТИВНОЙ КУЛЬТУРЫ КАК ФАКТОР ПОВЫШЕНИЯ ЭФФЕКТИВНОСТИ ДЕЯТЕЛЬНОСТИ ПРЕДПРИЯТИЯ (НА ПРИМЕРЕ РЕКРУТИНГОВОЙ КОМПАНИИ)	87
Полынова Л.В., Кожевникова И.Д.	
УМНЫЕ ТЕХНОЛОГИИ КАК ФАКТОР ЭКОЛОГИЧЕСКОЙ БЕЗОПАСНОСТИ МОНОГОРОДОВ	90
Пономарева Е.Ю., Тоголева М.П., Гудеев П.Ю.	
ЭФФЕКТИВНОСТЬ ПРИМЕНЕНИЯ ИНТРАПРЕНЕРСТВА КРУПНЫМИ ПРЕДПРИНИМАТЕЛЬСКИМИ СТРУКТУРАМИ	95
Симонова Е.В.	
ГЕНЕЗИС СИСТЕМЫ УПРАВЛЕНЧЕСКОГО УЧЕТА НА ОСНОВЕ ПРИНЦИПОВ ТЕОРИИ ОГРАНИЧЕНИЙ	97
Соколов А.Ю., Корнева Д.О.	
АНАЛИЗ КОРПОРАТИВНОЙ КУЛЬТУРЫ НА ПРЕДМЕТ ЕЕ СООТВЕТСТВИЯ СПЕЦИФИКЕ ДЕЯТЕЛЬНОСТИ ОРГАНИЗАЦИИ	103
Сулумов И.О.	
РЕВЕРСИВНАЯ ЛОГИСТИЧЕСКАЯ ДЕЯТЕЛЬНОСТЬ В МЕГАПОЛИСЕ НА ПРИМЕРЕ САНКТ-ПЕТЕРБУРГА	107
Трейман М.Г.	
СРАВНЕНИЕ ИНВЕСТИЦИОННЫХ ФОНДОВ В РОССИИ И ЗА РУБЕЖОМ	114
Туркина О.А., Левченко Л.В.	

ЗНАЧЕНИЕ НОРМИРОВАНИЯ ТРУДА В УПРАВЛЕНИИ ПРОИЗВОДСТВОМ Шарапова Н.В., Шарапова В.М., Борисов И.А.	118
ОБЕСПЕЧЕНИЕ КОНКУРЕНТОСПОСОБНОСТИ КУЛЬТУРНОГО ПРОДУКТА В СФЕРЕ УСЛУГ ШОУ-БИЗНЕСА Шмидт Л.А., Мерзликина Г.С.	121
ЭКОНОМИКО-СТАТИСТИЧЕСКИЙ АНАЛИЗ ПРОИЗВОДСТВА И ПОТРЕБЛЕНИЯ МИНЕРАЛЬНЫХ УДОБРЕНИЙ В РОССИИ ЗА 2014-2017 ГГ. Шубина С.В.	124
НАУЧНАЯ ИНТЕЛЛИГЕНЦИЯ ЧЕЧЕНСКОЙ РЕСПУБЛИКИ В УСЛОВИЯХ АКТИВИЗАЦИИ ЭТНИЧЕСКОГО САМОСОЗНАНИЯ Эльбиева Л.Р.	132
РОЛЬ ФЕДЕРАЛЬНОЙ ЦЕЛЕВОЙ ПРОГРАММЫ В ПОВЫШЕНИИ КОНКУРЕНТОСПОСОБНОСТИ ТУРИСТИЧЕСКОЙ СФЕРЫ РЕСПУБЛИКИ КРЫМ Ярош О.Б., Митина Э.А.	136

Contents

REGULATION OF MUNICIPAL LABOR MARKET: THE STATE AND DIRECTIONS OF IMPROVEMENT Babikova A.V., Gilina T.G.	3
METHODS OF PUBLIC CONTROL IN INTERGOVERNMENTAL RELATIONS Baklaeva N.M.	7
BRANDING STRATEGY: CONCEPT, NATURE, ALGORITHM Balykina M.V.	13
STRATEGIC ASPECTS OF SOCIO-ECONOMIC DEVELOPMENT OF A BIG CITY Bogomolova I.V., Mashencova L.S.	17
HYPOALLERGENIC MILK AND ITS PLACE IN THE RUSSIAN MARKET Garbuz S.A., Korytova V.E.	22
THE CONCEPTUAL FRAMEWORK FOR THE STRUCTURING OF INDUSTRIAL AND BUILDING SYSTEMS AND MODELS OF DEVELOPMENT IN THE REPRODUCTION OF INDUSTRIAL PARKS OF RUSSIA Grebenshchikov V.S.	24
REPRODUCTION OF INDUSTRIAL PARKS AS A MODERN MODEL OF DEVELOPMENT OF INDUSTRIAL ESTATE AND ECONOMIC TOOLS TO INCREASE THE COMPETITIVENESS OF RUSSIAN INDUSTRY Grebenshchikov V.S.	28
THE UPDATING OF SCIENTIFIC SIMULATION SYSTEMS IN INDUSTRIAL DEVELOPMENT OF INDUSTRIAL PARKS AND TRENDS OF REPRODUCTION IN RUSSIA AND ABROAD Grebenshchikov V.S.	33
WAYS OF BUILDING AN EFFECTIVE SYSTEM OF INTERNAL CONTROL AUDIT FIRM Erohina E.I., Golubeva N.A.	38
THE PRODUCTION AND CONSUMPTION OF VEGETABLES IN THE PERM REGION Katlishin O.I.	44
FEATURES OF CREATION AND FUNCTIONING OF FREE ECONOMIC ZONES IN CHINA Korobova O.V., Blyum M.A., Hazanova D.A.	49
ANTI-RAIDER STRATEGY AND TACTICS ENTERPRISE SECURITY Lukinyh M.I.	54
SOURCES OF AUDIT EVIDENCE USED IN THE AUDIT OF THE COST OF PRODUCTION OF LIVE-STOCK PRODUCTS Mamushkina N.V.	59
STAKEHOLDERS IN CRISIS MANAGEMENT: REACTIVE AND PROACTIVE APPROACH Mel'nikov M.A.	64
CRITICAL ANALYSIS OF INTERPRETATIONS AND APPROACHES TO THE MANAGEMENT OF QUALITY OF WORKING LIFE OF PERSONNEL OF THE ENTERPRISES Milyaeva L.G.	67
EVOLUTIONARY ASPECTS OF THE DEVELOPMENT OF EXCISE DUTIES AND PROBLEMS OF THEIR ADMINISTRATION AT THE REGIONAL LEVEL (ON MATERIALS OF REPUBLIC DAGESTAN) Musaeva H.M.	71
FOREST MANAGEMENT IN RUSSIA Nazarenko I.N.	75
RISKS IN THE CUSTOMS ADMINISTRATION Pozdeeva S.N.	80
THE PROBLEM OF ADAPTATION OF PERSONNEL IN MODERN BANKING ORGANIZATIONS Polynova L.V., Klimacheva E.S.	84
CHANGING CORPORATE CULTURE AS THE FACTOR OF INCREASE OF EFFICIENCY OF ACTIVITY OF THE ENTERPRISE (ON THE EXAMPLE OF THE RECRUITING COMPANY) Polynova L.V., Kozhevnikova I.D.	87
SMART TECHNOLOGY AS A FACTOR OF ECOLOGICAL SAFETY OF SINGLE-INDUSTRY TOWNS Ponomareva E.YU., Gogoleva M.P., Gudeev P.YU.	90
THE EFFECTIVENESS OF THE ENTREPRENEURSHIP MAJOR BUSINESS ENTITIES Simonova E.V.	95
THE GENESIS OF THE MANAGERIAL ACCOUNTING SYSTEM BASED ON THE PRINCIPLES OF THE THEORY OF CONSTRAINTS Sokolov A.YU., Korfieva D.O.	97
ANALYSIS OF CORPORATE CULTURE FOR ITS CONFORMITY TO SPECIFICITY OF ACTIVITY OF THE ORGANIZATIONS Sulumov I.G.	103
REVERSE LOGISTICS ACTIVITIES IN THE MEGAPOLIS BY THE EXAMPLE OF SAINT-PETERSBURG Trejman M.G.	107
COMPARISON OF INVESTMENT FUNDS IN RUSSIA AND ABROAD Tutkina O.A., Levchenko L.V.	114
IMPORTANCE OF WORK MEASUREMENT IN PRODUCTION CONTROL Sharapova N.V., Sharapova V.M., Borisov I.A.	118
ENSURING THE COMPETITIVENESS OF CULTURAL PRODUCTS IN THE SERVICE SECTOR OF SHOW BUSINESS Shmidt L.A., Merzlikina G.S.	121
ECONOMIC AND STATISTICAL ANALYSIS OF PRODUCTION AND CONSUMPTION OF MINERAL FERTILIZERS IN RUSSIA IN 2014-2017 GG.	124

Конкурентоспособность в глобальном мире: экономика, наука, технологии, № 8 (ч.2), 2017 г.

SHubina S.V. SCIENTIFIC INTELLIGENTSIA OF THE CHECHEN REPUBLIC IN THE ACTIVATION OF ETHNIC IDENTITY	132
EHl'bieva L.R. THE ROLE OF THE FEDERAL TARGETED PROGRAMME TO INCREASE THE COMPETITIVENESS OF THE TOURISM SECTOR OF THE REPUBLIC OF CRIMEA	136
YArash O.B., Mitina EH.A.	

Положение о рецензировании научных статей в журнале «Конкурентоспособность в глобальном мире: экономика, наука, технологии»

1. Настоящий порядок рецензирования направлен на обеспечение высокого качества научных материалов, публикуемых в журнале «Конкурентоспособность в глобальном мире: экономика, наука, технологии». Редакционная политика нацелена на публикацию статей отличающихся научной новизной, актуальностью, практической значимостью.
2. Все рукописи статей, направляемые авторами в журнал для опубликования, подлежат научному рецензированию. Статьи направляются главным редактором по профилю научного исследования на рецензию одному из членов редакционного совета или независимому эксперту по рекомендации члена редакционного совета.
3. К рецензированию не привлекаются специалисты, работающие в том же научно-исследовательском учреждении или высшем учебном заведении, где выполнена работа.
4. Рецензенты уведомляются о том, что присланные им рукописи являются объектом авторского права.
5. Рецензирование проводится конфиденциально. Автору рецензируемой работы предоставляется возможность ознакомиться с текстом рецензии.
6. Рецензент в течение 7 дней делает заключение о возможности публикации статьи.
7. В рецензии должно быть указано:
 - соответствие содержания статьи ее названию;
 - оценка новизны рассматриваемой в статье проблемы, актуальности и практической значимости, отсутствие признаков фальсификации научных результатов и плагиата;
 - соответствие статьи современным достижениям в рассматриваемой области науки;
 - оценка формы подачи материала,
 - описание достоинств и недостатков статьи;
 - целесообразность публикации статьи.
8. Рецензент может:
 - рекомендовать статью к опубликованию;
 - рекомендовать к опубликованию после доработки с учетом замечаний;
 - не рекомендовать статью к опубликованию.

Если рецензент рекомендует статью к опубликованию после доработки с учетом замечаний или не рекомендует статью к опубликованию – в рецензии должны быть указаны причины такого решения.

9. При оценке статей необходимо обращать внимание на наличие в материале актуальности решаемой автором научной проблемы. Рецензия должна однозначно характеризовать теоретическую или прикладную значимость исследования, соотносить выводы автора с существующими научными концепциями. Необходимым элементом рецензии должна служить оценка рецензентом личного вклада автора статьи в решение рассматриваемой проблемы. Целесообразно отметить в рецензии соответствие стиля, логики и доступности изложения научному характеру материала, а также получить заключение о достоверности и обоснованности выводов.
10. Не принимаются к публикации статьи содержащие признаки как фальсификации результатов научных исследований, исходных данных и сведений, так и плагиата – представление в качестве собственных чужих идей и достижений, использование чужих текстов без ссылки на источник.
11. Редакция по электронной почте сообщает автору результаты рецензирования не позднее 3 дней с момента получения от рецензента рецензии.
12. Если в рецензии на статью имеются указания на необходимость ее исправления, то статья направляется автору на доработку. В случае несогласия с мнением рецензента автор статьи имеет право предоставить аргументированный ответ в редакцию журнала. Статья может быть направлена на повторное рецензирование.

Оригинал рецензии остается в архиве редакции в течение пяти лет.

Окончательное решение о целесообразности публикации после рецензирования принимается главным редактором. В случае положительного заключения главный редактор журнала определяет очередность публикаций в зависимости от тематики номера журнала

Конкурентоспособность в глобальном мире: экономика, наука, технологии, № 8 (ч.2), 2017 г.

Редактор - В. А. Бондаренко
Компьютерная верстка - О.В. Егорова

Учредитель - ИП Лукин А.С., Редакция журнала
"Конкурентоспособность в глобальном мире:
экономика, наука, технологии" - 610027, Ки-
ров, ул. Карла Маркса 127, офис 305

E-mail: econom-journal@list.ru

Журнал включен в международную рефера-
тивную базу данных AgriS.

Журнал включен Перечень рецензируемых
научных изданий, в которых должны быть
опубликованы основные научные результаты
на соискание ученой степени кандидата наук,
на соискание ученой степени доктора наук
Высшей аттестационной комиссии при Мини-
стерстве образования и науки Российской Фе-
дерации.

© Редакция журнала "Конкурентоспособ-
ность в глобальном мире: экономика, наука, техно-
логии", 2017

Подписано в печать 30.08.2017 г.

Формат 60x84/8.

Печать офсетная.

Тираж 500 экз. Усл. печ. л. 18,25.

Заказ 8

Отпечатано в издательстве ИП Лукин А.С.

Editor - V. A. Bondarenko
Computer layout - O.V. Egorova

Founder - PRIVATE COMPANY A.S. Lukin, The
editorial board of "Competitiveness in a global
world: economics, science, technology" - 610027,
Russia, Kirov, Str. Karl Marx 127, ofis 305

E-mail: econom-journal@list.ru

The journal is included into the international ab-
stract database AgriS.

The journal is including a list of peer-reviewed
scientific publications, which should be pub-
lished basic scientific results on the degree of
Candidate of Sciences, for the degree of Doctor of
Science of the Higher Attestation Commission of
the Ministry of Education and Science of the Rus-
sian Federation.

© The editorial board of "Competitiveness in a
global world: economics, science, technology",
2017

Signed in print 08.30.2017,

Format 60x84 / 8.

Offset printing.

500 copies. Cond. Pec. l. 18,25.

Order 8

Printed in the publishing house PRIVATE COM-
PANY A.S. Lukin